

# HITACHI

Grass Trimmer/Brush Cutter  
Rasentrimmer/Motorsense  
Χλοκοπτικό/Θαμνοκοπτικό  
Podkaszarka/Kosa spalinowa  
Benzinmotoros fűkasza/  
Benzinmotoros bozótvágó

Dostřihovač trávy/Křovinořez  
Çim kesicisi/Çalı kesicisi  
Trimmer gazon/Motocoasa  
Motorna kosa/Motorna kosa  
Травокосилка/Триммер

CG 25EUS/CG 25EUS (L)

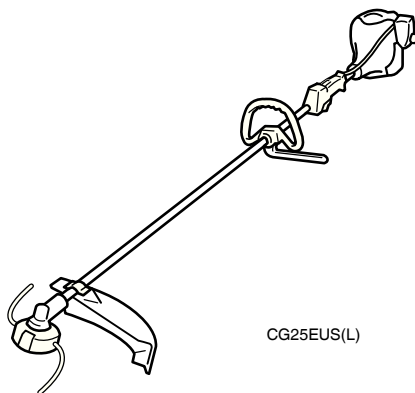

CG25EUS(L)

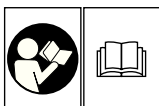

Read the manual carefully before operating this machine.  
Lesen Sie vor der Verwendung diese Anleitung sorgfältig durch.  
Διαβάστε προσεκτικά το εγχειρίδιο πριν χειριστείτε αυτό το μηχάνημα.  
Przed uruchomieniem maszyny należy dokładnie przeczytać podręcznik.  
Mielőtt a gépet használnaiba venné, gondosan olvassa el a használati utasítást.  
Před použitím přístroje si návod pozorně přečtěte.  
Makineyi çalıştırmadan önce kullanım kılavuzunu dikkatlice okuyun.  
Cititiți cu atenție prezentele instrucțiuni înainte de utilizarea mașinii.  
Pred uporabo naprave pozorno preberite navodila.  
Перед эксплуатацией этой машины внимательно прочтите руководство.

Handling instructions  
Bedienungsanleitung  
Οδηγίες χειρισμού  
Instrukcja obsługi  
Kezelési utasítás  
Návod k obsluze

Kullanım talimatları  
Instrucțiuni de utilizare  
Navodila za rokovanje  
Инструкция по эксплуатации

**Hitachi Koki**

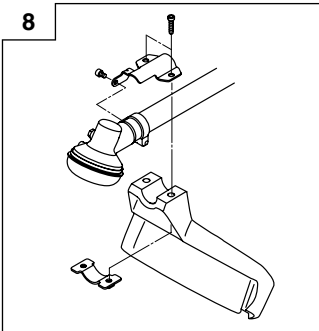
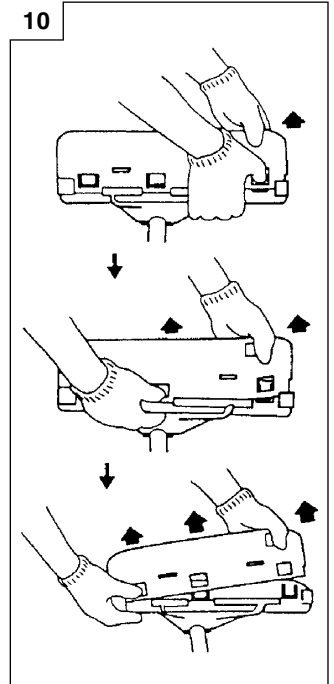
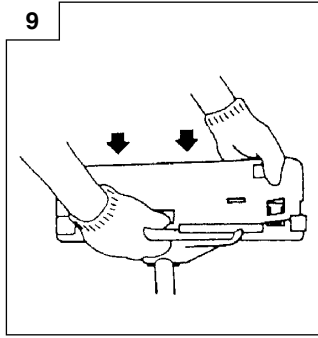
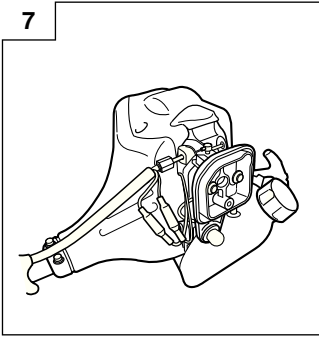
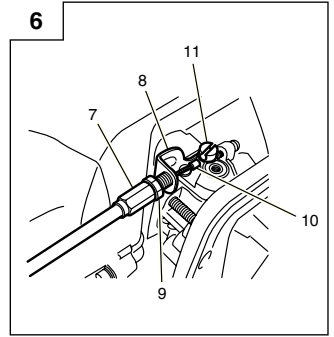
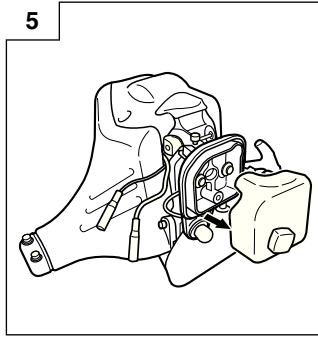
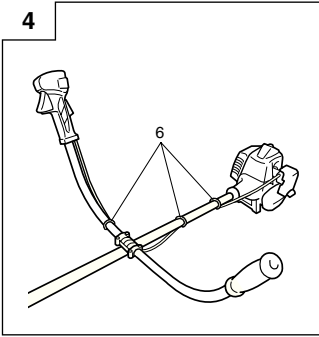
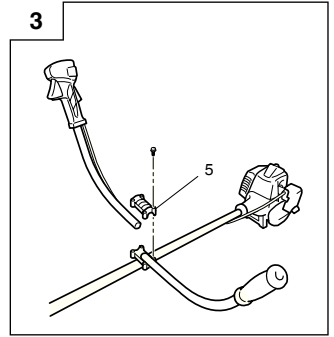
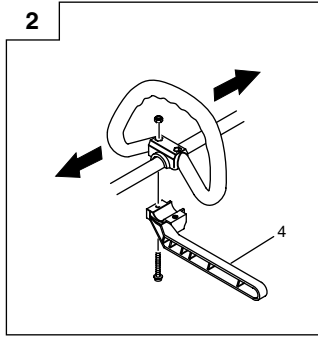
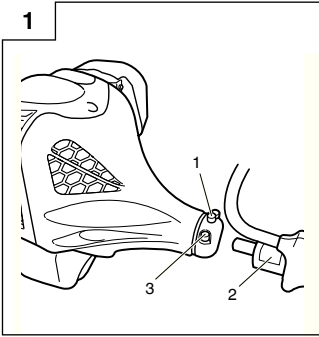

11

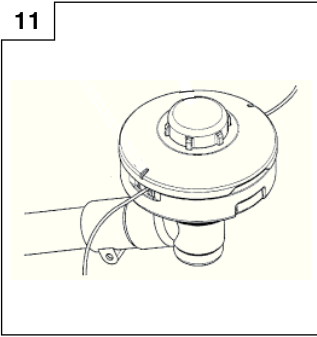

12

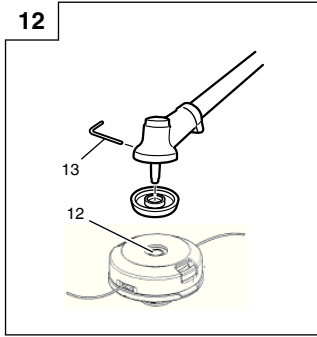

13

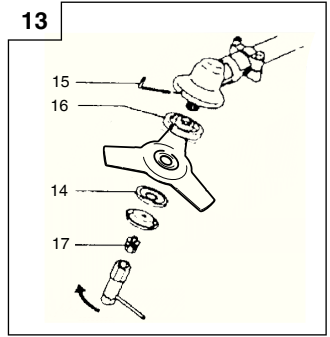

14

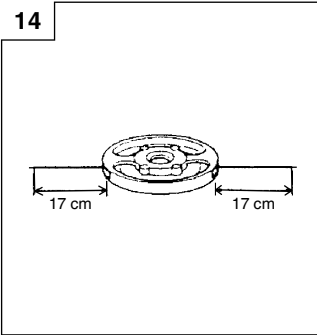

15

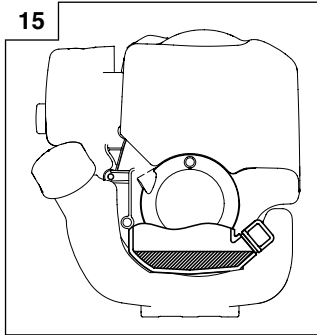

16

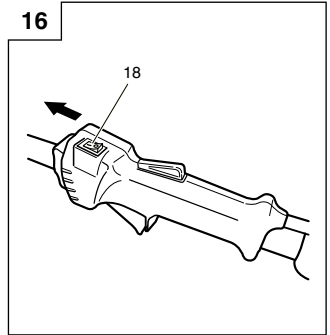

17

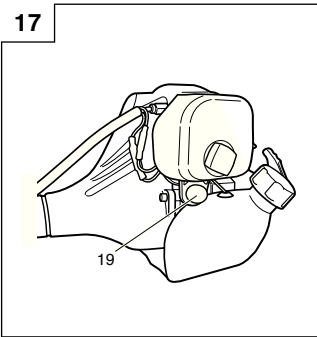

18

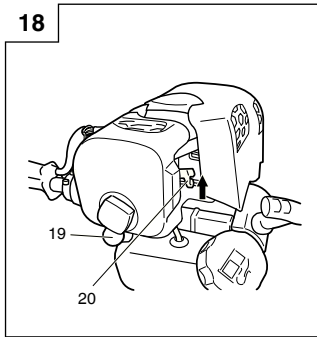

19

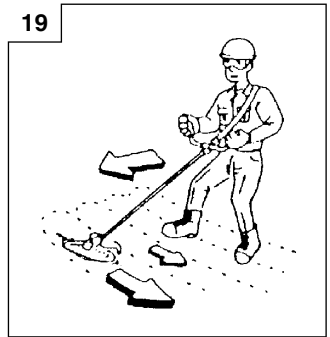

20

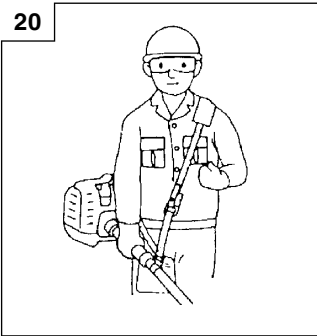

21

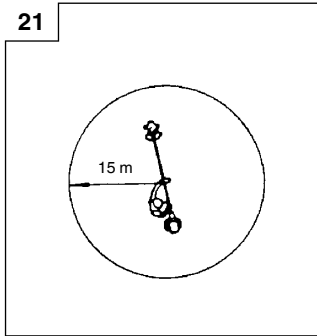

22

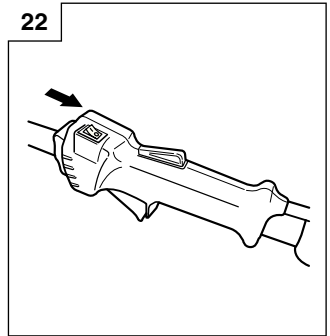

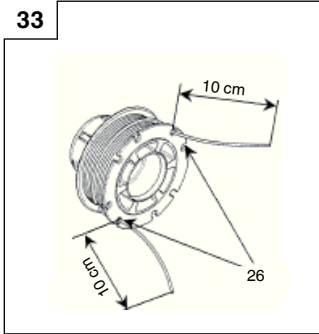
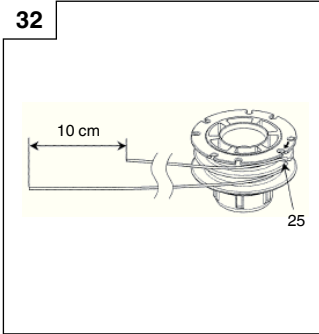
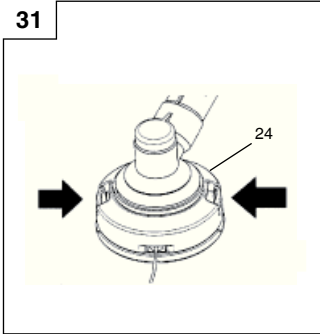
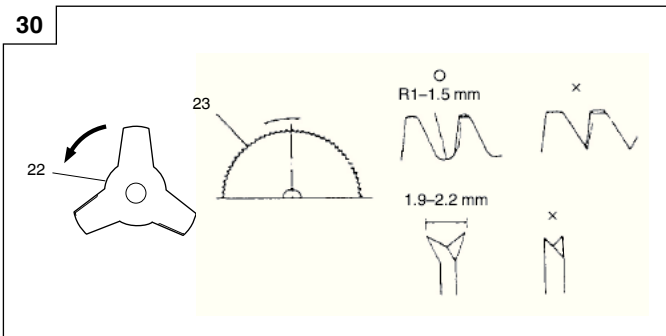
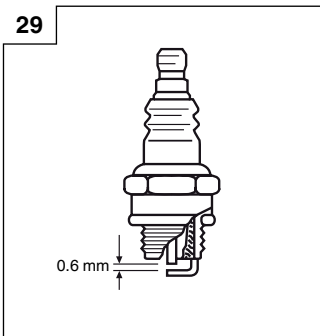
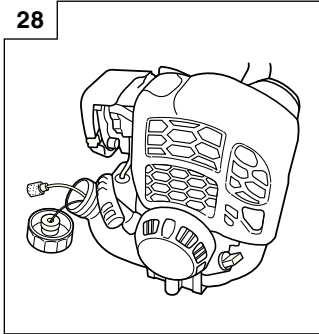
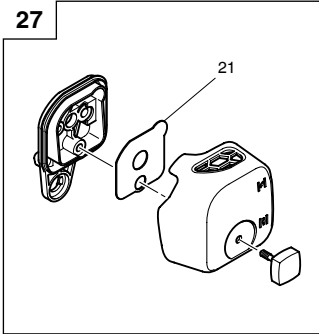
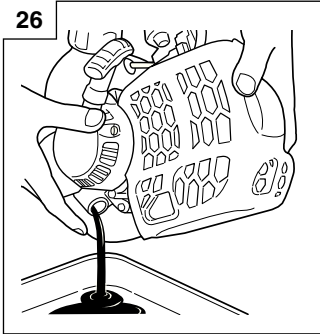
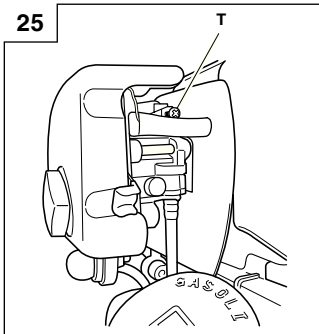
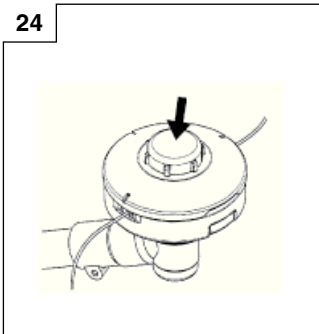
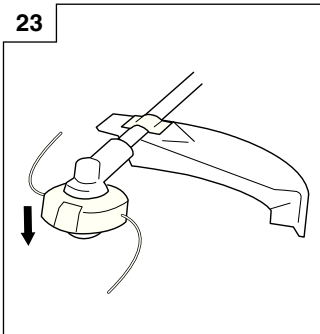

34

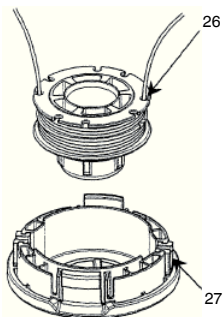

35

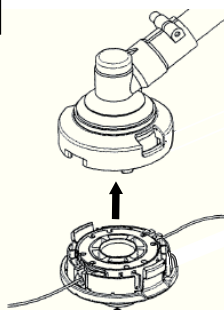



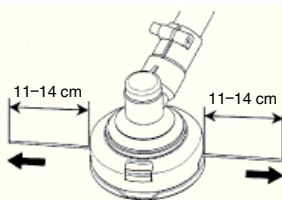





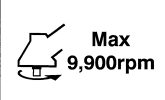

36

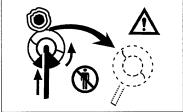

**MEANINGS OF SYMBOLS**

**NOTE:** Some units do not carry them.

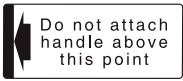
<b>Symbols</b>  <b>WARNING</b> The following show symbols used for the machine. Be sure that you understand their meaning before use.			
	<p>It is important that you read, fully understand and observe the following safety precautions and warnings. Careless or improper use of the unit may cause serious or fatal injury.</p>		<p>Shows maximum shaft speed. Do not use the cutting attachment whose max rpm is below the shaft rpm.</p>
	<p>Read, understand and follow all warnings and instructions in this manual and on the unit.</p>		<p>Gloves should be worn when necessary, e.g., when assembling cutting equipment.</p>
	<p>Always wear eye, head and ear protectors when using this unit.</p>		<p>Use anti-slip and sturdy footwear.</p>
	<p>Do not use metal/rigid blades when this sign is shown on the unit.</p>		<p>Blade thrust may occur when the spinning blade contacts a solid object in the critical area. A dangerous reaction may occur causing the entire unit and operator to be thrust violently. This reaction is called blade thrust. As a result, the operator may lose control of the unit which may cause serious or fatal injury. Blade thrust is more likely to occur in areas where it is difficult to see the material to be cut.</p>
	<p>Keep all children, bystanders and helpers 15 m away from the unit. If anyone approaches you, stop the engine and cutting attachment immediately.</p>		
	<p>Be careful of thrown objects.</p>		<p>Indicate handle location. Do not attach handle above this point.</p>
<p><b>Before using your machine</b></p> <ul style="list-style-type: none"> <li>• Read the manual carefully.</li> <li>• Check that the cutting equipment is correctly assembled and adjusted.</li> <li>• Start the unit and check the carburetor adjustment. See "MAINTENANCE".</li> </ul>			

**Contents**

WHAT IS WHAT ..... 7  
 WARNINGS AND SAFETY INSTRUCTIONS ..... 8  
 SPECIFICATIONS ..... 9  
 ASSEMBLY PROCEDURES..... 9  
 OPERATING PROCEDURES..... 10  
 MAINTENANCE..... 11

## WHAT IS WHAT

Since this manual covers several models, there may be some difference between pictures and your unit. Use the instructions that apply to your unit.

1. Fuel cap
2. Throttle trigger
3. Starter handle
4. Blade guard
5. Cutting attachment
6. Drive shaft tube
7. Handle
8. Suspension eyelet
9. Ignition switch
10. Harness
11. Throttle trigger lockout
12. Choke lever
13. Engine
14. Angle transmission
15. Combi box spanner
16. Handling instructions
17. Oil cap

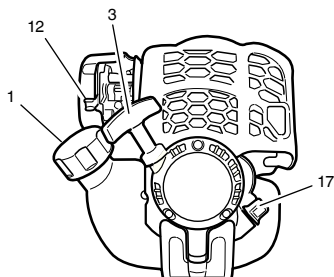
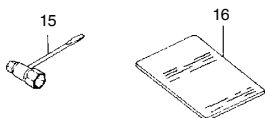
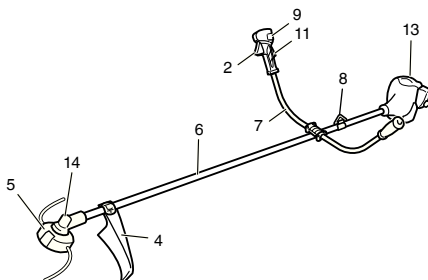
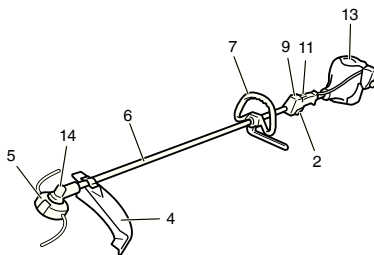

## WARNINGS AND SAFETY INSTRUCTIONS

### Operator safety

- Always wear a safety face shield or goggles.
- Always wear heavy, long pants, boots and gloves. Do not wear loose clothing, jewelry, short pants, sandals or go barefoot. Secure hair so it is above shoulder length.
- Do not operate this tool when you are tired, ill or under the influence of alcohol, drugs or medication.
- Never let a child or inexperienced person operate the machine.
- Wear hearing protection. Pay attention to your surroundings. Be aware of any bystanders who may be signaling a problem. Remove safety equipment immediately upon shutting off engine.
- Wear head protection.
- Never start or run the engine inside a closed room or building. Breathing exhaust fumes can kill.
- Keep handles free of oil and fuel.
- Keep hands away from cutting equipment.
- Do not grab or hold the unit by the cutting equipment.
- When the unit is turned off, make sure the cutting attachment has stopped before the unit is set down.
- When operation is prolonged, take a break from time to time so that you may avoid possible Hand-Arm Vibration Syndrome (HAVS) which is caused by vibration.

### WARNING

- Antivibration systems do not guarantee that you will not sustain Hand-Arm Vibration Syndrome or carpal tunnel syndrome. Therefore, continual and regular users should monitor closely the condition of their hands and fingers. If any symptoms of the above appear, seek medical advice immediately.
- If you are using any medical electric/electronic devices such as a pacemaker, consult your physician as well as the device manufacturer prior to operating any power equipment.

### Unit/machine safety

- Inspect the entire unit/machine before each use. Replace damaged parts. Check for fuel leaks and make sure all fasteners are in place and securely tightened.
- Replace parts that are cracked, chipped or damaged in any way before using the unit/machine.
- Make sure the safety guard is properly attached.
- Keep others away when making carburetor adjustments.
- Use only accessories as recommended for this unit/machine by the manufacturer.

### WARNING

Never modify the unit/machine in any way. Do not use your unit/machine for any job except that for which it is intended.

### Fuel safety

- Pour fuel outdoors and where there are no sparks or flames.
- Use a container approved for fuel and oil.
- Do not smoke or allow smoking near fuel or the unit/machine or while using the unit/machine.
- Wipe up all fuel spills before starting engine.
- Move at least 3 m away from fueling site before starting engine.
- Stop engine before removing fuel cap and oil cap.
- Empty the fuel tank before storing the unit/machine. It is recommended that the fuel be emptied after each use. If fuel is left in the tank, store so fuel will not leak.
- Store unit/machine and fuel in area where fuel vapors cannot reach sparks or open flames from water heaters, electric motors or switches, furnaces, etc.

### WARNING

Fuel is easy to ignite or get explosion or inhale fumes, so that pay special attention when handling or filling fuel.

### Cutting safety

- Do not cut any material other than grass and brush.
- Inspect the area to be cut before each use. Remove objects which can be thrown or become entangled.
- For respiratory protection, wear an aerosol protection mask when cutting the grass after insecticide is scattered.

- Keep others including children, animals, bystanders and helpers outside the 15 m hazard zone. Stop the engine immediately if you are approached.
- Always keep the engine on the right side of your body.
- Hold the unit/machine firmly with both hands.
- Keep firm footing and balance. Do not over-reach.
- Keep all parts of your body away from the muffler and cutting attachment when the engine is running.
- Keep cutting attachment below waist level.
- When relocating to a new work area, be sure to shut off the machine and ensure that all cutting attachments are stopped.
- Never place the machine on the ground when running.
- Always ensure that the engine is shut off and any cutting attachments have completely stopped before clearing debris or removing grass from the cutting attachment.
- Always carry a first-aid kit when operating any power equipment.
- Never start or run the engine inside a closed room or building and/or near inflammable liquids. Breathing exhaust fumes can kill.

### Maintenance safety

- Maintain the unit/machine according to recommended procedures.
- Disconnect the spark plug before performing maintenance except for carburetor adjustments.
- Keep others away when making carburetor adjustments.
- Use only genuine Hitachi replacement parts as recommended by the manufacturer.

### Transport and storage

- Carry the unit/machine by hand with the engine stopped and the muffler away from your body.
- Allow the engine to cool, empty the fuel tank, and secure the unit/machine before storing or transporting in a vehicle.
- Empty the fuel tank before storing the unit/machine. It is recommended that the fuel be emptied after each use. If fuel is left in the tank, store so fuel will not leak.
- Store unit/machine out of the reach of children.
- Clean and maintain the unit carefully and store it in a dry place.
- Make sure engine switch is off when transporting or storing.
- When transporting in a vehicle, cover blade with blade cover.

If situations occur which are not covered in this manual, take care and use common sense. Contact your Hitachi dealer if you need assistance. Pay special attention to statements preceded by the following words:

### WARNING

Indicates a strong possibility of severe personal injury or loss of life, if instructions are not followed.

### CAUTION

Indicates a possibility of personal injury or equipment damage, if instructions are not followed.













### NOTE

Helpful information for correct function and use.

### CAUTION

Do not disassemble the recoil starter. You may get a possibility of personal injury with recoil spring.

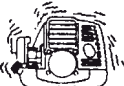
## SPECIFICATIONS

	Model	CG25EUS CG25EUS (L)
	Engine Size (mℓ)	25
	Spark Plug	NGK CMR5H or equivalent
	Fuel Tank Capacity (ℓ)	0.55
	Engine Oil Capacity (mℓ)	80
	Dry Weight (kg)	CG25EUS.....5.2 CG25EUS (L) ...5.0
	Sound pressure level LpA (dB (A)) (EN27917)	 81.8 78.6
	Measured sound power level LwA (dB (A))	 101.8 98.6
	Guaranteed sound power level LwA (dB (A))	104 101
	Vibration level (m/s <sup>2</sup> ) (ISO7916)	
	CG25EUS Left handle Right handle	4.8 5.4 4.7 4.8
	CG25EUS (L) Front handle Rear handle	4.8 4.5 3.2 4.6

## NOTE

Equivalent noise level/vibration level are calculated as the time-weighted energy total for noise/vibration levels under various working conditions with the following time distribution: 1/2 Idle, 1/2 racing.

\* All data subject to change without notice.

## ASSEMBLY PROCEDURES

## Drive shaft to engine (Fig. 1)

Loosen tube locking bolt (1) so that the bolt point will not obstruct drive shaft tube to be inserted. When inserting drive shaft tube, hold the tube locking bolt outward preventing inside fitting from obstructing as well.

Insert the drive shaft into the clutch case of the engine properly until the marked position (2) on the drive shaft tube meets the clutch case.

## NOTE

When it is hard to insert drive shaft up to the marked position on the drive shaft tube, turn drive shaft by the cutter mounting end clockwise or counter-clockwise. Tighten tube locking bolt lining up the hole in the shaft tube. Then tighten clamp bolt securely (3).

## Installation of handle

## ⚠ WARNING

When you use steel/rigid blades on straight shaft trimmers or brush cutters, always use a barrier bar (4) and shoulder harness with the loop handle. (Fig. 2)

Attach the handle to the drive shaft tube with the angle towards the engine.

Adjust the location to the most comfortable position before operation.

## NOTE

If your unit has handle location label on drive shaft tube, follow the illustration.

Remove the handle bracket (5) from the assembly. (Fig. 3)

Place the handles and attach the handle bracket with four bolts lightly. Adjust to appropriate position. Then attach it firmly with the bolts.

Attach the protection tube to the drive shaft or handle using cord clamps (6). (Fig. 4)

## Throttle wire / stop cord (Fig. 6)

Remove air cleaner cover. (Fig. 5)

Connect stop cords. (Fig. 7)

If the throttle outer end (7) is threaded on your unit, screw it into the cable adjuster stay (8) all the way, and then tighten this cable end using the adjuster nut (9) against the cable adjuster stay (8).

Connect throttle wire end (10) to carburetor (11) and install swivel cap (if so equipped) where is included in tool bag, onto swivel. Attach the air cleaner cover.

## Installation of blade guard (Fig. 8)

## NOTE

The guard bracket may come already mounted to the gear case on some models.

Install the blade guard on drive shaft tube against angle transmission. Tighten the guard bracket firmly so that the blade guard does not swing or move down during operation.

## CAUTION

Some blade guards are equipped with sharp line limiters. Be careful with handling it.

When using a trimmer head with two piece type blade guard, attach the guard extension to the blade guard. (Fig. 9)

## NOTE

- When attaching the guard extension to the blade guard, the sharp line limiter must be removed from the blade guard, (if so installed).

- If your unit has guard location label on drive shaft tube, follow the indication.
- To remove the guard extension, refer to the drawings. Wear gloves as the extension has a sharp line limiter, then push the four square tabs on the guard one by one in order. (Fig. 10)

## Installation of semi-auto cutting head

1. Function  
Automatically feeds more nylon cutting line when it is tapped at low rpm (not greater than 4500 rpm).

## Specifications

Code No.	Type of attaching screw	Direction of rotation	Size of attaching screw
6696454	Female screw	Counterclockwise	M10×P1.25-LH

## Applicable nylon cord

Cord diameter:  $\Phi$ 3.0 mm Length: 2 m  
Cord diameter:  $\Phi$ 2.4 mm Length: 4 m

2. Precautions
  - The case must be securely attached to the cover.
  - Check the cover, case and other components for cracks or other damage.
  - Check the case and button for wear.  
If the wear limit mark on the case is no longer visible or there is a hole in the bottom of the button, change the new parts immediately. (Fig. 11)
  - The cutting head must be securely mounted to the unit's gear case.
  - For outstanding performance and reliability, always use Hitachi nylon cutting line. Never use wire or other materials that could become a dangerous projectile.
  - If the cutting head does not feed cutting line properly, check that the nylon line and all components are properly installed. Contact your Hitachi dealer if you need assistance.
3. Installation (Fig. 12)
  - Install cutting head on gear case of grass trimmers/brush cutters. The mounting nut (12) is left-hand-threaded. Turn clockwise to loosen/counterclockwise to tighten.

## NOTE

- Since the cutter holder cap is not used here, keep it for when a metal blade is used, if so equipped.
- Insert Allen wrench (13) into the hole of the gear case in order to lock the cutter holder.

## Installation of cutting blade (Fig. 13)

(If so equipped)

When installing a cutting blade, make sure that there are no cracks or any damage in it and that the cutting edges are facing the correct direction.

## NOTE

- When installing cutter holder cap (14), be sure to set concave side upward.
- Insert the allen wrench (15) into the hole of the angle transmission in order to lock the cutter holder (16). Please note that the cutter fixing bolt or nut (17) has left-handed threads, (clockwise to loosen/ counter-clockwise to tighten). Tighten the fixing bolt or nut with the box wrench.

## CAUTION

- Before operation, make sure the blade has been properly installed.
- If your unit is equipped with protection cover under a cutting blade, check it for wear or cracks before operation. If any damage or wear is found, replace it, as it is an article of consumption.

## Installation of the Brain cutting head

### ⚠ WARNING

For Hitachi heads or Hitachi alloy head, use only flexible, non-metallic line recommended by the manufacturer. Never use wire or wire ropes. They can break off and become a dangerous projectile.

### NOTE

When using Hitachi alloy head (CH-100), initial cutting line length should be about 17 cm each. (Fig. 14)

## OPERATING PROCEDURES

### Engine oil

- Always use the specified engine oil (multigrade oil of classification SAE 10W-30). Insufficient engine oil or using engine oil other than the specified type may cause breakdown of the unit.

### Filling up with engine oil

- Place the unit horizontally on a clean, flat surface.
- Remove the oil cap and check whether the engine oil comes up to the mouth of the oil tank opening. (Fig. 15)
- If the oil level is low or when using the unit for the first time, fill the tank with engine oil up to the mouth of the oil tank opening.
- If the engine oil is conspicuously dirty or discolored, change the oil.
- Tighten the oil cap securely after fueling.
- When using the unit for the first time, change the engine oil after running the engine for approximately 10 hours. Subsequently, change the oil after every 50 hours of operation.

### CAUTION

- To avoid the risk of burn injuries, allow the engine to cool thoroughly before changing the engine oil.
- To prevent breakdown, ensure that no sand or dirt gets into the tank while refueling.

### Fuel

### ⚠ WARNING

Provide good ventilation, when fueling or handling fuel.

- Always use branded 89 octane unleaded gasoline.
- Do not use a mixture of gasoline and engine oil as this may lead to starter failure or power reduction.

### Fueling

### ⚠ WARNING

- Always shut off the engine before refueling.
- Slowly open the fuel tank, when filling up with fuel, so that possible over-pressure disappears.
- Tighten the fuel cap carefully, after fueling.
- Always move the trimmer at least 3 m from the fueling area before starting.

Before fueling, clean the tank cap area carefully, to ensure that no dirt falls into the tank.

### Starting (Fig. 16)

### CAUTION

Before starting, make sure the cutting attachment does not touch anything.

1. Set ignition switch (18) to ON position. (Fig. 16)  
\* Push priming bulb (19) several times so that fuel flows through the bulb or return pipe. (If so equipped) (Fig. 17)
2. Set choke lever to CLOSED position (20). (Fig. 18)
3. Pull recoil starter briskly, taking care to keep the handle in your grasp and not allowing it to snap back.
4. When you hear the engine want to start, return choke lever to RUN position (open). Then pull recoil starter briskly again.

**NOTE**

If engine does not start, repeat procedures from 2 to 4.

- After starting engine, then allow the engine about 2–3 minutes to warm up before subjecting it to any load.

**Cutting (Fig. 19, 20, 21)**

- When cutting, operate engine at over 6500 rpm. Extended time of use at low rpm may wear out the clutch prematurely.
- Cut grass from right to left.
- Blade thrust may occur when the spinning blade contacts a solid object in the critical area.  
A dangerous reaction may occur causing the entire unit and operator to be thrust violently. This reaction is called blade thrust. As a result, the operator may lose control of the unit which may cause serious or fatal injury. Blade thrust is more likely to occur in areas where it is difficult to see the material to be cut.
- Wear the harness as shown in the figure (if so equipped). The blade turns counter-clockwise, therefore, be advised to operate the unit from right to left for efficient cutting. Keep onlookers out of working area at least 15 m.

**NOTE**

Press the quick release button or pull emergency release flap (if so equipped) in the event of emergency.

**⚠ WARNING**

If cutting attachment should strike against stones or other debris, stop the engine and make sure that the attachment and related parts are undamaged. When grass or vines wrap around attachment, stop engine and attachment and remove them.

**Stopping (Fig. 22)**

Decrease engine speed and run at an idle for a few minutes, then turn off ignition switch.

**⚠ WARNING**

A cutting attachment can injure while it continues to spin after the engine is stopped or power control is released. When the unit is turned off, make sure the cutting attachment has stopped before the unit is set down.

**Semi-auto cutting head**

- Adjusting line length
  - Set the engine speed as low as possible and tap the head on the ground. The nylon line will be drawn out about 3 cm with each tap. (Fig. 23)  
Also, you can extend the nylon line by hand but the engine must be completely stopped. (Fig. 24)
  - Adjust the nylon line to the proper length of 11–14 cm before each operation.

**MAINTENANCE**

MAINTENANCE, REPLACEMENT OR REPAIR OF THE EMISSION CONTROL DEVICES AND SYSTEMS MAY BE PERFORMED BY ANY NON-ROAD ENGINE REPAIR ESTABLISHMENT OR INDIVIDUAL.

**Carburetor adjustment (Fig. 25)****⚠ WARNING**

- The cutting attachment may be spinning during carburetor adjustments.
- Never start the engine without the complete fan case and tube assembled! Otherwise the clutch can come loose and cause personal injuries.

In the carburetor, fuel is mixed with air. When the engine is test run at the factory, the carburetor is basically adjusted. A further adjustment may be required, according to climate and altitude. The carburetor has one adjustment possibility:

**T = Idle speed adjustment screw.**

**Idle speed adjustment (T)**

Check that the air filter is clean. When the idle speed is correct, the cutting attachment will not rotate. If adjustment is required, close (clockwise) the T-screw, with the engine running, until the cutting attachment starts to rotate. Open (counter-clockwise) the screw until the cutting attachment stops. You have reached the correct idle speed when the engine runs smoothly in all positions well below the rpm when the cutting attachment starts to rotate.

If the cutting attachment still rotates after idle speed adjustment, contact your Hitachi dealer.

**NOTE**

- Standard Idle rpm is 3000 rpm.
- Some models sold areas with strict exhaust emission regulation do not have high and low speed carburetor adjustments. Such adjustments may allow the engine to be operated outside of their emission compliance limits. For these models, the only carburetor adjustment is idle speed.

**⚠ WARNING**

When the engine is idling the cutting attachment must under no circumstances rotate.

**Changing the engine oil**

Dirty engine oil will considerably reduce the service life of the engine. Check and change the engine oil regularly.

**CAUTION**

- To avoid the risk of burn injuries, allow the engine to cool thoroughly before changing the engine oil.
- To prevent breakdown, ensure that no sand or dirt gets into the tank while refueling.

When to change the oil: When first using the unit, after approximately 10 hours of operation or after 1 month, whichever occurs earlier; subsequently, after every 50 hours of operation or every 6 months, whichever occurs earlier.

Specified engine oil: Multigrade oil of classification SAE 10W-30

Engine oil capacity: 80 ml

- Turn off the ignition switch.
- Check that the fuel cap is securely tightened.
- Remove the oil cap, tilt the unit so that the oil tank opening is on the underside and drain the engine oil into a container. (Fig. 26)
- When all the engine oil has been drained, place the unit horizontally on a clean, flat surface.
- Fill the oil tank with engine oil up to the mouth of the oil tank opening. (Fig. 15)
- Tighten the oil cap securely by hand.

**NOTE**

- Do not dispose of waste engine oil with garbage or into the ground.  
Dispose of the oil according to the specified method in your area.

If you are unsure, contact the retailer where the oil was purchased.

- Fill the oil tank with the specified amount of engine oil.  
Too much or too little engine oil may result in engine breakdown.
- Engine oil deteriorates naturally even if unused.  
Change the engine oil regularly.

**Air filter (Fig. 27)**

The air filter must be cleaned from dust and dirt in order to avoid:

- Carburetor malfunctions
- Starting problems
- Engine power reduction
- Unnecessary wear on the engine parts
- Abnormal fuel consumption

Clean the air filter daily or more often if working in exceptionally dusty areas.

## Cleaning the air filter

Remove the air filter cover and the filter (21). Rinse it in warm soap suds. Check that the filter is dry before reassembly. An air filter that has been used for some time cannot be cleaned completely. Therefore, it must regularly be replaced with a new one. A damaged filter must always be replaced.

## Fuel filter (Fig. 28)

Drain all fuel from fuel tank and pull fuel filter line from tank. Pull filter element out of holder assembly and rinse element in warm water with detergent.

Rinse thoroughly until all traces of detergent are eliminated. Squeeze, do not wring, away excess water and allow element to air dry.

## NOTE

If element is hard due to excessive dirt buildup, replace it.

## Spark plug (Fig. 29)

The spark plug condition is influenced by:

- An incorrect carburetor setting
- A dirty air filter
- Hard running conditions (such as cold weather)
- Too much engine oil

These factors cause deposits on the spark plug electrodes, which may result in malfunction and starting difficulties. If the engine is low on power, difficult to start or runs poorly at idling speed, always check the spark plug first. If the spark plug is dirty, clean it and check the electrode gap. Re-adjust if necessary. The correct gap is 0.6 mm. The spark plug should be replaced after about 100 operation hours or earlier if the electrodes are badly eroded.

## NOTE

In some areas, local law requires using a resistor spark plug to suppress ignition signals. If this machine was originally equipped with resistor spark plug, use same type of spark plug for replacement.

## Semi-auto cutting head

### Nylon line replacement

- (1) Remove the case (24) by firmly pushing inward the locking tabs with your thumbs as shown in **Fig. 31**.
- (2) After removing the case, take out the reel and discard the remaining line.
- (3) Fold the new nylon line unevenly in half as shown in picture. Hook the U-shaped end of the nylon line into the groove (25) on the center partition of the reel.  
Wind both halves of the line on the reel in the same direction, keeping each half of the line on its own side of the partition. (**Fig. 32**)
- (4) Push each line into the stopper holes (26), leaving the loose ends approx. 10 cm in length. (**Fig. 33**)
- (5) Insert both loose ends of the line through the cord guide (27) when placing the reel in the case. (**Fig. 34**)

## NOTE

When placing a reel in the case, try to line up the stopper holes (26) with the cord guide (27) for easier line release later.

- (6) Place the cover over the case so that the cap locking tabs on the case meet the long holes on the cover. Then push the case securely until it clicks into place. (**Fig. 35**)
- (7) The initial cutting line length should be approx. 11–14 cm and should be equal on both sides. (**Fig. 36**)

## Blade (Fig. 30)

### WARNING

Wear protective gloves when handling or performing maintenance on the blade.

- Use a sharp blade. A dull blade is more likely to snag and thrust. Replace the fastening nut if it is damaged and hard to tighten.
- When replacing blade, purchase one recommended by Hitachi, with a 25.4 mm (one inch) fitting hole.
- When installing a saw blade (23), always face the stamped side up. In the case of a 3 or 4 tooth blade (22), it can be used on either side.
- Use the correct blade for the type of work.
- When replacing blades, use appropriate tools.
- When cutting edges become dull, re-sharpen or file as shown in the illustration. Incorrect sharpening may cause excessive vibration.
- Discard blades that are bent, warped, cracked, broken or damaged in any way.

## NOTE

When sharpening blade it is important to maintain an original shape of radius at the base of the tooth to avoid cracking.

## Maintenance schedule

Below you will find some general maintenance instructions. For further information please contact your Hitachi dealer.

### Daily maintenance

- Clean the exterior of the unit.
- Check that the harness is undamaged.
- Check the blade guard for damage or cracks. Change the guard in case of impacts or cracks.
- Check that the cutting attachment is properly centred, sharp, and without cracks. An off-centre cutting attachment induces heavy vibrations that may damage the unit.
- Check that the cutting attachment nut is sufficiently tightened.
- Make sure that the blade transport guard is undamaged and that it can be securely fitted.
- Check that nuts and screws are sufficiently tightened.
- Check the volume and condition of the engine oil.

### Weekly maintenance







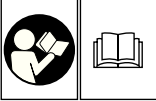
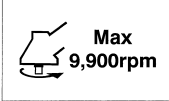

- Check the starter, especially the cord and return spring.
- Clean the exterior of the spark plug.
- Remove it and check the electrode gap. Adjust it to 0.6 mm, or change the spark plug.
- Clean the air filter.

### Monthly maintenance

- Rinse the fuel tank with gasoline.
- Clean the exterior of the carburetor and the space around it.
- Clean the fan and the space around it.

**SYMBOLBEDEUTUNGEN**

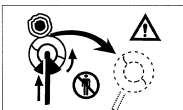
**HINWEIS:** Nicht alle Geräte sind mit diesen Symbolen versehen.

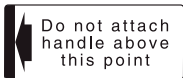
	<p><b>Symbole</b>   <b>WARNUNG</b>                  Die folgenden Symbole werden für diese Maschine verwendet. Achten Sie darauf, diese vor der Verwendung zu verstehen.</p>		
	<p>Es ist wichtig, dass Sie sich mit den nachfolgenden Vorsichtsmaßnahmen und Warnungen vertraut machen und diese befolgen. Unvorsichtige oder unsachgemäße Handhabung des Geräts kann schwere oder tödliche Verletzungen zur Folge haben.</p>		<p>Zeigt die maximale Drehzahl der Welle an. Verwenden Sie kein Schneidzubehör, dessen Maximaldrehzahl unter diesem Wert liegt.</p>
	<p>Lesen, verstehen und befolgen Sie alle Warnungen und Anweisungen in dieser Anleitung und am Gerät selbst.</p>		<p>Handschuhe sind dann zu tragen, wenn dies notwendig ist, z.B. bei der Montage der Schneidausrüstung.</p>
	<p>Bei Gebrauch des Geräts immer Gesichts-, Kopf- und Gehörschutz tragen.</p>		<p>Rutschfestes Schuhwerk tragen, das guten Halt bietet.</p>
	<p>Wenn dieses Zeichen am Gerät angebracht ist, keine starren Messer/ Metallmesser verwenden.</p>		<p>Ein Messerstoß ist möglich, wenn das rotierende Messer im kritischen Bereich mit einem massiven Gegenstand in Berührung kommt. In diesem Fall kann es zu einer gefährlichen Reaktion kommen, bei der das gesamte Gerät und der Bediener einem heftigen Stoß ausgesetzt werden. Diese Reaktion wird als Messerstoß bezeichnet. Das Resultat ist u.U., dass der Bediener die Kontrolle über das Gerät verliert und schwere oder lebensgefährliche Verletzungen davonträgt. Messerstöße sind in Arbeitsbereichen, wo das zu schneidende Vegetationsmaterial nur schwer einsehbar ist, wahrscheinlicher.</p>
	<p>Kinder und Zuschauer in einem Abstand von 15 m vom Gerät halten. Falls sich jemand nähert, den Motor und das Zubehör sofort ausschalten.</p>		
	<p>Auf hochgeschleuderte Gegenstände achten.</p>		<p>Bezeichnet den Griffstangenplatz. Griffstange nicht oberhalb dieses Punktes anbringen.</p>
<p><b>Vor dem Gebrauch Ihres Geräts</b></p> <ul style="list-style-type: none"> <li>• Bedienungsanleitung sorgfältig durchlesen.</li> <li>• Montage und Einstellung der Schneidausrüstung kontrollieren.</li> <li>• Gerät starten und Vergasereinstellung prüfen. Siehe "WARTUNG".</li> </ul>			

**Inhalt**

TEILEBEZEICHNUNGEN..... 14

WARN- UND SICHERHEITSHINWEISE..... 15

TECHNISCHE DATEN..... 16

ZUSAMMENBAU..... 16

BETRIEB..... 17

WARTUNG..... 18

## TEILEBEZEICHNUNGEN

Da dieses Handbuch für mehrere Modelle gilt, können die Abbildungen gegebenenfalls von Ihrem Gerät abweichen. Verwenden Sie die für Ihr Gerät geltenden Anweisungen.

1. Benzintank
2. Gashebel
3. Startgriff
4. Messerschutz
5. Schneid-Vorsatzgerät
6. Antriebswellenrohr
7. Griff
8. Tragegurtöse
9. Zündschalter
10. Tragegurt
11. Gashebelsperre
12. Chokehebel
13. Motor
14. Winkelgetriebe
15. Kombischlüssel
16. Bedienungsanleitung
17. Öleinfülldeckel

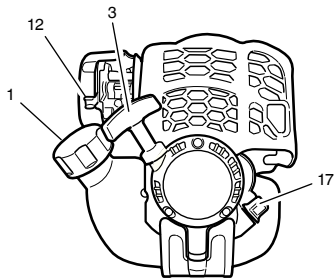
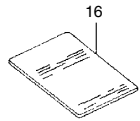
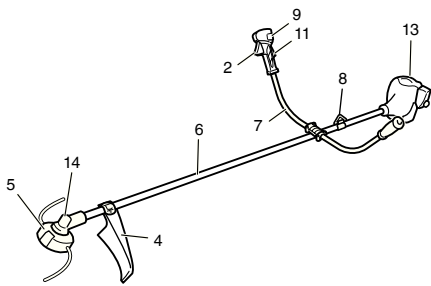
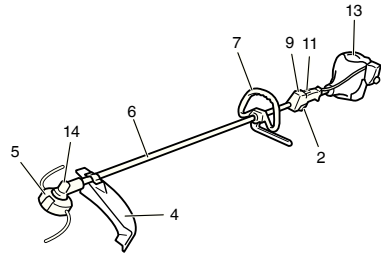

## WARN- UND SICHERHEITSHINWEISE

### Bediensicherheit

- Immer einen Gesichtsschutz bzw. eine Schutzbrille tragen.
- Stets schwere lange Hosen, Stiefel und Handschuhe tragen. Das Arbeiten mit lockerer Kleidung, Schmuck, kurzen Hosen, Sandalen oder barfuß ist zu vermeiden. Das Haar ist so zu sichern, dass es nicht bis zu den Schultern herunterhängt.
- Das Gerät darf nicht von Personen bedient werden, die übermüdet oder krank sind oder unter Alkohol- oder Medikamenteneinfluss stehen.
- Unter keinen Umständen zulassen, dass ein Kind oder eine unerfahrene Person mit dem Gerät arbeitet.
- Gehörschutz tragen. Die Umgebung im Auge behalten. Auf Beistehende achten, die unter Umständen ein Problem signalisieren. Die Schutzbekleidung erst nach Abstellen des Motors wieder ablegen.
- Kopfschutz tragen.
- Der Motor darf nie innerhalb geschlossener Räume oder Gebäude gestartet bzw. betrieben werden. Einatmen der Abgase kann den Tod zur Folge haben.
- Die Griffe frei von Öl und Kraftstoff halten.
- Hände von den Schneiden fernhalten.
- Das Gerät nicht an der Schneidgarntur fassen bzw. halten.
- Das Gerät nach dem Ausschalten des Motors erst am Boden abstellen, wenn das Schneidwerkzeug zum Stillstand gekommen ist.
- Bei Dauereinsatz von Zeit zu Zeit eine Pause einlegen als vorbeugende Maßnahme gegen die Weißfingerkrankheit, die durch ständige Vibration verursacht wird.

### ! WARNUNG

- Vibrationsdämpfungssysteme sind kein garantierter Schutz gegen die Weißfingerkrankheit bzw. das Karpaltunnelsyndrom. Daher ist bei regelmäßigem Dauereinsatz des Geräts der Zustand von Fingern und Handwurzel aufmerksam zu beobachten. Falls Symptome der obengenannten Krankheiten auftreten, sofort einen Arzt aufsuchen.
- Träger eines medizinischen elektrischen bzw. elektronischen Geräts (Herzschrittmacher u. dgl.) sollten sich vor dem Gebrauch eines Motorgeräts von Ihrem Arzt sowie dem Hersteller des Geräts diesbezüglich beraten lassen.

### Geräte-/Maschinensicherheit

- Das Gerät vor jedem Einsatz einer eingehenden Kontrolle unterziehen. Beschädigte Teile ersetzen. Das Gerät auf auslaufenden Kraftstoff untersuchen und sicherstellen, dass alle Befestigungsteile vorhanden und sicher angezogen sind.
- Gerissene, ausgebrochene oder auf andere Weise beschädigte Teile sind vor dem Einsatz des Gerätes durch neue zu ersetzen.
- Es ist darauf zu achten, dass die Schutzvorrichtung ordnungsgemäß angebracht ist.
- Während der Vergasereinstellung dürfen sich andere Personen nicht in der Nähe aufhalten.
- Nur das vom Hersteller für dieses Gerät empfohlene Zubehör darf verwendet werden.

### ! WARNUNG

Keinesfalls das Gerät in irgendeiner Weise abändern. Das Gerät nur für die Zwecke verwenden, für die es bestimmt ist.

### Kraftstoffsicherheit

- Kraftstoff im Freien und von Funken und Feuer entfernt einfüllen.
- Einen für Kraftstoffe und Öl zugelassenen Behälter verwenden.
- In der Nähe des Kraftstoffs, des Geräts sowie beim Arbeiten mit dem Gerät ist das Rauchen zu unterlassen.
- Vor dem Starten des Motors muss eventuell verschütteter Kraftstoff restlos entfernt werden.
- Zum Starten des Motors das Gerät mindestens 3 m von der Kraftstoffzufüllstelle entfernen.
- Vor dem Abnehmen des Tankdeckels und des Öleinfülldeckels den Motor ausschalten.
- Vor der Einlagerung des Geräts den Kraftstofftank leeren. Es wird empfohlen, den Kraftstoff nach jedem Einsatz abzulassen. Mit gefülltem Tank ist das Gerät so zu lagern, dass kein Kraftstoff ausläuft.

- Gerät und Kraftstoff an einem Ort lagern, wo Kraftstoffdämpfe nicht mit Funken oder offenen Flammen von Wassererhitzern, Elektromotoren oder elektrischen Schaltern, Öfen usw. in Berührung kommen können.

### ! WARNUNG

Kraftstoff ist leicht entflammbar, kann explodieren und schadet den Atemwegen, weshalb bei der Handhabung von und der Befüllung mit Kraftstoff entsprechend umsichtig vorzugehen ist.

### Schneidsicherheit

- Das Gerät nur zum Mähen von Gras und zum Schneiden von Buschwerk und Unterholz einsetzen.
- Vor jedem Gebrauch die zu mähende Fläche inspizieren. Gegenstände entfernen, die hochgeschleudert werden oder sich im Mähkopf verfangen könnten.
- Zum Schutz der Atmungsorgane beim Mähen von Gras, auf dem Insektenvernichtungsmittel versprüht wurde, eine Aerosolschutzmaske tragen.
- Kinder, Tiere, Umstehende, Helfer usw. dürfen sich nicht innerhalb der 15 m-Gefahrenzone aufhalten. Den Motor sofort abstellen, wenn sich jemand nähert.
- Der Motor muss sich immer auf der rechten Körperseite befinden.
- Gerät fest mit beiden Händen halten.
- Auf sicheren Stand und gutes Gleichgewicht achten. Nicht zu weit vorbeugen.
- Schneidwerkzeug und Schalldämpfer bei laufendem Motor vom Körper fernhalten.
- Die Schneidgarntur stets unter der Gürtellinie halten.
- Bei Standortwechseln unbedingt den Motor ausschalten und sicherstellen, dass das Schneidwerkzeug still steht.
- Das Gerät niemals mit laufendem Motor auf dem Boden abstellen.
- Vor dem Entfernen von Schmutz oder Gras vom Schneidwerkzeug den Motor ausschalten und sicherstellen, dass die Kette zum Stillstand gekommen ist.
- Beim Arbeiten mit Motorgeräten stets einen Verbandskasten mitführen.
- Der Motor darf nie innerhalb geschlossener Räume oder Gebäude und/oder in der Nähe entflammbarer Flüssigkeiten gestartet bzw. betrieben werden. Einatmen der Abgase kann den Tod zur Folge haben.

### Wartungssicherheit

- Das Gerät vorschriftsmäßig warten.
- Vor Durchführung von Wartungsarbeiten die Zündkerze entfernen, sofern es sich nicht um eine Vergasereinstellung handelt.
- Während der Vergasereinstellung dürfen sich andere Personen nicht in der Nähe aufhalten.
- Nur Original-Ersatzteile von Hitachi verwenden, wie vom Hersteller empfohlen.

### Transport und Lagerung

- Das Gerät mit ausgeschaltetem Motor tragen und den Schalldämpfer vom Körper fernhalten.
- Den Motor abkühlen lassen, den Kraftstofftank entleeren und das Gerät sichern, bevor es gelagert oder in einem Fahrzeug transportiert wird.
- Vor der Einlagerung des Geräts den Kraftstofftank leeren. Es wird empfohlen, den Kraftstoff nach jedem Einsatz abzulassen. Mit gefülltem Tank ist das Gerät so zu lagern, dass kein Kraftstoff ausläuft.
- Das Gerät so lagern, dass es nicht in Kinderhände gerät.
- Das Gerät sorgfältig reinigen und warten, um es dann an einem trockenen Ort zu lagern.
- Bei Transport oder Lagerung darauf achten, dass der Zündschalter ausgeschaltet ist.
- Beim Transport in einem Fahrzeug den Klingenschutz auf die Klinge aufsetzen.

In Situationen, die nicht in dieser Anleitung behandelt sind, entsprechende Vor- und Umsicht walten lassen. Sollten Sie Hilfe benötigen, wenden Sie sich an Ihren Hitachi-Fachhändler. Abschnitte, denen besondere Aufmerksamkeit gewidmet werden sollte, werden durch folgende Wörter hervorgehoben:

## ⚠️ WARNUNG

Kennzeichnet Anweisungen, deren Nichtbefolgung eine schwere Verletzung oder den Tod zur Folge haben kann.

## VORSICHT

Kennzeichnet Anweisungen, deren Nichtbefolgung eine Verletzung oder Sachschaden zur Folge haben kann.

## HINWEIS

Kennzeichnet nützliche Informationen für den vorschriftsmäßigen Gebrauch.

## VORSICHT

Den Zugstarter nicht zerlegen. Die Feder der Vorrichtung kann Verletzungen verursachen.

## TECHNISCHE DATEN

	Modell	CG25EUS CG25EUS (L)
Motorgröße (mℓ)		25
Zündkerze		NGK CMR5H oder gleichwertig
Kraftstofftankvolumen (ℓ)		0,55
Motorölfassungsvermögen (mℓ)		80
Trockengewicht (kg)		CG25EUS.....5,2 CG25EUS (L) ...5,0
Schalldruckpegel LpA (dB (A)) (EN27917)		81,8 78,6
Gemessener Schallpegel LwA (dB (A))		101,8 98,6
Garantierter Schallpegel LwA (dB (A))		104 101

	Modell	CG25EUS CG25EUS (L)
Vibrationspegel (m/s <sup>2</sup> ) (ISO7916)	CG25EUS	
	Griff links	4,8 5,4
	Griff rechts	4,7 4,8
Vibrationspegel (m/s <sup>2</sup> ) (ISO7916)	CG25EUS (L)	
	Vorderer Griff	4,8 4,5
	Hinterer Griff	3,2 4,6

## HINWEIS

Die entsprechenden Geräusch-/Vibrationspegel werden als zeitgewichtete Energiesumme für Geräusch-/Vibrationspegel unter verschiedenen Arbeitsbedingungen mit folgender Zeitaufteilung berechnet: 1/2 Leerlauf, 1/2 schnell.  
\* Änderung der technischen Daten jederzeit vorbehalten.

## ZUSAMMENBAU

### Antriebswelle und Motor (Abb. 1)

Den Rohrblockierungsbolzen (1) lockern, so dass die Bolzenspitze das Antriebswellenrohr beim Einschieben nicht behindert. Halten Sie beim Einschieben des Antriebswellenrohrs den Rohrblockierungsbolzen so fest, dass Blockierungen durch das innere Zubehör vermieden werden.

Die Antriebswelle soweit in das Kupplungsgehäuse einschieben, bis zur Markierung (2) auf dem Antriebswellenrohr am Kupplungsgehäuse liegt.

### HINWEIS

Wenn sich die Antriebswelle nur schwer bis zur Markierung einschieben lässt, die Antriebswelle am Schneidvorrichtungsende fassen und beim Einschieben im oder gegen den Uhrzeigersinn drehen. Den Blockierungsbolzen so anziehen, dass er in das Loch des Antriebswellenrohrs eingreift. Dann die Spanschraube fest anziehen (3).

### Montage des Handgriffs

#### ⚠️ WARNUNG

Verwenden Sie stets einen Messerschutz (4) und einen Tragegurt mit dem Bügelgriff, wenn Sie eine starre Klinge/ Stahlklinge an einer Motorsense mit gerader Welle benutzen. (Abb. 2)

Den Handgriff zum Motor geneigt an das Antriebswellenrohr anbringen.

Den Handgriff vor der Inbetriebnahme auf eine komfortable Position einstellen.

### HINWEIS

Falls auf dem Antriebswellenrohr Ihres Geräts ein Schild mit Informationen zur Handgriffposition angebracht ist, halten Sie sich an die Darstellung.

Den Griffhalter (5) von der Einheit entfernen. (Abb. 3)

Den Griff einsetzen und den Griffhalter mit vier Schrauben locker befestigen. Den Winkel je nach Bedarf ausrichten. Dann die Schrauben festziehen.

Das Schutzrohr mit Hilfe von Kabelklemmen (6) an der Antriebswelle oder dem Griff befestigen. (Abb. 4)

### Gaszug / Stoppkabel (Abb. 6)

Den Luftfilterdeckel abnehmen. (Abb. 5)

Die Stoppkabel anschließen. (Abb. 7)

Falls das äußeren Ende des Gaszugs (7) an Ihrem Gerät über ein Gewinde verfügt, schrauben Sie es ganz in die Einstellstrebe (8) ein und befestigen Sie danach dieses Kabelende mit Hilfe der Einstellmutter (9) an der Kabeleinstellstrebe (8). Verbinden Sie das Ende des Gaszugs (10) mit dem Vergaser (11) und schrauben Sie die im Werkzeugbeutel mitgelieferte Drehkappe (falls vorhanden) auf den Drehring. Bringen Sie den Luftfilterdeckel an.

**Anbringung des Messerschutzes (Abb. 8)**

**HINWEIS**

Bei einigen Modellen wird das Getriebegehäuse bereits mit montierten Schutzhalter geliefert.

Den Messerschutz an der Winkeltriebeseite des Antriebswellenrohrs befestigen. Die Schutzhalterung sicher befestigen, damit der Messerschutz während der Arbeit nicht hin und her rutscht oder sich nach unten verschiebt.

**VORSICHT**

Manche Messerschutzmodelle sind mit einem Scharfkantenschutz ausgestattet. Gehen Sie vorsichtig damit um.

Bei Verwendung eines Trimmerkopfs mit Doppelstückmesserschutz ist die Schutzverlängerung am Messerschutz anzubringen. (Abb. 9)

**HINWEIS**

- Vor Befestigung der Schutzverlängerung am Messerschutz muss der Scharfkantenschutz (falls montiert) vom Messerschutz entfernt werden.
- Falls auf dem Antriebswellenrohr Ihres Geräts ein Schild mit Informationen zur Messerschutzposition angebracht ist, halten Sie sich an die Darstellung.
- Informationen zum Entfernen der Schutzverlängerung entnehmen Sie den Abbildungen. Wegen des Scharfkantenschutzes der Verlängerung unbedingt Handschuhe tragen. Dann die vier quadratischen Laschen am Messerschutz nacheinander hineindrücken. (Abb. 10)

**Anbringung des halbautomatischen Schneidkopfs**

1. Funktion  
Durch Tippen des Schneidkopfs auf den Boden bei geringer Drehzahl (weniger als 4500 Umdrehungen pro Minute) wird der zur Verfügung stehende Nylonfaden automatisch verlängert.

**Technische Daten**

Artikelnr.	Befestigungs-schraubentyp	Drehrichtung	Befestigungs-schraubengröße
6696454	Hohlschraube	Gegen den Uhrzeigersinn	M10xP1,25-LH

Verwendbarer Nylonfaden  
Fadendurchmesser  $\Phi$ 3,0 mm Länge: 2 m  
Fadendurchmesser  $\Phi$ 2,4 mm Länge: 4 m

2. Vorsichtsmaßnahmen
  - Das Gehäuse muss fest an der Abdeckung angebracht sein.
  - Abdeckung, Gehäuse und andere Komponenten auf Risse oder andere Beschädigungen überprüfen.
  - Gehäuse und Knopf auf Verschleiß überprüfen. Wenn die Verschleißgrenzmarkierung auf dem Gehäuse nicht mehr sichtbar ist oder sich im Knopfboden ein Loch befindet, sind die Teile unverzüglich gegen neue auszutauschen. (Abb. 11)
  - Der Schneidkopf muss fest auf dem Getriebegehäuse des Geräts angebracht sein.
  - Um erstklassige Leistung und Zurverlässigkeit zu gewährleisten, stets Nylonfäden von Hitachi verwenden. Niemals Draht oder andere Materialien verwenden, die zu gefährlichen Geschossen werden können.

- Wenn die Schneidfadenbereitstellung durch den Schneidkopf nicht ordnungsgemäß funktioniert, die korrekte Anbringung des Nylonfadens und aller Komponenten kontrollieren. Sollten Sie Hilfe benötigen, wenden Sie sich an Ihren Hitachi-Fachhändler.
- 3. Anbringung (Abb. 12)
  - Den Schneidkopf am Getriebegehäuse des Rasentrimmers/der Motorsense installieren. Die Befestigungsschraube (12) ist mit einem Linksgewinde versehen. Durch Drehen im Uhrzeigersinn lösen/durch Drehen gehen den Uhrzeigersinn anziehen.

**HINWEIS**

- Die Messerhalterkappe, die hier nicht benötigt wird, für den Einsatz mit einem Metallmesser, falls vorhanden, aufbewahren.
- Einen Imbusschlüssel (13) in das Loch des Getriebegehäuses einführen, um die Messerhalterung zu arretieren.

**Montage des Schneidmessers (Abb. 13)**

(Falls vorhanden)

Bei der Montage eines Schneidmessers darauf achten, dass es keine Risse oder Beschädigungen aufweist und die Schneidkanten richtig ausgerichtet sind.

**HINWEIS**

- Bei der Montage der Messerhalterkappe (14) darauf achten, dass die Vertiefung nach oben zeigt.
- Den Imbusschlüssel (15) in die Öffnung des Winkelgetriebes einführen und die Messerhalterung (16) verriegeln. Es ist zu beachten, dass der Befestigungsbolzen bzw. die Befestigungsmutter (17) über ein Linksgewinde verfügt (Lösen im Uhrzeigersinn, Anziehen gegen den Uhrzeigersinn). Den Befestigungsbolzen bzw. die Befestigungsmutter mit einem Ringschlüssel anziehen.

**VORSICHT**

- Vor der Inbetriebnahme überprüfen, ob das Messer ordnungsgemäß montiert ist.
- Wenn Ihr Gerät mit einer Schutzabdeckung unter dem Schneidmesser ausgestattet ist, überprüfen Sie es vor dem Einsatz auf Abnutzung oder Risse. Wenn Beschädigungen oder Spuren von Abnutzung zu sehen sind, tauschen Sie es aus, denn es handelt sich um ein Verschleißteil.

**Anbringung des Brain-Schneidkopfs**

**⚠ WARNUNG**

Für Hitachi-Schneidköpfe bzw. legierte Hitachi-Schneidköpfe dürfen nur die vom Hersteller empfohlenen flexiblen, nicht metallischen Züge verwendet werden. Metalldrähte oder Drahtseile sind keinesfalls zulässig. Sie könnten reißen und zu einem gefährlichen Geschoss werden.

**HINWEIS**

Bei Verwendung eines legierten Hitachi-Schneidkopfs (CH-100) sollte die anfängliche Länge der Schnittlinie bei jeweils ca. 17 cm liegen. (Abb. 14)

**BETRIEB**

**Motoröl**

- Ausschließlich das angegebene Motoröl (Mehrbereichsöl der Klassifikation SAE 10W-30) verwenden. Zu wenig Motoröl oder die Verwendung eines anderen als des angegebenen Motorölytys kann zu einem Defekt des Geräts führen.

**Motoröl nachfüllen**

- Das Gerät waagrecht auf einer sauberen, ebenen Oberfläche abstellen.
- Den Tankdeckel entfernen und kontrollieren, ob der Motoröfüllstand bis unter die Tanköffnung reicht. (Abb. 15)
- Bei geringem Ölstand oder bei der ersten Inbetriebnahme des Geräts den Tank bis unter die Tanköffnung füllen.
- Einen Motorölwechsel vornehmen, wenn das Öl auffallend verschmutzt oder verfärbt ist.

- Den Tankdeckel nach dem Auftanken fest zudrehen.
- Bei der ersten Inbetriebnahme des Geräts nach ca. 10 Betriebsstunden einen Motorölwechsel durchführen. Anschließend das Motoröl alle 50 Betriebsstunden auswechseln.

## VORSICHT

- Lassen Sie zur Vermeidung des Risikos von Verbrennungen den Motor vor dem Ölwechsel ganz abkühlen.
- Um einen Gerätedefekt zu vermeiden ist sicherzustellen, dass beim Betanken kein Sand oder Schmutz in den Tank gerät.

## Kraftstoff

### ⚠️ WARNUNG

Beim Handhaben von und Auftanken mit Kraftstoff ist stets für gute Belüftung zu sorgen.

- Stets einen bleifreien Markenkraftstoff mit einer Oktanzahl von 89 oder höher verwenden.
- Kein Benzin-Motoröl-Gemisch verwenden, da dies einen Defekt des Starters oder einen Leistungsabfall zur Folge haben kann.

## Auftanken

### ⚠️ WARNUNG

- Zum Auftanken immer den Motor ausschalten.
- Zum Auffüllen mit Kraftstoff den Kraftstofftankdeckel langsam aufdrehen, um einen eventuellen Überdruck im Tank abzulassen.
- Den Kraftstofftankdeckel nach dem Auftanken wieder fest zudrehen.
- Den Motor des Trimmers mindestens 3 m von der Auftankstelle entfernt starten.

Vor dem Betanken des Geräts den Bereich um den Tankdeckel gut säubern, damit kein Schmutz in den Tank gerät.

## Starten (Abb. 16)

### VORSICHT

Vor dem Anlassen sicherstellen, dass die Schneidvorrichtung nicht mit irgendwelchen Gegenständen in Berührung kommt.

1. Den Zündschalter (18) auf ON (Start) stellen. (Abb. 16)  
\* Die Ansaugpumpe (19) mehrmals betätigen, damit Kraftstoff durch die Pumpe oder das Rücklaufrohr fließt. (Falls vorhanden) (Abb. 17)
2. Den Choke in Schließstellung CLOSED (20) schieben. (Abb. 18)
3. Den Griff des Zugstarters gut mit der Hand festhalten, um Rückschläge zu verhindern, und in kräftiger, schneller Bewegung ziehen.
4. Wenn der Motor hörbar anspringt, den Choke wieder in die normale Betriebsstellung RUN (offen) zurückschieben. Dann noch einmal kräftig am Zugstarter ziehen.

### HINWEIS

Sollte der Motor nicht anspringen, Schritte 2 bis 4 wiederholen.

5. Den Motor nach dem Starten ca. 2 bis 3 Minuten warmlaufen lassen, bevor er belastet wird.

## Schneiden (Abb. 19, 20, 21)

- Betreiben Sie beim Schneiden die Maschine mit einer Drehzahl von mehr als 6500 Umdrehungen pro Minute. Eine übermäßig lange Verwendung bei niedriger Drehzahl kann zum vorzeitigen Verschleiß der Kupplung führen.
- Gras von links nach rechts schneiden.
- Ein Messerstoß ist möglich, wenn das rotierende Messer im kritischen Bereich mit einem massiven Gegenstand in Berührung kommt.  
In diesem Fall kann es zu einer gefährlichen Reaktion kommen, bei der das gesamte Gerät und der Bediener

einem heftigen Stoß ausgesetzt werden. Diese Reaktion wird als Messerstoß bezeichnet. Das Resultat ist u.U., dass der Bediener die Kontrolle über das Gerät verliert und schwere oder lebensgefährliche Verletzungen davonträgt. Messerstoße sind in Arbeitsbereichen, wo das zu schneidende Vegetationsmaterial nur schwer einsehbar ist, wahrscheinlicher.

- Den Tragegurt gemäß der Abbildung anlegen (falls vorhanden). Da sich das Messer gegen den Uhrzeigersinn dreht, wird empfohlen, das Gerät bei der Arbeit von rechts nach links zu führen, um die bestmögliche Schneidwirkung zu erreichen. Andere Personen sollten einen Sicherheitsabstand von mindestens 15 m einhalten.

### HINWEIS

Drücken Sie im Falle eines Notfalls den Schnellauslöseknopf oder ziehen Sie die Schnellauslöseklappe (falls vorhanden).

### ⚠️ WARNUNG

Wenn die Schneidvorrichtung bei der Arbeit Steine oder andere Gegenstände berührt, den Motor ausschalten und kontrollieren, ob Messer oder sonstige Teile beschädigt worden sind. Wenn sich Gras oder Pflanzenteile in der Schneidvorrichtung verfangen haben, den Motor ausschalten und die Fremdkörper entfernen.

### Stoppen (Abb. 22)

Verringern Sie die Motordrehzahl und lassen Sie den Motor einige Minuten im Leerlauf laufen, bevor Sie den Zündschalter ausschalten.

### ⚠️ WARNUNG

Schneidwerkzeug kann auch nach dem Ausschalten des Motors oder Freigeben des Leistungsreglers Verletzungen verursachen, solange es sich weiterdreht. Das Gerät nach dem Ausschalten des Motors erst am Boden abstellen, wenn das Schneidwerkzeug zum Stillstand gekommen ist.

## Halbautomatischer Schneidkopf

### 6. Fadenzahl einstellen

- Eine möglichst geringe Motordrehzahl wählen und mit dem Gerätekopf auf den Boden tippen. Mit jedem Tippen verlängert sich der Nylonfaden um ca. 3 cm. (Abb. 23)  
Der Nylonfaden kann auch von Hand ausgezogen werden, der Motor muss allerdings vollkommen zum Stillstand gekommen sein. (Abb. 24)
- Den Nylonfaden vor jeder Verwendung des Geräts auf die korrekte Länge von 11-14 cm einstellen.

## WARTUNG

WARTUNG, AUSTAUSCH ODER REPARATUR DER ABGASKONTROLLVORRICHTUNGEN UND -SYSTEME KANN VON JEDER AUF KLEINMOTOREN (NICHT FÜR DEN STRASSENVERKEHR VORGESEHENE MOTOREN) SPEZIALISIERTEN FACHWERKSTATT ODER PERSON DURCHFÜHRT WERDEN.

### Vergasereinstellung (Abb. 25)

### ⚠️ WARNUNG

- Das Schneidwerkzeug kann während der Vergasereinstellung rotieren.
- Den Motor niemals mit nicht montiertem Lüftergehäuse oder nicht angebrachtem Rohr starten! Anderenfalls könnte sich die Kupplung lösen und Verletzungen verursachen.

Im Vergaser werden Luft und Kraftstoff gemischt. Die Grundeinstellung des Vergasers wurde beim werkseitigen Probelauf des Motors bereits vorgenommen. Je nach Klima und Höhenlage des Einsatzorts kann eine Korrektur dieser Einstellung erforderlich werden. Der Vergaser bietet eine Einstellmöglichkeit:

**T = Leerlauf-Einstellschraube.**

## Einstellung des Leerlaufs (T)

Der Luftfilter muss sauber sein. Bei korrekter Einstellung dreht das Schneidwerkzeug sich im Leerlauf nicht mit. Falls eine Einstellung notwendig ist, bei laufendem Motor die Leerlauf-Einstellschraube T (im Uhrzeigersinn) hineindrehen, bis das Schneidwerkzeug sich zu drehen beginnt. Die Schraube danach (gegen den Uhrzeigersinn) wieder herausdrehen, bis sich das Schneidwerkzeug nicht mehr mitdreht. Die Leerlaufdrehzahl ist richtig eingestellt, wenn der Motor in jeder Lage gut unterhalb der Drehzahl läuft, bei der das Schneidwerkzeug sich zu drehen beginnt.

Wenn die Leerlaufdrehzahl nicht so eingestellt werden kann, dass sich das Schneidwerkzeug nicht mitdreht, Ihren Hitachi-Fachhändler aufsuchen.

## HINWEIS

- Die Standard-Leerlaufdrehzahl liegt bei 3000 Umdrehungen pro Minute.
- Bei einigen, in Ländern mit strengen Abgasvorschriften vertriebenen Modellen, besitzt der Vergaser keine High- und Low-Einstellmöglichkeit. Bei derartigen Einstellungen könnten die zulässigen Abgaswerte überschritten werden. Solche Modelle ermöglichen lediglich eine Einstellung der Leerlaufdrehzahl.

## ⚠️ WARNUNG

Im Leerlauf darf sich das Schneidwerkzeug auf keinen Fall mitdrehen.

## Motoröl wechseln

Verschmutztes Motoröl verringert die Lebensdauer des Motors beträchtlich. Das Motoröl regelmäßig kontrollieren und wechseln.

## VORSICHT

- Lassen Sie zur Vermeidung des Risikos von Verbrennungen den Motor vor dem Ölwechsel ganz abkühlen.
- Um einen Gerätedefekt zu vermeiden ist sicherzustellen, dass beim Betanken kein Sand oder Schmutz in den Tank gerät.

Ölwechselintervalle: Bei der ersten Verwendung des Geräts, nach ungefähr 10 Betriebsstunden oder nach 1 Monat, was immer davon früher eintritt. Danach jeweils nach 50 Betriebsstunden oder alle 6 Monate, was immer davon früher eintritt.

Empfohlenes Motoröl: Mehrbereichsöl der Klassifikation SAE 10W-30 Motorölfassungsvermögen: 80 ml

1. Zündschalter ausschalten.
2. Sicherstellen, dass der Tankdeckel fest verschlossen ist.
3. Den Tankdeckel entfernen, das Gerät neigen, so dass die Tanköffnung nach unten weist und das Motoröl in einen Behälter abgießen. (Abb. 26)
4. Nach Abgießen des gesamten Motoröls das Gerät waagrecht auf einer sauberen, ebenen Oberfläche abstellen.
5. Den Tank bis unter die Tanköffnung mit Motoröl befüllen. (Abb. 15)
6. Den Tankdeckel von Hand fest zudrehen.

## HINWEIS

- Das Altöl nicht mit dem Hausmüll entsorgen oder in den Boden gelangen lassen. Das Öl gemäß der vor Ort geltenden Vorschriften entsorgen. Bei Fragen zur Ölentorgung den Händler kontaktieren, bei dem das Öl erworben wurde.
- Den Tank mit der angegebenen Motorölmenge befüllen. Ein zu hoher oder zu geringer Motorölstand kann zu einem Defekt des Motors führen.
- Die Qualität des Motoröls nimmt mit der Zeit auch bei Nichtverwendung ab. Das Motoröl regelmäßig wechseln.

## Luftfilter (Abb. 27)

Den Luftfilter regelmäßig von Staub und Schmutz befreien zur Vermeidung von:

- Vergaserstörungen
- Startschwierigkeiten
- Leistungsverminderung
- Unnötigem Verschleiß von Motorteilen
- Unnormal hohem Kraftstoffverbrauch

Den Luftfilter mindestens einmal täglich reinigen, bei extremer Staubbelastung entsprechend häufiger.

## Reinigung des Luftfilters

Den Luftfilterdeckel abnehmen und den Filter (21) herausnehmen. Den Filter in warmer Seifenlauge spülen. Den Luftfilter erst wieder einbauen, wenn er vollständig trocken ist. Ein Luftfilter, der bereits längere Zeit verwendet wurde, wird nicht vollständig sauber. Er sollte daher in regelmäßigen Abständen durch einen neuen ersetzt werden. Ein beschädigter Luftfilter muss umgehend ausgewechselt werden.

## Kraftstofffilter (Abb. 28)

Den Kraftstoff vollständig aus dem Tank ablassen und die Kraftstofffilterleitung aus dem Tank entfernen. Den Filtereinsatz aus der Haltevorrichtung ziehen und in warmem Wasser mit Reinigungsmittel ausspülen.

Danach sorgfältig abspülen, bis alle Reinigungsmittelreste entfernt sind. Überschüssiges Wasser herausdrücken (nicht auswingen), und den Einsatz dann an der Luft trocknen lassen.

## HINWEIS

Aufgrund von übermäßiger Verschmutzung hart gewordene Filter durch neue ersetzen.

## Zündkerze (Abb. 29)

Der Zustand der Zündkerze wird durch folgende Faktoren beeinträchtigt:

- Eine falsche Vergasereinstellung
- Einen verschmutzten Luftfilter
- Harte Einsatzbedingungen (z.B. bei kalter Witterung)
- Zu hoher Motorölstand

Diese Faktoren verursachen Ablagerungen an den Elektroden der Zündkerze, die zu Betriebsstörungen und Startschwierigkeiten führen können. Wenn der Motor einen Leistungsabfall zeigt, schwer zu starten ist oder im Leerlauf ungleichmäßig läuft, immer als erstes die Zündkerze kontrollieren. Ist die Zündkerze verschmutzt, so ist sie zu reinigen und der Elektrodenabstand zu prüfen. Falls erforderlich Justierung vornehmen. Der korrekte Abstand beträgt 0,6 mm. Die Zündkerze ist nach ungefähr 100 Betriebsstunden bzw. bei starkem Verschleiß der Elektroden auszutauschen.

## HINWEIS

In manchen Gebieten ist zur Unterdrückung von Zündstörungen die Verwendung einer Zündkerze mit eingebautem Widerstand vorgeschrieben. Sollte das Gerät anfänglich mit einer solchen Zündkerze ausgestattet gewesen sein, müssen auch später stets Ersatzkerzen des gleichen Typs verwendet werden.

## Halbautomatischer Schneidkopf

### Auswechseln des Nylonkopfs

- (1) Das Gehäuse (24) durch kräftiges Hineindrücken der Verriegelungslaschen mit den Daumen, wie in **Abb. 31** gezeigt, entfernen.
- (2) Nach dem Entfernen des Gehäuses die Spule herausnehmen und den verbleibenden Faden werfen.
- (3) Den neuen Nylonfaden, wie in der Abbildung gezeigt, ungefähr auf die Hälfte zusammenlegen. Die u-förmige Schlaufe des Nylonfadens in der Führungsnut (25) der Trennwand in der Spulenmitte einhaken. Beide Fadenhälften in derselben Richtung auf die Spule aufwickeln und darauf achten, dass jede Hälfte auf ihrer Seite der Trennwand bleibt. (Abb. 32)
- (4) Jeden Faden in die jeweilige Stopfenbohrung (26) einführen und Enden von ca. 10 cm Länge übrig lassen. (Abb. 33)
- (5) Beim Einlegen der Spule in das Gehäuse beide Fadenenden durch die Fadenführung (27) führen. (Abb. 34)

## HINWEIS

Beim Einlegen der Spule in das Gehäuse darauf achten, die Stopfenbohrungen (26) möglichst mit der Fadenführung (27) auszurichten, um das spätere Lösen des Fadens zu erleichtern.

- (6) Die Abdeckung so auf das Gehäuse aufsetzen, dass die Kappenverriegelungslaschen in die Schlitzlöcher der Abdeckung eingreifen. Anschließend das Gehäuse fest hineindrücken, bis es einrastet. (**Abb. 35**)
- (7) Die anfängliche Schneidfadenlänge sollte ca. 11 bis 14 cm betragen und auf beiden Seiten identisch sein. (**Abb. 36**)

## Klinge (Abb. 30)

### WARNUNG

Tragen Sie bei Arbeiten am Messer stets Schutzhandschuhe.

- Ein scharfes Messer verwenden. Ein stumpfes Messer neigt eher zum Festklemmen oder Verursachen von Stößen. Die Befestigungsmutter austauschen, falls sie beschädigt oder schwer anzuziehen ist.
- Als Austauschmesser nur von Hitachi empfohlene Messer mit einer Befestigungsbohrung von 25,4 mm (1 Zoll) verwenden.
- Beim Einspannen eines Sägeblatts (23) muss die Stanzseite stets nach oben weisen. Ein drei- oder vierzahniges Sägeblatt (22) lässt sich beidseitig verwenden.
- Die für die Art der Arbeit geeignete Klinge verwenden.
- Beim Austausch der Klinge das geeignete Werkzeug verwenden.
- Stumpf gewordene Schneidkanten gemäß der Abbildung schärfen oder feilen. Falsches Schärfen kann zu übermäßig hoher Vibration führen.
- Messer aussondern, die verbogen, verzogen, rissig, gebrochen oder in anderer Weise beschädigt sind.

## HINWEIS

Beim Schärfen der Klinge ist es wichtig, dass die ursprüngliche Radiusform an der Zahnbasis erhalten bleibt, um Rissbildung zu vermeiden.

## Wartungsplan

Im Folgenden sind einige allgemeine Wartungsanweisungen aufgeführt. Weitergehende Informationen erhalten Sie bei Ihrem Hitachi-Fachhändler.

### Tägliche Wartung

- Das Äußere des Geräts reinigen.
- Den Tragegurt auf Schäden überprüfen.
- Den Messerschutz auf Schäden oder Risse überprüfen. Den Messerschutz im Falle von mechanischen Schäden oder Rissen austauschen.
- Das Schneidwerkzeug muss gut zentriert, scharf und frei von Rissen sein. Eine schlecht zentrierte Schneidvorrichtung verursacht Vibrationen, die das Gerät beschädigen können.
- Den festen Sitz der Schneidvorrichtungsmutter überprüfen.
- Sicherstellen, dass der Messerschutz unbeschädigt ist und fest angebracht werden kann.
- Prüfen, ob Mutter und Schrauben ausreichend fest angezogen sind.
- Den Zustand des Motoröls und den Motorölstand kontrollieren.

### Wöchentliche Wartung







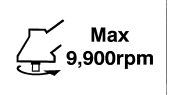

- Den Starter prüfen; insbesondere das Seil und die Rückholfeder.
- Die Zündkerze äußerlich reinigen.
- Zündkerze entfernen und den Elektrodenabstand kontrollieren. Den Abstand auf 0,6 mm einstellen oder die Zündkerze auswechseln.
- Luftfilter reinigen.

### Monatliche Wartung

- Den Kraftstoffbehälter mit Benzin reinigen.
- Das Äußere des Vergasers und seine Umgebung reinigen.
- Den Lüfter und seine Umgebung reinigen.

## ΕΠΕΞΗΓΗΣΗ ΣΥΜΒΟΛΩΝ

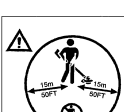
**ΣΗΜΕΙΩΣΗ:** Δεν υπάρχουν σε ορισμένες συσκευές.

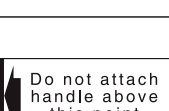
	<p><b>Σύμβολα</b>  <b>⚠ ΠΡΟΕΙΔΟΠΟΙΗΣΗ</b>            Τα παρακάτω δείχνουν τα σύμβολα που χρησιμοποιούνται στο μηχανήμα. Βεβαιωθείτε ότι κατανοείτε τη σημασία τους πριν τη χρήση.</p>		
	<p>Είναι σημαντικό να διαβάσετε, να κατανοήσετε πλήρως και να τηρέσετε τις ακόλουθες υποδείξεις ασφάλειας και προειδοποίησης. Η ακατάλληλη ή αμελής χρήση της συσκευής μπορεί να προκαλέσει σοβαρούς τραυματισμούς.</p>		<p>Ένδειξη μέγιστου ταχύτητας στροφών του άξονα. Μη χρησιμοποιείτε το εξάρτημα κοπής του οποίου οι μέγιστες στροφές ανά λεπτό είναι λιγότερες από τις στροφές ανά λεπτό του άξονα.</p>
	<p>Διαβάστε, κατανοήστε και ακολουθήστε όλες τις προειδοποιήσεις και οδηγίες αυτού του εγχειριδίου της συσκευής.</p>		<p>Όπου είναι απαραίτητο πρέπει να φοριούνται γάντια, π.χ., κατά τη συναρμολόγηση του εξοπλισμού κοπής.</p>
	<p>Φοράτε πάντα προστατευτικά γυαλιά, κράνος και προστατευτικά αυτιών όταν χρησιμοποιείτε τη συσκευή.</p>		<p>Χρησιμοποιείτε αντι - ολισθητικά και ενισχυμένα υποδήματα.</p>
	<p>Μη χρησιμοποιείτε μεταλλικές/δύσκαμπτες λεπίδες όταν εμφανίζεται αυτή η ένδειξη στη συσκευή.</p>		<p>Μπορεί να παρουσιαστεί προσωστική ισχύς λεπίδας όταν η περιστρεφόμενη λεπίδα έρθει σε επαφή με ένα στερεό αντικείμενο στην κρίσιμη επιφάνεια. Μπορεί να προκληθεί μια επικίνδυνη αντίδραση έχοντας ως αποτέλεσμα τη βίαιη εξακόντιση ολόκληρης της συσκευής και του χειριστή της. Αυτό το φαινόμενο ονομάζεται προσωστική ισχύς λεπίδας. Ως αποτέλεσμα, ο χειριστής μπορεί να χάσει τον έλεγχο της συσκευής κάτι το οποίο μπορεί να προκαλέσει σοβαρό ή θανατηφόρο τραυματισμό. Η προσωστική ισχύς της λεπίδας είναι πιθανότερο να εμφανιστεί σε περιοχές όπου είναι δύσκολο να δει κάποιος το υλικό προς κοπή.</p>
	<p>Κρατείστε τα παιδιά, τους παραβρισκόμενους και τους βοηθούς 15 μ μακριά από τη συσκευή. Εάν σας πλησιάσει κάποιος, σταματήστε τον κινητήρα και το εξάρτημα κοπής αμέσως.</p>		
	<p>Προσοχή στα αντικείμενα που μπορούν να πέσουν.</p>		<p>Υποδείξτε τη θέση της λαβής. Μην προσαρτάτε τη λαβή πάνω από αυτό το σημείο.</p>

**Πριν τη χρήση του μηχανήματός σας.**

- Διαβάστε προσεκτικά το εγχειρίδιο.
- Ελέγξτε ότι ο εξοπλισμός κοπής είναι σωστά συναρμολογημένος και ρυθμισμένος.
- Εκκινήστε τη συσκευή και ελέγξτε την ρύθμιση του καρμπυρατέρ. Δείτε το "ΣΥΝΤΗΡΗΣΗ".

**Περιεχόμενα**

ΤΙ ΕΙΝΑΙ ΤΙ.....	22
ΠΡΟΕΙΔΟΠΟΙΗΣΕΙΣ ΚΑΙ ΥΠΟΔΕΙΞΕΙΣ ΑΣΦΑΛΕΙΑΣ .....	23
ΤΕΧΝΙΚΑ ΧΑΡΑΚΤΗΡΙΣΤΙΚΑ .....	24
ΔΙΑΔΙΚΑΣΙΕΣ ΣΥΝΑΡΜΟΛΟΓΗΣΗΣ .....	24
ΔΙΑΔΙΚΑΣΙΑ ΛΕΙΤΟΥΡΓΙΑΣ .....	26
ΣΥΝΤΗΡΗΣΗ .....	27

## ΤΙ ΕΙΝΑΙ ΤΙ

Καθώς αυτό το εγχειρίδιο καλύπτει παραπάνω από ένα μοντέλα, μπορεί να υπάρχουν κάποιες διαφορές ανάμεσα στις εικόνες και στη συσκευή σας. Χρησιμοποιείστε τις οδηγίες που αντιστοιχούν στη συσκευή σας.

1. Καπάκι καυσίμου
2. Σκανδάλη γκαζιού
3. Χερούλι εκκίνησης
4. Προφυλακτήρας λεπίδας
5. Εξάρτημα κοπής
6. Σωλήνας άξονα μετάδοσης κίνησης
7. Λαβή
8. Στροφέιο ανάρτησης
9. Διακόπτης ανάφλεξης
10. Λουρί
11. Κλείδωμα σκανδάλης κινητήρα
12. Μοχλός τσοκ
13. Κινητήρας
14. Γωνιακή μετάδοση
15. Πολλαπλό μηχανικό κλειδί
16. Οδηγίες χειρισμού
17. Πώμα λαδιού

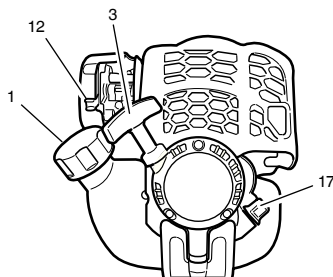
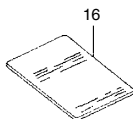
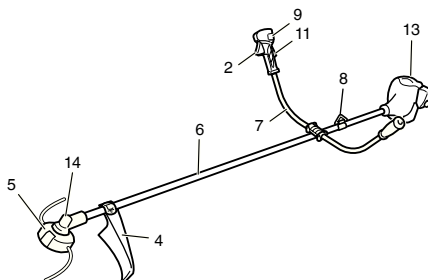
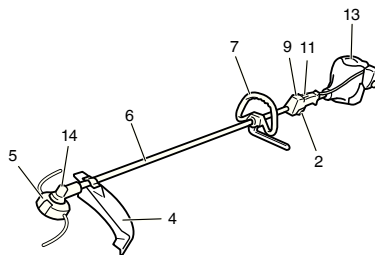

## ΠΡΟΕΙΔΟΠΟΙΗΣΕΙΣ ΚΑΙ ΥΠΟΔΕΙΞΕΙΣ ΑΣΦΑΛΕΙΑΣ

### Ασφάλεια χρήστη

- Πάντοτε να φοράτε μια προστατευτική προσωπίδα ή προστατευτικά γυαλιά.
- Πάντα να φοράτε χοντρό, μακρύ παντελόνι και γάντια. Μην φοράτε φαρδιά ρούχα, κοσμήματα, κοντά παντελόνια, σανδάλια ή να είστε ξυπόλυτοι. Ασφαλίστε τα μαλλιά σας σε ύψος πάνω από τον ώμο.
- Μην κάνετε χρήση αυτού του εργαλείου όταν ήσαστε κουρασμένοι, άρρωστοι ή υπό την επήρεια αλκοόλ, ναρκωτικών ή φαρμάκων.
- Ποτέ μην επιτρέψετε σε ένα παιδί να ή ένα άπειρο άτομο να χειριστεί αυτό το εργαλείο.
- Φοράτε προστατευτική ακοή. Δώστε προσοχή γύρω σας. Προσέξτε τους παραβρισκόμενους οι οποίοι μπορεί να σας υποδεικνύουν κάποιο πρόβλημα. Αφαιρέστε αμέσως τον εξοπλισμό ασφαλείας μετά το σβήσιμο του κινητήρα.
- Φοράτε προστατευτικό κεφαλή.
- Ποτέ μην ξεκινάτε ή λειτουργείτε τον κινητήρα μέσα σε ένα κλειστό δωμάτιο ή κτίριο. Η εισπνοή των καυσαερίων της εξάτμισης μπορεί να επιφέρει το θάνατο.
- Διατηρείτε τις λαβές καθαρές από λάδι και καύσιμα.
- Κρατάτε τα χέρια μακριά από το εξάρτημα κοπής.
- Μην αρπάζετε ή κρατάτε τη συσκευή από το εξάρτημα κοπής.
- Όταν η συσκευή είναι κλειστή, βεβαιωθείτε ότι το εξάρτημα κοπής έχει σταματήσει να λειτουργεί πριν τοποθετήσετε τη συσκευή κάτω.
- Κατά την παρατεταμένη λειτουργία, κατά διαστήματα κάνετε ένα διάλειμμα για να αποφύγετε το πιθανό σύνδρομο της δόνησης χεριού-βραχιονίου (HAVS) που προκαλείται από την έντονη δόνηση.

### ΠΡΟΕΙΔΟΠΟΙΗΣΗ

- ⚠ Τα συστήματα κατά της δόνησης δεν εγγυώνται ότι δεν θα υποστείτε το σύνδρομο χεριού-βραχιονίου ή ένα σύνδρομο καρπιαίου ωαλίου. Για αυτό θα πρέπει οι τακτικοί χρήστες να ελέγχουν συχνά την κατάσταση των χεριών και δακτύλων τους. Αν παρουσιαστεί κάποιο από τα παραπάνω συμπτώματα, συμβουλευτείτε άμεσα έναν ιατρό.
- Εάν χρησιμοποιείτε κάποιες ηλεκτρικές/ηλεκτρονικές ιατρικές συσκευές όπως ένα βηματοδότη, συμβουλευτείτε τον ιατρό όπως επίσης και τον κατασκευαστή της συσκευής πριν την χρήση του οποιοδήποτε μηχανοκίνητου εξοπλισμού.

### Ασφάλεια συσκευής/μηχανήματος

- Ελέγξτε όλη τη συσκευή/μηχάνημα πριν από κάθε χρήση. Αντικαταστήστε τα εξάρτηματα που έχουν φθαρεί. Ελέγξτε τις διαρροές καυσίμου και βεβαιωθείτε ότι όλοι οι σύνδεσμοι βρίσκονται στη θέση τους και είναι σφιγμένοι.
- Αντικαταστήστε τα εξάρτηματα που παρουσιάζουν ρωγμές, ραγιόματα ή έχουν πάθει οποιοδήποτε ζημιά, πριν την χρήση της συσκευής/μηχανήματος.
- Σιγουρευτείτε ότι ο προφυλακτήρας ασφαλείας είναι κατάλληλα τοποθετημένος.
- Κρατήστε τα άλλα άτομα μακριά όταν ρυθμίζετε το καρμπυρατέρ.
- Χρησιμοποιείτε μόνο ανταλλακτικά που συστήνονται για αυτή τη συσκευή/μηχάνημα από τον κατασκευαστή.

### ΠΡΟΕΙΔΟΠΟΙΗΣΗ

- ⚠ Ποτέ μην τροποποιείτε τη συσκευή/μηχάνημα με οποιοδήποτε τρόπο. Μην χρησιμοποιείτε τη συσκευή/μηχάνημα για άλλη χρήση εκτός από αυτή για την οποία προορίζεται.

### Ασφάλεια καυσίμου

- Να πραγματοποιείτε τον εφοδιασμό του καυσίμου υπαίθρια και εκεί όπου δεν υπάρχουν σπιθές ή φωτιές.
- Χρησιμοποιήστε ένα δοχείο εγκεκριμένο για καύσιμο και λάδι.
- Μην καπνίζετε ή επιτρέψετε το κάπνισμα κοντά σε καύσιμα ή στη συσκευή/μηχάνημα ή κατά την χρήση της συσκευής/μηχανήματος.
- Σκουπίστε όλες τις κηλίδες καυσίμου πριν την εκκίνηση του κινητήρα.
- Μετακινήστε τουλάχιστον 3 μέτρα μακριά από την περιοχή τροφοδοσίας καυσίμου πριν την εκκίνηση του κινητήρα.

- Σταματήστε τη μηχανή προτού αφαιρέσετε το πάμα του καυσίμου και το πάμα του λαδιού.
- Αδειάστε τη δεξαμενή πριν την αποθήκευση της συσκευής/μηχανήματος. Συνιστάται το άδειασμα του καυσίμου μετά από κάθε χρήση. Αν το καύσιμο παραμείνει στη δεξαμενή, αποθηκεύστε το ώστε να μην υπάρξει διαρροή.
- Αποθηκεύστε τη συσκευή/μηχάνημα και το καύσιμο σε χώρο όπου οι ατμοί του καυσίμου δεν μπορούν να φτάσουν σε σπινθήρες ή ανοικτές φλόγες από θερμαντήρες νερού, ηλεκτρικούς κινητήρες ή διακόπτες, λέβητες κλπ.

### ΠΡΟΕΙΔΟΠΟΙΗΣΗ

- ⚠ Το καύσιμο μπορεί με ευκολία να αναφλεγεί, εκραγεί ή να εισπνευστούν οι ατμοί του, έτσι προσέξτε ιδιαίτερα κατά τον χειρισμό ή το γέμισμα του καυσίμου.

### Ασφάλεια κοπής

- Μη κόβετε οποιοδήποτε άλλο υλικό εκτός από γρασίδι και θάμνους.
- Ελέγξτε τη περιοχή κοπής πριν από κάθε χρήση. Αφαιρέστε αντικείμενα τα οποία μπορούν να πεταχτούν ή να μπλεχτούν.
- Για την προστασία της αναπνοής, φορέστε μια μάσκα προστασίας ενάντια στα αερολύματα κατά την κοπή του γρασιδιού στο οποίο προηγήθηκε ψεκασμός φυτοφαρμάκου.
- Κρατήστε τους άλλους συμπεριλαμβανομένων των παιδιών, ζώων και τους παραβρισκόμενους και βοηθούς μακριά από τη ζώνη κινδύνου. Σταματήστε τον κινητήρα αμέσως όταν κάποιος σας πλησιάσει.
- Πάντα κρατάτε τον κινητήρα στη δεξιά πλευρά του σώματος σας.
- Κρατείστε τη συσκευή/μηχάνημα γερά και με τα δύο χέρια.
- Διατηρήστε σταθερό πάτημα και ισορροπία. Μην τεντώνεστε.
- Κρατήστε όλα τα μέρη του σώματός σας μακριά από το σιαστήρα και το εξάρτημα κοπής όταν η μηχανή λειτουργεί.
- Κρατείστε το εξάρτημα κοπής κάτω από το ύψος της μέσης.
- Κατά την μετακίνησή σας σε μια νέα περιοχή εργασίας, φροντίστε να σβήνετε το μηχάνημα και διασφαλίστε ότι όλα τα εξαρτήματα κοπής είναι σταματημένα.
- Ποτέ να μη τοποθετείτε το μηχάνημα στο έδαφος όταν αυτό βρίσκεται σε λειτουργία.
- Πάντοτε να διασφαλίσετε ότι ο κινητήρας είναι εκτός λειτουργίας και τα εξαρτήματα κοπής είναι πλήρως σταματημένα πριν καθαρίσετε τα θραύσματα ή αφαιρέσετε το γρασίδι από τα εξαρτήματα κοπής.
- Πάντοτε να έχετε ένα κοίτο πρώτων βοηθειών όταν χειρίζεστε οποιοδήποτε μηχανοκίνητο εργαλείο.
- Ποτέ να μην ξεκινάτε ή λειτουργείτε τον κινητήρα μέσα σε ένα κλειστό δωμάτιο ή κτίριο ή/και κοντά σε ένα εύφλεκτο υγρό. Η εισπνοή των καυσαερίων της εξάτμισης μπορεί να επιφέρει το θάνατο.

### Ασφάλεια συντήρησης

- Διατηρήστε τη συσκευή/μηχάνημα σύμφωνα με τις απαιτούμενες διαδικασίες.
- Αποσυνδέστε το μπουζί πριν από την εκτέλεση της συντήρησης εκτός από την περίπτωση των ρυθμίσεων του καρμπυρατέρ.
- Κρατήστε τα άλλα άτομα μακριά όταν ρυθμίζετε το καρμπυρατέρ.
- Χρησιμοποιείτε μόνο αυθεντικά ανταλλακτικά της Hitachi όπως συνιστάται από τον κατασκευαστή.

### Μεταφορά και αποθήκευση

- Μεταφέρετε τη συσκευή/μηχάνημα με το χέρι με τη μηχανή σταματημένη και το σιαστήρα μακριά από το σώμα σας.
- Αφήστε τη μηχανή να κρυώσει, αδειάστε τη δεξαμενή καυσίμου και ασφαλίστε τη συσκευή/μηχάνημα πριν την αποθήκευση ή μεταφορά σε ένα όχημα.
- Αδειάστε τη δεξαμενή πριν την αποθήκευση της συσκευής/μηχανήματος. Συνιστάται το άδειασμα του καυσίμου μετά από κάθε χρήση. Αν το καύσιμο παραμείνει στη δεξαμενή, αποθηκεύστε το ώστε να μην υπάρξει διαρροή.
- Αποθηκεύστε τη συσκευή/μηχάνημα μακριά από παιδιά.
- Καθαρίστε και συντηρήστε τη συσκευή προσεκτικά και αποθηκεύστε σε ξηρό μέρος.
- Βεβαιωθείτε ότι η μηχανή είναι σβησμένη κατά τη μεταφορά ή την αποθήκευση.

- Όταν τη μεταφέρετε σε ένα αμάξι, καλύψτε τη λεπίδα με το κάλυμμά της.

Στις περιπτώσεις που σας δεν καλύπτει αυτός ο οδηγός, δώστε προσοχή και χρησιμοποιείτε την κοινή λογική. Επικοινωνήστε με τον εμπορικό αντιπρόσωπο της Hitachi αν χρειαστείτε βοήθεια. Δώστε ιδιαίτερη προσοχή στις προτάσεις που αποτελούνται από τις παρακάτω λέξεις:

### ΠΡΟΕΙΔΟΠΟΙΗΣΗ

Υποδεικνύει μια υψηλή πιθανότητα σοβαρού τραυματισμού ή βλάβης εξοπλισμού, αν δεν ακολουθηθούν οι οδηγίες.

### ΠΡΟΕΙΔΟΠΟΙΗΣΗ

Υποδεικνύει μια πιθανότητα τραυματισμού ή βλάβης εξοπλισμού αν δεν ακολουθηθούν οι οδηγίες.













### ΣΗΜΕΙΩΣΗ



Βοηθητική πληροφορία για σωστή λειτουργία και χρήση.

### ΠΡΟΕΙΔΟΠΟΙΗΣΗ

Μην αποσυναρμολογείτε τον εκκινητήρα ανατύλιξης. Σοβαροί τραυματισμοί μπορούν να προκληθούν από αναπήδηση του εκκινητήρα.

## ΤΕΧΝΙΚΑ ΧΑΡΑΚΤΗΡΙΣΤΙΚΑ

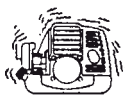
Μοντέλο	CG25EUS CG25EUS (L)
 Μέγεθος κινητήρα (ml)	25
 Μπουζί	NGK CMR5H ή αντίστοιχο
 Χωρητικότητα δεξαμενής καυσίμου (ℓ)	0,55
 Όγκος Λαδιού Κινητήρα (ml)	80
 Καθαρό βάρος (kg)	CG25EUS.....5,2 CG25EUS (L) ... 5,0
 Επίπεδο ηχητικής πίεσης LpA (dB (A)) (EN27917)	  81,8 78,6
 Μετρημένη στάθμη ηχητικής ισχύος LwA σε (dB (A)) Εγγυημένη στάθμη ηχητικής ισχύος LwA σε (dB (A))	  101,8 98,6    104 101

Μοντέλο	CG25EUS CG25EUS (L)	
	Επίπεδο δόνησης (m/s <sup>2</sup> ) (ISO7916)	
	CG25EUS Αριστερή λαβή Δεξιά λαβή	  4,8 5,4 4,7 4,8
	CG25EUS (L) Μπροστινή λαβή Πίσω λαβή	4,8 4,5 3,2 4,6

### ΣΗΜΕΙΩΣΗ

Τα ισόδυναμα επίπεδα θορύβου/δόνησης είναι υπολογισμένα ως η σταθμισμένη στο χρόνο συνολική ενέργεια για τα επίπεδα θορύβου/δόνησης υπό διαφορετικές συνθήκες εργασίας με την ακόλουθη κατανομή του χρόνου: 1/2 ρελαντί, 1/2 επιτάχυνση.

\* Όλα τα δεδομένα μπορούν να τροποποιηθούν χωρίς προειδοποίηση.

## ΔΙΑΔΙΚΑΣΙΕΣ ΣΥΝΑΡΜΟΛΟΓΗΣΗΣ

### Κινητήριος άξονας στον κινητήρα (Εικ. 1)

Ξεβιδώστε το μπουλόνι ασφάλισης του σωλήνα (1) έτσι ώστε το άκρο του μπουλονιού να μην εμποδίζει την εισχώρηση του σωλήνα του άξονα μετάδοσης κίνησης. Όταν εισάγετε το σωλήνα του άξονα μετάδοσης κίνησης, κρατείστε το μπουλόνι ασφάλισης του σωλήνα προς τα έξω αποτρέποντας την παρεμπόδιση από την εισχώρηση του μπουλονιού προς τα μέσα.

Εισάγετε τον άξονα μετάδοσης κίνησης μέσα στη θήκη συμπλέκτη του κινητήρα μέχρις ότου η σημειωμένη θέση (2) στο σωλήνα του άξονα μετάδοσης κίνησης να συναντήσει τη θήκη σύζευξης.

### ΣΗΜΕΙΩΣΗ

Όταν είναι δύσκολη η εισαγωγή του άξονα κίνησης, περιστρέψτε τον άξονα κίνησης από το άκρο στερέωσης του κόφτη προς τη φορά του ρολογιού ή αντίθετα. Σφίξτε το μπουλόνι ασφάλισης του σωλήνα ευθυγραμμίζοντάς το με τη τρύπα στο σωλήνα του άξονα. Έπειτα σφίξτε καλά το μπουλόνι σύσφιξης (3).

### Εγκατάσταση λαβής

#### ΠΡΟΕΙΔΟΠΟΙΗΣΗ

Όταν χρησιμοποιείτε ατσάλινες/ δύσκαμπτες λεπίδες πάνω σε κοπτικά με ευθείς άξονες ή θαμνοκοπτικά, να χρησιμοποιείτε πάντοτε τη ράβδο φραγμού (4) και το λουρί ώμου με τη λαβή σε σχήμα θηλιάς. (Εικ. 2)

Συνδέστε τη λαβή στο σωλήνα του άξονα κίνησης με τη γωνία προς τον κινητήρα.

Ρυθμίστε τη θέση στο πιο βολικό σημείο πριν από τη χρήση.

### ΣΗΜΕΙΩΣΗ

Εάν η συσκευή σας έχει στον άξονα μετάδοσης κίνησης ετικέτα με οδηγίες για την τοποθέτηση της λαβής, ακολουθείστε την εικόνα.

Αφαιρέστε το υποστήριγμα της λαβής (5) από τη συνδεσμολογία. (Εικ. 3)

Τοποθετείστε τις λαβές και συνδέστε χαλαρά το υποστήριγμα της λαβής με τέσσερα μπουλόνια. Ρυθμίστε στην κατάλληλη θέση. Έπειτα στερεώστε το καλά με τα μπουλόνια.

Στερεώστε τον προστατευτικό σωλήνα στον άξονα κίνησης ή τη λαβή χρησιμοποιώντας τους σφικτήρες συρμάτων (6). (Εικ. 4)

**Καλώδιο τροφοδοσίας / σύρμα σταματήματος (Εικ. 6)**

Αφαιρέστε το κάλυμμα του φίλτρου αέρα. (Εικ. 5)

Συνδέστε τα σύρματα σταματήματος. (Εικ. 7)

Εάν το εξωτερικό άκρο του γκαζιού (7) είναι περασμένο στη συσκευή σας, βιδώστε το πάνω στον προσαρμογέα του στηρίγματος του καλωδίου (8) μέχρι τέρμα, και μετά σφίξτε αυτό το άκρο του καλωδίου χρησιμοποιώντας το παξιμάδι του προσαρμογέα (9) ενάντια στον προσαρμογέα του στηρίγματος του καλωδίου (8).

Συνδέστε το άκρο του καλωδίου τροφοδοσίας (10) στο καρμπυρατέρ (11) και τοποθετήστε το περιστρεφόμενο καπάκι πάνω στο στρόφαλο (εάν παρέχεται) το οποίο περιλαμβάνεται στη τσάντα εργαλείων.

Εφαρμόστε το κάλυμμα του φίλτρου αέρα.

**Τοποθέτηση του προφυλακτήρα λεπίδας (Εικ. 8)****ΣΗΜΕΙΩΣΗ**

Σε ορισμένα μοντέλα το υποστήριγμα προφυλακτήρα ενδέχεται να είναι ήδη συνδεδεμένο στο κιβώτιο ταχυτήτων.

Εγκαταστήστε τον προφυλακτήρα λεπίδας στο σωλήνα του άξονα κίνησης αντίθετα προς τη γωνιακή μετάδοση. Σφίξτε καλά το υποστήριγμα του προφυλακτήρα έτσι ώστε ο προφυλακτήρας λεπίδας να μη περιστρέφεται ή μετακινείται προς τα κάτω κατά τη λειτουργία.

**ΠΡΟΕΙΔΟΠΟΙΗΣΗ**

Κάποιοι προφυλακτήρες λεπίδας είναι εφοδιασμένοι με αιχμηρά άκρα. Προσοχή κατά το χειρισμό τους.

Όταν χρησιμοποιείτε μια κεφαλή κοπτικού, με προφυλακτήρα λεπίδας δύο τεμαχίων, συνδέστε την προέκταση του προφυλακτήρα στον προφυλακτήρα λεπίδας. (Εικ. 9)

**ΣΗΜΕΙΩΣΗ**

- Κατά τη σύνδεση της προέκτασης του προφυλακτήρα στον προφυλακτήρα της λεπίδας, το αιχμηρό άκρο πρέπει να αφαιρείται από τον προφυλακτήρα της λεπίδας (εάν έχει τοποθετηθεί).
- Εάν η συσκευή σας έχει στον άξονα μετάδοσης κίνησης ετικέτα με οδηγίες για την τοποθέτηση της λαβής, ακολουθείστε την εικόνα.
- Για την αφαίρεση της προέκτασης του προφυλακτήρα, ανατρέξτε στα σχέδια. Φοράτε γάντια καθώς η επέκταση έχει αιχμηρά άκρα, έπειτα σπρώξτε τις τέσσερις τετράγωνες προεξοχές στον προφυλακτήρα μια προς μια με τη σειρά. (Εικ. 10)

**Εγκατάσταση ημι-αυτόματης κεφαλής κοπής**

1. Λειτουργία  
Αυτόματα παρέχει περισσότερη νάλον γραμμική κοπής όταν λειτουργεί σε χαμηλές στροφές (όχι περισσότερο από 4500 στροφές ανά λεπτό).

**Χαρακτηριστικά**

Κωδικός Αρ.	Είδος συνδετικής βίδας	Κατεύθυνση περιστροφής	Μέγεθος συνδετικής βίδας
6696454	Θηλυκή βίδα	Αριστερόστροφα	M10×P1, 25-LH

Κατάλληλο καλώδιο από νάλον

Διάμετρος καλωδίου: Φ3,0 mm Μήκος: 2 m

Διάμετρος καλωδίου: Φ2,4 mm Μήκος: 4 m

**2. Προφυλάξεις**

- Το περίβλημα πρέπει να προσαρτηθεί με ασφάλεια στο κάλυμμα.
- Ελέγξτε το κάλυμμα, το περίβλημα και άλλα εξαρτήματα για ραγίσματα ή άλλη φθορά.

- Ελέγξτε το περίβλημα και το πλήκτρο για φθορά. Εάν το σημάδι ορίου φθοράς στο περίβλημα δεν είναι πλέον ορατό ή εάν υπάρχει μια τρύπα στο κάτω μέρος του πλήκτρου, αλλάξτε τα νέα μέρη άμεσα. (Εικ. 11)
  - Η κεφαλή κοπής πρέπει να τοποθετηθεί με ασφάλεια στο κιβώτιο τροχών της μονάδας.
  - Για εξαιρετική απόδοση και αξιοπιστία, πάντα να χρησιμοποιείτε την νάλον γραμμική κοπή της Hitachi. Ποτέ μη χρησιμοποιείτε καλώδιο ή άλλα υλικά τα οποία μπορούν να είναι επικίνδυνα να εκτοξευτούν.
  - Εάν η κεφαλή κοπής δεν παρέχει σωστά τη γραμμική κοπή, ελέγξτε ότι η νάλον σειρά και όλα τα εξαρτήματα είναι εγκατεστημένα σωστά. Επικοινωνήστε με τον εμπορικό αντιπρόσωπο της Hitachi αν χρειαστείτε βοήθεια.
3. Εγκατάσταση (Εικ. 12)
    - Εγκαταστήστε την κεφαλή κοπής στο κιβώτιο οδοντωτών τροχών των μηχανών κοπής γρασιδιού/περιστροφικών εκθαμνωτών. Το παξιμάδι συγκράτησης (12) κινείται αριστερόστροφα. Περιστρέψτε δεξιόστροφα για να χαλαρώσετε/αριστερόστροφα για να σφίξετε.

**ΣΗΜΕΙΩΣΗ**

- Καθώς το καπάκι συγκράτησης του κόφτη δεν χρησιμοποιείται εδώ, κρατήστε το για χρήση με μεταλλική λεπίδα, εάν παρέχεται.
- Εισάγετε το Άλλεν (13) στην τρύπα του κιβωτίου τροχών έτσι ώστε να κλειδωθεί το υποστήριγμα του κόφτη.

**Τοποθέτηση της λεπίδας κοπής (Εικ. 13)**

(Εάν παρέχεται)

Όταν τοποθετείτε μια λεπίδα κοπής, σιγουρευτείτε ότι δεν υπάρχουν ραγίσματα ή οποιαδήποτε ζημιά σε αυτή και ότι οι άκρες κοπής είναι στραμμένες στη σωστή κατεύθυνση.

**ΣΗΜΕΙΩΣΗ**

- Κατά την εγκατάσταση του καλύμματος στήριξης του κόφτη (14), σιγουρευτείτε ότι έχετε τοποθετήσει την κοίλη πλευρά προς τα επάνω.
- Εισάγετε το κλειδί άλλεν (15) στην τρύπα της γωνιακής μετάδοσης προκειμένου να κλειδωθεί το κάλυμμα στήριξης (16). Παρακαλώ σημειώστε ότι το μπουλόνι στερέωσης του κόφτη ή το παξιμάδι (17) έχει αριστερόστροφο σπείραμα. (Ξεσφίγγει κατά τη φορά του ρολογιού/ σφίγγει κατά την αντίθετη φορά). Σφίξτε το μπουλόνι στερέωσης ή το παξιμάδι με το γαλλικό κλειδί.

**ΠΡΟΕΙΔΟΠΟΙΗΣΗ**

- Πριν τη λειτουργία σιγουρευτείτε ότι η λεπίδα έχει τοποθετηθεί σωστά.
- Εάν η συσκευή σας είναι εφοδιασμένη με προστατευτικό κάλυμμα κάτω από τη λεπίδα κοπής, ελέγξτε εάν υπάρχει φθορά ή ραγίσματα πριν από τη χρήση. Εάν βρεθεί οποιαδήποτε ζημιά ή φθορά, αντικαταστήστε το, επειδή είναι αναλώσιμο είδος.

**Εγκατάσταση κεφαλής κοπής Brain****⚠ ΠΡΟΕΙΔΟΠΟΙΗΣΗ**

Για τις κεφαλές Hitachi ή για τις κεφαλές Hitachi από κράμα, χρησιμοποιείτε μόνο την εύκαμπτη, μη μεταλλική σειρά που συστήνεται από τον κατασκευαστή. Ποτέ μη χρησιμοποιείτε σύρμα ή συρμάτινα σχοινιά. Μπορεί να κοπούν και να αποτελέσουν κίνδυνο εάν εκτοξευθούν.

**ΣΗΜΕΙΩΣΗ**

Όταν χρησιμοποιείτε κεφαλή Hitachi από κράμα (CH-100), το αρχικό μήκος της γραμμής κοπής πρέπει να είναι περίπου 17 εκ. το καθένα. (Εικ. 14)

## ΔΙΑΔΙΚΑΣΙΑ ΛΕΙΤΟΥΡΓΙΑΣ

### Λάδι κινητήρα

- Πάντα να χρησιμοποιείτε το λάδι κινητήρα που σας υποδεικνύεται (λάδι μεταβλητής ρευστότητας κατηγοριοποίησης SAE 10W-30). Ανεπαρκές λάδι κινητήρα ή χρήση λαδιού κινητήρα εκτός του είδους που υποδεικνύεται μπορεί να προκαλέσει βλάβη στη μονάδα.

### Γέμισμα με λάδι κινητήρα

- Τοποθετήστε οριζοντίως τη μονάδα σε μια καθαρή, επίπεδη επιφάνεια.
- Αφαιρέστε το πώμα λαδιού και ελέγξτε εάν το λάδι κινητήρα ανεβαίνει στο στόμιο του ανοίγματος της δεξαμενής λαδιού. (Εικ. 15)
- Εάν το επίπεδο λαδιού είναι χαμηλό ή εάν χρησιμοποιείτε τη μονάδα για πρώτη φορά, γεμίστε τη δεξαμενή με λάδι κινητήρα μέχρι το στόμιο του ανοίγματος της δεξαμενής λαδιού.
- Εάν το λάδι κινητήρα είναι ιδιαίτερα βρώμικο ή αποχρωματισμένο, αλλάξτε το λάδι.
- Μετά τον ανεφοδιασμό σφίξτε προσεκτικά το πώμα λαδιού.
- Όταν χρησιμοποιείτε τη μονάδα για πρώτη φορά, αλλάξτε το λάδι κινητήρα μετά από χρήση του κινητήρα για 10 ώρες. Στη συνέχεια, να αλλάζετε το λάδι μετά από 50 ώρες λειτουργίας.

### ΠΡΟΕΙΔΟΠΟΙΗΣΗ

- Για να αποφύγετε τον κίνδυνο των εγκαυμάτων, αφήστε την μηχανή να κρυώσει προτού αλλάξετε το λάδι της μηχανής.
- Για να προλάβετε κάποια βλάβη, διασφαλίστε ότι μέσα στην δεξαμενή δεν εισάγεται άμμος ή σκόνη κατά το γέμισμα με λάδι.

### Καύσιμο

#### ΠΡΟΕΙΔΟΠΟΙΗΣΗ

Να παρέχετε επαρκή αερισμό, κατά την παροχή καυσίμου ή το χειρισμό καυσίμου.

- Πάντοτε να χρησιμοποιείτε επώνυμη αμόλυβδη βενζίνη 89 οκτανίων.
- Μη χρησιμοποιείτε μείγμα βενζίνης και λαδιού κινητήρα καθώς αυτό μπορεί να οδηγήσει σε σφάλμα εκκίνησης ή μείωση ισχύος.

### Παροχή καυσίμου

#### ΠΡΟΕΙΔΟΠΟΙΗΣΗ

- Πάντοτε να σβήνετε τον κινητήρα πριν από τον ανεφοδιασμό καυσίμου.
- Ανοίξτε αργά τη δεξαμενή καυσίμου, όταν την ανεφοδιάζετε με καύσιμο, έτσι ώστε να εξαφανιστεί μια πιθανή υπερπίεση.
- Μετά τον ανεφοδιασμό σφίξτε προσεκτικά το καπάκι καυσίμου.
- Πάντα να μετακινείτε τη συσκευή 3 μ από την περιοχή ανεφοδιασμού πριν να τη θέσετε σε λειτουργία.

Πριν τον ανεφοδιασμό, καθαρίστε καλά το καπάκι της δεξαμενής για να εξασφαλίσετε ότι δεν θα πέσουν βρωμιές στη δεξαμενή.

### Ξεκινώντας (Εικ. 16)

### ΠΡΟΕΙΔΟΠΟΙΗΣΗ

Πριν την εκκίνηση, σιγουρευτείτε ότι το εξάρτημα κοπής δεν ακουμπά κάτι.

1. Τοποθετείτε το διακόπτη ανάφλεξης (18) στη θέση ON. (Εικ. 16)  
\* Σπρώξτε το βολβό αρχικής πλήρωσης (19) πολλές φορές έτσι ώστε το καύσιμο να εισρεύσει μέσα στο βολβό ή στον αγωγό περιστροφής. (Εάν παρέχεται) (Εικ. 17)
2. Ρυθμίστε το μοχλό τσοκ στη θέση CLOSED (κλειστό) (20). (Εικ. 18)
3. Τραβήξτε απότομα τον εκκινητήρα ανατύλιξης, προσέχοντας να κρατήσετε το χερούλι και να μην το αφήσετε να γυρίσει πίσω.

4. Όταν ακούτε τον κινητήρα να προσπαθεί να ξεκινήσει, τοποθετήστε το μοχλό τσοκ πίσω στη θέση λειτουργία RUN (ανοιχτό). Έπειτα τραβήξτε ξανά τον εκκινητήρα ανατύλιξης απότομα.

### ΣΗΜΕΙΩΣΗ

Αν ο κινητήρας δεν ξεκινά, επαναλάβετε τα βήματα από το 2 έως το 4.

5. Μετά την εκκίνηση του κινητήρα, αφήστε τον κινητήρα περίπου 2-3 λεπτά να ζεσταθεί πριν τη χρήση οποιουδήποτε φορτίου.

### Κοπή (Εικ. 19, 20, 21)

- Κατά την κοπή, να λειτουργείτε τον κινητήρα με πάνω από 6500 στροφές το λεπτό. Παρατεταμένη λειτουργία σε χαμηλές στροφές το λεπτό μπορεί να προκαλέσει πρόωρη φθορά του συμπλέκτη.
- Κόψτε το γρασίδι από τα δεξιά προς τα αριστερά.
- Μπορεί να παρουσιαστεί προσωστική ισχύς λεπίδας όταν η περιστρεφόμενη λεπίδα έρθει σε επαφή με ένα στερεό αντικείμενο στην κρίσιμη επιφάνεια.  
Μπορεί να προκληθεί μια επικίνδυνη αντίδραση έχοντας ως αποτέλεσμα τη βίαιη εξακόντιση ολόκληρης της συσκευής και του χειριστή της. Αυτό το φαινόμενο ονομάζεται προσωστική ισχύς λεπίδας. Ως αποτέλεσμα, ο χειριστής μπορεί να χάσει τον έλεγχο της συσκευής κάτι το οποίο μπορεί να προκαλέσει σοβαρό ή θανατηφόρο τραυματισμό. Η προσωστική ισχύς της λεπίδας είναι πιθανότερο να εμφανιστεί σε περιοχές όπου είναι δύσκολο να δει κάποιος το υλικό προς κοπή.
- Φοράτε το λουρί όπως φαίνεται στην εικόνα (εάν παρέχεται). Η λεπίδα περιστρέφεται αντίθετα από τη φορά του ρολογιού, έτσι, σας συμβουλεύουμε να χειριζόμαστε τη συσκευή από τα δεξιά προς τα αριστερά για αποτελεσματική κοπή. Κρατείστε τα άτομα που παρακολουθούν σε απόσταση το λιγότερο 15 μ. από το χώρο εργασίας.

### ΣΗΜΕΙΩΣΗ

Πιέστε το κουμπί γρήγορης απελευθέρωσης ή τραβήξτε το περβόλι απελευθέρωσης έκτακτης ανάγκης (εάν παρέχεται) σε περίπτωση έκτακτης ανάγκης.

#### ΠΡΟΕΙΔΟΠΟΙΗΣΗ

Εάν το εξάρτημα κοπής χτυπήσει πάνω σε πέτρες ή άλλα θραύσματα, σταματήστε τον κινητήρα και σιγουρευτείτε ότι το εξάρτημα και τα σχετικά τμήματα είναι άθικτα. Όταν γρασίδι ή φύλλα τυλιχτούν γύρω από το εξάρτημα, σταματήστε τον κινητήρα και αφαιρέστε τα.

### Σταμάτημα (Εικ. 22)

Ελλατώστε την ταχύτητα του κινητήρα και λειτουργήστε τη συσκευή στο ρελαντί για μερικά λεπτά, έπειτα κλείστε το διακόπτη ανάφλεξης.

#### ΠΡΟΕΙΔΟΠΟΙΗΣΗ

Ένα εξάρτημα κοπής μπορεί να προκαλέσει τραυματισμό καθώς συνεχίζει να περιστρέφεται αφότου σταματήσει ο κινητήρας ή ελευθερωθεί ο έλεγχος λειτουργίας. Όταν η συσκευή είναι κλειστή, βεβαιωθείτε ότι το εξάρτημα κοπής έχει σταματήσει να λειτουργεί πριν τοποθετήσετε τη συσκευή κάτω.

### Ημι-αυτόματη κεφαλή κοπής

6. Προσαρμογή του μήκους της γραμμής
  - Ρυθμίστε τη μηχανή σε όσο το δυνατόν χαμηλότερη ταχύτητα και βάλτε την κεφαλή στο έδαφος. Η νάιλον γραμμή εξάγεται περίπου κατά 3 cm με κάθε χτύπημα. (Εικ. 23)  
Επίσης, μπορείτε να επιμηκύνετε τη νάιλον γραμμή χειροκίνητα αλλά ο κινητήρας πρέπει να είναι εντελώς σταματημένος. (Εικ. 24)
  - Προσαρμόστε την νάιλον γραμμή στο κατάλληλο μήκος των 11-14 εκ. πριν από κάθε λειτουργία.

## ΣΥΝΤΗΡΗΣΗ

Η ΣΥΝΤΗΡΗΣΗ, ΑΝΤΙΚΑΤΑΣΤΑΣΗ Η Η ΕΠΙΣΚΕΥΗ ΤΩΝ ΣΥΣΚΕΥΩΝ ΕΛΕΓΧΟΥ ΤΩΝ ΚΑΥΣΑΕΡΙΩΝ ΚΑΙ ΤΟΥ ΣΥΣΤΗΜΑΤΟΣ ΜΠΟΡΟΥΝ ΝΑ ΓΙΝΟΥΝ ΑΠΟ ΕΝΑ ΣΥΝΕΡΓΕΙΟ ΕΙΔΙΚΟ ΣΕ ΕΚΤΟΣ ΔΡΟΜΟΥ ΚΙΝΗΤΗΡΕΣ Η ΑΠΟ ΕΝΑΝ ΤΕΧΝΙΚΟ.

### Ρύθμιση του καρμπυρατέρ (Εικ. 25)

#### ⚠ ΠΡΟΕΙΔΟΠΟΙΗΣΗ

- Το εξάρτημα κοπής μπορεί να περιστρέφεται κατά τη διάρκεια των ρυθμίσεων του καρμπυρατέρ.
- Ποτέ μην εκκινείτε τον κινητήρα χωρίς να έχετε συναρμολογήσει πλήρως το κάλυμμα και το σωλήνα εξαέρωσης! Διαφορετικά ο συμπλεκτικός μπορεί να λασκάρει και να προκαλέσει τραυματισμό.

Στο καρμπυρατέρ, το καύσιμο ανακατεύεται με αέρα. Κατά τη δοκιμή του κινητήρα στο εργοστάσιο, το καρμπυρατέρ είναι ρυθμισμένο. Μια πρόσθετη ρύθμιση μπορεί να απαιτηθεί, σύμφωνα με το κλίμα και το υψόμετρο. Το καρμπυρατέρ έχει μια δυνατότητα ρύθμισης.

**T = Βίδα ρύθμισης ταχύτητας ρελαντί.**

### Ρύθμιση ταχύτητας ρελαντί (T)

Ελέγξτε ότι το φίλτρο του αέρα είναι καθαρό. Όταν η ταχύτητα του ρελαντί είναι σωστή, το εξάρτημα κοπής δεν θα περιστρέφεται. Αν απαιτείται ρύθμιση, κλείστε (δεξιάστροφα) την T-βίδα, με τον κινητήρα σε λειτουργία, μέχρι το εξάρτημα κοπής να αρχίσει να περιστρέφεται. Ξεβιδώστε (αριστερόστροφα) τη βίδα μέχρι να σταματήσει το εξάρτημα κοπής. Η σωστή ταχύτητα του ρελαντί έχει επιτευχθεί όταν ο κινητήρας δουλεύει ομαλά σε όλες τις θέσεις, πολύ πιο κάτω από τις στροφές ανά λεπτό που έχει όταν το εξάρτημα κοπής αρχίζει να περιστρέφεται.

Αν το εξάρτημα κοπής περιστρέφεται ακόμα μετά τη ρύθμιση ταχύτητας του ρελαντί, επικοινωνήστε με τον εμπορικό αντιπρόσωπο της Hitachi.

### ΣΗΜΕΙΩΣΗ

- Οι κανονικές στροφές ανά ώρα σε λειτουργία ρελαντί είναι 3000 στροφές ανά ώρα.
- Μερικά μοντέλα που πωλούνται σε περιοχές με ασηπτικούς νόμους εκπομπής καυσαερίων δεν διαθέτουν τις ρυθμίσεις για υψηλή και χαμηλή ταχύτητα. Τέτοιες ρυθμίσεις μπορεί να επιτρεπόμενα όρια εκπομπής καυσαερίων. Για αυτά τα μοντέλα, η μόνη ρύθμιση του καρμπυρατέρ είναι η ρύθμιση της ταχύτητας του ρελαντί.

#### ⚠ ΠΡΟΕΙΔΟΠΟΙΗΣΗ

Όταν ο κινητήρας βρίσκεται σε ρελαντί, το εξάρτημα κοπής δεν πρέπει σε καμία περίπτωση να περιστρέφεται.

### Αλλαγή του λαδιού κινητήρα

Το βρώμικο λάδι κινητήρα μπορεί να μειώσει αισθητά το χρόνο ζωής πριν να χρειαστεί σέρβις ο κινητήρας. Ελέγχετε να αλλάζετε το λάδι συχνά.

### ΠΡΟΕΙΔΟΠΟΙΗΣΗ

- Για να αποφύγετε τον κίνδυνο των εγκαυμάτων, αφήστε την μηχανή να κρυώσει προτού αλλάξετε το λάδι της μηχανής.
- Για να προλάβετε κάποια βλάβη, διασφαλίστε ότι μέσα στην δεξαμενή δεν εισάγεται άμμος ή σκόνη κατά το γέμισμα με λάδι.

Πότε να αλλάξετε το λάδι: Από τη στιγμή που θα χρησιμοποιήσετε για πρώτη φορά τη συσκευή, μετά από περίπου 10 ώρες λειτουργίας ή μετά από 1 μήνα, ανάλογα με το τι θα συμβεί πρώτα. Μετέπειτα, κάθε 50 ώρες λειτουργίας ή κάθε 6 μήνες, ανάλογα με το τι θα συμβεί πιο πρώτα.

Ειδικό λάδι μηχανής: Λάδι μεταβλητής ρευστότητας κατηγοριοποίησης SAE 10W-30

Πυκνότητα λαδιού κινητήρα: 80 ml

1. Απενεργοποιήστε το διακόπτη ανάφλεξης.
2. Ελέγξτε ότι το καπάκι καυσίμου είναι καλά σφικμένο.
3. Αφαιρέστε το πώμα λαδιού, αναποδογυρίστε τη μονάδα έτσι ώστε το άνοιγμα της δεξαμενής λαδιού να είναι στην κάτω μεριά και αδειάστε το λάδι κινητήρα σε ένα δοχείο. **(Εικ. 26)**
4. Όταν έχετε αδειάσει όλο το λάδι κινητήρα, τοποθετήστε τη μονάδα οριζόντια σε μια καθαρή, επίπεδη επιφάνεια.
5. Γεμίστε τη δεξαμενή λαδιού με λάδι κινητήρα μέχρι το στόμιο του ανοίγματος. **(Εικ. 15)**
6. Σφίξτε το πώμα λαδιού με το χέρι.

### ΣΗΜΕΙΩΣΗ

- Μην πετάτε το άχρηστο λάδι κινητήρα με τα σκουπίδια ή στο έδαφος. Απορρίψτε το λάδι σύμφωνα με την συγκεκριμένη μέθοδο που υποδεικνύεται για την περιοχή σας. Εάν δεν είστε σίγουροι, επικοινωνήστε με τον προμηθευτή από όπου αγοράσατε το λάδι.
- Γεμίστε τη δεξαμενή λαδιού με την ποσότητα λαδιού κινητήρα που υποδεικνύεται. Πάρα πολύ ή πολύ λίγο λάδι κινητήρα μπορεί να έχει σαν αποτέλεσμα να προκληθεί βλάβη.
- Το λάδι κινητήρα αλλοιώνεται φυσικά ακόμα και εάν δεν έχει χρησιμοποιηθεί. Αλλάζετε το λάδι κινητήρα συχνά.

### Φίλτρο αέρα (Εικ. 27)

Το φίλτρο αέρα πρέπει να είναι καθαρό από σκόνη και βρωμιά για την αποφυγή:

- Δυσλειτουργίας καρμπυρατέρ
- Προβλημάτων εκκίνησης
- Μείωσης δύναμης του κινητήρα
- Περιστιγής φθοράς των μερών του κινητήρα
- Μη κανονικής κατανάλωσης καυσίμου

Καθαρίζετε το φίλτρο αέρα καθημερινά ή συχνότερα όταν εργάζεστε σε περιοχές με υπερβολική σκόνη.

### Καθαρισμός του φίλτρου αέρα

Αφαιρέστε το κάλυμμα του φίλτρου αέρα και το φίλτρο (21). Ξεπλένετε με ζεστό σαπουνόνερο. Ελέγξτε ότι το φίλτρο είναι καθαρό πριν την επανασυναρμολόγηση. Ένα φίλτρο αέρα που έχει χρησιμοποιηθεί για κάποιο διάστημα, δεν μπορεί να καθαριστεί πλήρως. Επομένως, πρέπει να αντικαθίσταται τακτικά με ένα νέο. Ένα καταστραμμένο φίλτρο πρέπει να αντικαθίσταται.

### Φίλτρο καυσίμου (Εικ. 28)

Αδειάστε όλο το καύσιμο από τη δεξαμενή καυσίμου και αφαιρέστε το φίλτρο καυσίμου από τη δεξαμενή. Τραβήξτε τα στοιχεία του φίλτρου έξω από το σύστημα και ξεπλύνετε το φίλτρο με ζεστό νερό και απορρυπαντικό.

Ξεπλύνετε καλά μέχρι να ξεβγαλθεί όλο το απορρυπαντικό. Πιέστε, μην στύψετε, το παραπανίσιο νερό και αφήστε το φίλτρο να στεγνώσει με τον αέρα.

### ΣΗΜΕΙΩΣΗ

Εάν το φίλτρο είναι σκληρό εξαιτίας υπερβολικής βρωμιάς, αντικαταστήστε το.

### Μπουζί (Εικ. 29)

Η κατάσταση του μπουζί επηρεάζεται από:

- Λανθασμένη ρύθμιση του καρμπυρατέρ
- Βρώμικο φίλτρο αέρα
- Δύσκολες συνθήκες λειτουργίας (όπως ψυχρός καιρός)
- Πάρα πολύ λάδι κινητήρα

Αυτοί οι παράγοντες δημιουργούν επικαθήσεις στα ηλεκτρόδια του μπουζί και μπορεί να προκαλέσουν δυσλειτουργία και δυσκολίες εκκίνησης. Αν ο κινητήρας έχει μικρή ισχύ, δυσκολεύεται να ξεκινήσει ή δεν λειτουργεί σωστά στην ταχύτητα του ρελαντί, πάντοτε ελέγχετε πρώτα το μπουζί. Αν το μπουζί είναι βρώμικο, καθαρίστε το και ελέγξτε το κενό των ηλεκτροδίων. Επαναρυθμίστε εάν είναι απαραίτητο. Το σωστό

κενό είναι 0,6 χιλ. Το μπουζί πρέπει να αντικατασταθεί μετά από περίπου 100 ώρες λειτουργίας ή νωρίτερα εάν τα ηλεκτρόδια είναι πολύ φθαρμένα.

## ΣΗΜΕΙΩΣΗ

Σε ορισμένες περιοχές οι τοπικές διατάξεις απαιτούν τη χρήση ενός μπουζί αντίστασης για την καταστολή των σημάτων ανάφλεξης. Αν αυτό το μηχανήμα ήταν αρχικά εφοδιασμένο με μπουζί αντίστασης, χρησιμοποιείστε τον ίδιο τύπο μπουζί κατά την αντικατάσταση.

## Ημι-αυτόματη κεφαλή κοπής

### Αντικατάσταση του νάλινου νήματος

- (1) Αφαιρέστε τη θήκη (24) πατώντας με δύναμη προς τα μέσα τα γλωσσίδια κλειδώματος με τα δάχτυλά σας όπως υποδεικνύεται. **Εικ. 31.**
- (2) Αφού αφαιρέσετε τη θήκη, βγάλτε το καρούλι και πετάξτε την εναπομείνουσα γραμμή.
- (3) Επιπλώστε στη μέση την νέα νάλινου γραμμή ώστε να είναι επίπεδη όπως φαίνεται στην εικόνα. Αγκιστρώστε την σε σχήμα U άκρη της νάλινου γραμμής στο αυλάκι (25) στο κεντρικό χώρισμα του καρουλίου. Τυλίξτε και τα δυο μισά της γραμμής στο καρούλι με την ίδια φορά, διατηρώντας το κάθε μισό της γραμμής στη δική του πλευρά του χωρίσματος. **(Εικ. 32)**
- (4) Πιέστε κάθε γραμμή στις τρύπες σταματήματος (26), αφήνοντας τις ελεύθερες άκρες περίπου κατά. 10 εκ. σε μήκος. **(Εικ. 33)**
- (5) Εισάγετε και τις δυο ελεύθερες άκρες της γραμμής στον οδηγό καλωδίου (27) όταν τοποθετείτε το καρούλι στη θήκη. **(Εικ. 34)**

## ΣΗΜΕΙΩΣΗ

Όταν τοποθετείτε ένα καρούλι στη θήκη, προσπαθήστε να ευθυγραμμίσετε τις τρύπες σταματήματος (26) με τον οδηγό καλωδίου (27) για να μπορείτε αργότερα να απελευθερώσετε τη γραμμή ευκολότερα.

- (6) Τοποθετείστε το κάλυμμα πάνω από τη θήκη έτσι ώστε τα γλωσσίδια κλειδώματος του καπακιού στη θήκη να εφαρμόσουν με τις μακριές τρύπες στο κάλυμμα. Έπειτα πιέστε με προσοχή τη θήκη μέχρι να κουμπώσει στη σωστή θέση. **(Εικ. 35)**
- (7) Το αρχικό μήκος της γραμμής κοπής πρέπει να είναι περίπου. 11–14 εκ. και πρέπει να είναι ίση και στις δυο πλευρές. **(Εικ. 36)**

## Λεπίδα (Εικ. 30)

### ΠΡΟΕΙΔΟΠΟΙΗΣΗ

Φοράτε προστατευτικά γάντια κατά το χειρισμό ή τη συντήρηση της λεπίδας.

- Χρησιμοποιείτε αιχμηρή λεπίδα. Μια στομωμένη λάμα είναι πιο πιθανό να ραγίσει και να κλωστήσει. Αντικαταστήστε το παξιμάδι σύσφιξης εάν είναι φθαρμένο και δύσκολο να σφίξει.
- Όταν αντικαθιστάτε τη λεπίδα, αγοράστε μια η οποία συνίσταται από την Hitachi, με τρύπα στερέωσης 25,4 χιλ. (μία ίντσα).
- Όταν τοποθετείτε μια πριονωτή λάμα (23), πάντα να τοποθετείτε τη σφραγισμένη πλευρά προς τα επάνω. Στην περίπτωση λεπίδας 3 ή 4 δοντιών (22), αυτή μπορεί να χρησιμοποιηθεί και από τις δύο πλευρές.
- Χρησιμοποιήστε τη σωστή λεπίδα ανάλογα με το είδος της εργασίας.
- Όταν αντικαθιστάτε τις λεπίδες, να χρησιμοποιείτε τα κατάλληλα εργαλεία.
- Όταν οι άκρες κοπής στομώσουν, ακονίστε τις ξανά ή λιμάρετέ τις όπως φαίνεται στην εικόνα. Το λανθασμένο ακόνισμα μπορεί να προκαλέσει υπερβολική δόνηση.
- Πετάξτε τις λεπίδες που παρουσιάζουν κάμψη, στρέβλωση, ραγίσμα, σπάσιμο ή έχουν με οποιοδήποτε τρόπο φθαρεί.

## ΣΗΜΕΙΩΣΗ

Όταν ακονίζετε τη λεπίδα είναι σημαντικό να διατηρήσετε την αρχική μορφή της ακτίνας στη βάση του δοντιού για την αποφυγή του ραγίσματος.

## Πρόγραμμα συντήρησης

Παρακάτω θα βρείτε ορισμένες γενικές οδηγίες συντήρησης. Για περισσότερες πληροφορίες απευθυνθείτε σε έναν εμπορικό αντιπρόσωπο της Hitachi.

### Ημερήσια συντήρηση

- Καθαρίστε το εξωτερικό της συσκευής.
- Ελέγξτε ότι το λουρί δεν έχει φθαρεί.
- Ελέγξτε τον προφυλακτήρα της λεπίδας για ζημιά ή ραγίσματα. Αντικαταστήστε τον προφυλακτήρα σε περίπτωση χτυπήματος ή ραγίσματος.
- Ελέγξτε ότι το εξάρτημα κοπής είναι κατάλληλα κεντραρισμένο, αιχμηρό και χωρίς ραγίσματα. Ένα μη κεντραρισμένο εξάρτημα κοπής προκαλεί ισχυρές δονήσεις που μπορούν να βλάψουν τη συσκευή.
- Ελέγξτε ότι το παξιμάδι του εξαρτήματος κοπής είναι επαρκώς σφιγμένο.
- Βεβαιωθείτε ότι ο προφυλακτήρας μεταφοράς της αλυσίδας δεν έχει ζημιά και μπορεί να στερεωθεί με ασφάλεια.
- Ελέγξτε ότι τα παξιμάδια και οι βίδες είναι επαρκώς σφιγμένα.
- Ελέγχετε τον όγκο και την κατάσταση του λαδιού κινητήρα.

### Εβδομαδιαία συντήρηση







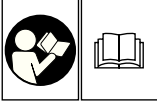
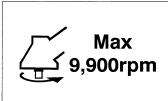

- Ελέγξτε τον εκκινητήρα, ειδικά το καλώδιο και το ελατήριο επιστροφής.
- Καθαρίστε το εξωτερικό μπουζί.
- Αφαιρέστε το και ελέγξτε το κενό του ηλεκτροδίου. Ρυθμίστε το στα 0,6 χιλ., ή αλλάξτε το μπουζί.
- Καθαρίστε του φίλτρο αέρα.

### Μηνιαία συντήρηση

- Καθαρίστε τη δεξαμενή καυσίμου με βενζίνη.
- Καθαρίστε το εξωτερικό του καρμπιατέρ και το χώρο γύρω από αυτό.
- Καθαρίστε τον ανεμιστήρα και το χώρο γύρω από αυτόν.

## ZNACZENIE SYMBOLI

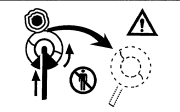
**UWAGA:** Niektóre urządzenia ich nie mają.

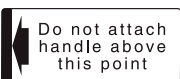
	<p><b>Symbole</b>  <b>⚠ OSTRZEŻENIE</b>            Następujące oznaczenia to symbole używane w instrukcji obsługi maszyny. Upewnij się, że rozumiesz ich znaczenie zanim użyjesz narzędzia.</p>		
	<p>Istotne jest przeczytanie, pełne zrozumienie i przestrzeganie poniższych środków bezpieczeństwa i ostrzeżeń. Nieostrożne lub niewłaściwe używanie urządzenia może spowodować poważne obrażenia lub śmierć.</p>		<p>Wskazuje maksymalną prędkość wału. Nie należy używać akcesoriów tnących, których maksymalna prędkość w obr./min. jest mniejsza, niż prędkość wału.</p>
	<p>Przeczytać, zrozumieć i przestrzegać wszystkich ostrzeżeń oraz instrukcji zawartych w tym podręczniku i umieszczonych na urządzeniu.</p>		<p>W razie potrzeby należy nosić rękawice – na przykład podczas zakładania akcesoriów tnących.</p>
	<p>Podczas używania urządzenia zawsze stosować ochronę oczu, głowy i słuchu.</p>		<p>Nosić solidne obuwie antypoślizgowe.</p>
	<p>Nie używać ostrzy metalowych/sztynowych, jeżeli urządzenie oznaczone jest tym znakiem.</p>		<p>Urządzenie może zostać gwałtownie zatrzymane, jeżeli obracające się ostrze natrafi na twardą przeszkodę. Może to prowadzić do niebezpiecznej sytuacji, gdyż urządzenie wraz użytkownikiem może zostać gwałtownie odrzucone do tyłu. Reakcja ta jest nazywana odrzutem ostrza. W takim przypadku, operator może stracić kontrolę nad urządzeniem, co z kolei może być przyczyną poważnych obrażeń lub nawet śmierci. Odrzut ostrza może nastąpić w szczególności podczas pracy w miejscach, w których przycinany materiał nie jest łatwy do obserwacji.</p>
	<p>Dzieci, obserwatorzy i wszelkiego rodzaju osoby postronne powinny pozostawać w odległości co najmniej 15 m od urządzenia. Jeżeli ktokolwiek się zbliży, należy natychmiast wyłączyć silnik, zatrzymując ostrze.</p>		
	<p>Należy uważać na odrzucane przedmioty.</p>		<p>Wskazuje lokalizację uchwytu. Nie należy zacierać uchwytu powyżej tego punktu.</p>
<p><b>Przed przystąpieniem do pracy z urządzeniem, należy</b></p> <ul style="list-style-type: none"> <li>• Dokładnie przeczytać instrukcję obsługi.</li> <li>• Upewnić się, że akcesoria tnące są prawidłowo zmontowane i zamocowane.</li> <li>• Uruchomić urządzenie i sprawdzić regulację gaźnika. Patrz "KONSERWACJA".</li> </ul>			

### Spis treści

ZASADNICZE PODZESPOŁY URZĄDZENIA.....	30
OSTRZEŻENIE I INSTRUKCJE BEZPIECZEŃSTWA.....	31
SPECYFIKACJE .....	32
PROCEDURY MONTAŻU .....	32
PROCEDURY OBSŁUGI .....	33
KONSERWACJA .....	34

## ZASADNICZE PODZESPOŁY URZĄDZENIA

Niniejsza instrukcja dotyczy kilku modeli, mogą więc występować pewne różnice pomiędzy ilustracjami, a rzeczywistym wyglądem urządzenia posiadanego przez użytkownika. Należy stosować się do zaleceń dotyczących posiadanego urządzenia.

1. Korek paliwa
2. Wyzwalacz przepustnicy
3. Uchwyt startera
4. Osłona ostrza
5. Akcesorium tnące
6. Obudowa wału napędowego
7. Uchwyt
8. Oczko do zawieszenia
9. Przełącznik zapłonu
10. Uprząż
11. Blokada przepustnicy
12. Dźwignia zasysacza
13. Silnik
14. Przekładnia kątowa
15. Uniwersalny klucz nasadowy
16. Instrukcja obsługi
17. Korek oleju

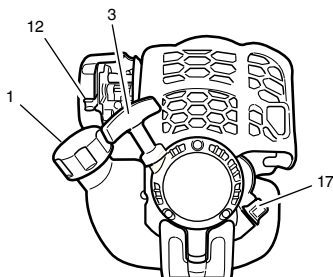
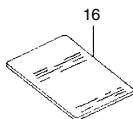
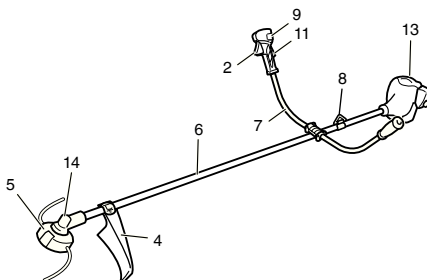
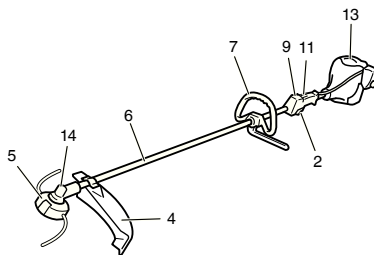

## OSTRZEŻENIE I INSTRUKCJE BEZPIECZEŃSTWA

### Bezpieczeństwo operatora

- Należy zawsze nosić osłonę twarzy lub gogle.
- Należy zawsze nosić ciężkie, długie spodnie, wysokie buty oraz rękawice. Nie wolno nosić luźnej odzieży, biżuterii, krótkich spodni, sandałów lub chodzić bosą. Zabezpieczyć włosy tak, aby nie spadały na ramiona.
- Nie wolno używać urządzenia, gdy jest się zmęczonym, chorym lub pod wpływem alkoholu, narkotyków lub leków.
- Nigdy nie wolno zezwalać na obsługę maszyny przez dziecko lub osobę niedoświadczoną.
- Stosować ochronę narządu słuchu. Zwracać baczną uwagę na otoczenie. Uważać na osoby znajdujące się w pobliżu, które mogą sygnalizować problemy. Zdjąć zabezpieczenia ochronne natychmiast po wyłączeniu silnika.
- Należy nosić osłonę głowy.
- Nigdy nie uruchamiać lub pracować silnikiem wewnątrz zamkniętego pomieszczenia lub budynku. Wdychanie spalin może być śmiertelne.
- Nie zaniezczyszczać rąk olejem lub paliwem.
- Trzymać ręce z dala od wyposażenia tnącego.
- Nie chwytając, ani nie trzymając urządzenia za wyposażenie tnące.
- Gdy urządzenie jest wyłączone, upewnić się, czy wyposażenie tnące zatrzymało się przed odłożeniem go.
- Podczas długotrwałej pracy robić przerwę od czasu do czasu, aby uniknąć objawów zespołu Reynauda (niedokrwienie palców rąk) powodowanego przez drgania.

### ⚠ OSTRZEŻENIE

- Systemy zapobiegające drganiom nie ochronią przed zespołem Raynauda (niedokrwieniem palców rąk), ani przed objawami zespołu cieśni nadgarstka. Dlatego w przypadku ciągłego i regularnego używania urządzenia należy dokładnie sprawdzać stan rąk i palców. W razie wystąpienia powyższych symptomów, należy zwrócić się natychmiast do lekarza po pomoc.
- Jeśli używa się elektrycznych/elektronicznych urządzeń medycznych, takich jak rozrusznik serca, skonsultować się z lekarzem i producentem urządzenia przed używaniem urządzenia z napędem.

### Bezpieczeństwo urządzenia / maszyny

- Przed każdym użyciem skontrolować całe urządzenie / maszynę. Wymienić uszkodzone części. Sprawdzić, czy nie ma wycieków paliwa i upewnić się, czy wszystkie łączniki są zamontowane i dobrze dokręcone.
- Przed użyciem urządzenia / maszyny wymienić części pęknięte lub uszkodzone w inny sposób.
- Upewnić się, że osłona ochronna jest założona prawidłowo.
- Nie dopuszczać w pobliżu innych osób podczas regulacji gaźnika.
- Używać wyłącznie akcesoriów zalecanych przez producenta do tego rodzaju maszyny / urządzenia.

### ⚠ OSTRZEŻENIE

- Nigdy nie przerabiać urządzenia / maszyny w jakikolwiek sposób. Urządzenia / maszyny nie wolno używać do prac innych, niż zgodnych z przeznaczeniem.

### Bezpieczeństwo związane z paliwem

- Paliwo należy nalewać na wolnym powietrzu, w miejscu wolnym od źródeł iskrzenia lub płomieni.
- Używać wyłącznie atestowanych pojemników na paliwo i olej.
- Nie palić tytoniu, ani nie zezwalać na palenie w pobliżu paliwa lub urządzenia / maszyny lub podczas używania urządzenia / maszyny.
- Przed uruchomieniem silnika wytrzeć rozlane paliwo.
- Przed uruchomieniem silnika odsunąć się co najmniej na 3 m od miejsca tankowania.
- Przed przystąpieniem do zdejmowania korka paliwa i oleju należy zatrzymać silnik.

- Opróżnić zbiornik paliwa przed składowaniem urządzenia / maszyny. Zaleca się opróżnienie zbiornika paliwa po każdym używaniu urządzenia. Jeśli paliwo pozostaje w zbiorniku, przechowywać urządzenie w taki sposób, aby paliwo nie wyciekło.
- Urządzenie / maszynę i paliwo przechowywać w takich miejscach, w których opary paliwa nie dochodzą do iskier i otwartych płomieni grzejników wody, silników elektrycznych lub wyłączników, pieców itd.

### ⚠ OSTRZEŻENIE

Paliwo łatwo się zapala lub wybuchą bądź łatwo wdycha się jego opary, dlatego należy zwrócić szczególną uwagę podczas obsługi paliwa lub tankowania.

### Bezpieczeństwo związane z koszeniem

- Nie należy kosić żadnych innych materiałów, niż trawa i krzaki.
- Przed użyciem urządzenia należy sprawdzić obszar, w którym ma odbywać się koszenie. Usunąć wszelkie przedmioty, które mogą zostać odrzucone lub zakleszczone.
- W przypadku koszenia trawy opryskanej wcześniej środkami owadobójczym, należy nosić maskę zabezpieczającą drogi oddechowe.
- Nie dopuszczaj innych osób, dzieci i zwierząt oraz pomocników do strefy niebezpiecznej w promieniu 15 m. Zatrzymać silnik natychmiast, gdy zbliżają się inne osoby.
- Silnik powinien znajdować się zawsze z prawej strony tułowia użytkownika.
- Należy zawsze mocno trzymać urządzenie obiema rękami.
- Stać równo na podłożu i zachowywać równowagę. Nie przechylać się.
- Wszystkie części ciała trzymać z daleka od tłumika i wyposażenia tnącego, gdy silnik pracuje.
- Akcesorium tnące powinno znajdować się poniżej poziomu talii.
- Przy przenoszeniu się do nowego miejsca pracy upewnić się, czy maszyna została wyłączona oraz czy wszystkie narzędzia tnące zostały zatrzymane.
- Podczas pracy maszyny nigdy nie kłaść jej na ziemię.
- Zawsze upewnić się, czy silnik jest wyłączony oraz czy narzędzia tnące całkowicie zatrzymały się zanim usunie się zanieczyszczenia lub trawę z narzędzi tnących.
- Podczas obsługi wyposażenia z napędem należy zawsze nosić apteczkę pierwszej pomocy.
- Nigdy nie uruchamiać lub zezwalać na pracę silnika wewnątrz zamkniętego pomieszczenia lub budynku i/lub w pobliżu palnych cieczy. Wdychanie spalin może być śmiertelne.

### Bezpieczeństwo związane z konserwacją

- Konserwację urządzenia / maszyny należy wykonywać zgodnie z zalecanymi procedurami.
- Odłączyć świecę zapłonową przed wykonaniem konserwacji z wyjątkiem regulacji gaźnika.
- Nie dopuszczać w pobliżu innych osób podczas regulacji gaźnika.
- Używać wyłącznie oryginalnych części zamiennych firmy Hitachi, zalecanych przez producenta.

### Transport i magazynowanie

- Urządzenie / maszynę należy przenosić ręcznie po wyłączeniu silnika z tłumikiem odwróconym od ciała.
- Odczekać, aż silnik ostygnie, opróżnić zbiornik paliwa i zabezpieczyć urządzenie / maszynę przed odłożeniem do magazynu lub transportem w pojeździe.
- Opróżnić zbiornik paliwa przed składowaniem urządzenia / maszyny. Zaleca się opróżnienie zbiornika paliwa po każdym używaniu urządzenia. Jeśli paliwo pozostaje w zbiorniku, przechowywać urządzenie w taki sposób, aby paliwo nie wyciekło.
- Przechowywać maszynę poza zasięgiem dzieci.
- Dokładnie oczyścić i zakonserwować urządzenie, po czym przechowywać je w suchym miejscu.
- Podczas transportu lub magazynowania upewnić się, że wyłącznik maszyny jest wyłączony.
- W przypadku transportu w pojeździe, zabezpieczyć ostrze za pomocą osłony.

W sytuacjach nieopisanych w niniejszym podręczniku zachować ostrożność i kierować się zdrowym rozsądkiem. W razie potrzeby pomocy, skontaktować się z dystrybutorem firmy Hitachi. Zwracać szczególną uwagę na zapisy poprzedzone następującymi słowami:

**⚠ OSTRZEŻENIE**

Wskazuje na duże prawdopodobieństwo poważnych obrażeń ciała lub utraty życia w przypadku nieprzestrzegania instrukcji.

**OSTROŻNIE**

Wskazuje na możliwość obrażeń ciała lub uszkodzenia wyposażenia w przypadku nieprzestrzegania instrukcji.











**UWAGA**

Zawiera pomocne informacje dla poprawnego funkcjonowania i użytkowania.

**OSTROŻNIE**

Nie demontować rozrusznika zamachowego. Można narazić się na obrażenia spowodowane sprężyną zamachową.

**SPECYFIKACJE**

Model	CG25EUS CG25EUS (L)
 Parametry silnika (mł)	25
 Świca zapłonowa	NGK CMR5H or equivalent
 Pojemność zbiornika paliwa (ℓ)	0,55
 Pojemność zbiornika oleju (mł)	80
 Ciężar na sucho (kg)	CG25EUS..... 5,2 CG25EUS (L)... 5,0
 Poziom ciśnienia dźwięku LpA (dB (A)) (EN27917)	  81,8 78,6
 Zmierzony poziom mocy akustycznej LwA (dB (A)) Gwarantowany poziom mocy akustycznej LwA (dB (A))	  101,8 98,6  104 101

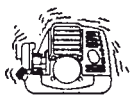
Model	CG25EUS CG25EUS (L)
	Poziom drgań (m/s <sup>2</sup> ) (ISO7916)
	CG25EUS Uchwyt lewy 4,8 5,4 Uchwyt prawy 4,7 4,8
	CG25EUS (L) Rękojeść przednia 4,8 4,5 Rękojeść tylna 3,2 4,6

**UWAGA**

Równoważny poziom hałasu/równoważne poziomy drgań obliczane są jako całkowita energia ważona czasowo dla poziomów hałasu/ drgań w różnych warunkach pracy przy następującym cyklu czasowym: 1/2 oczekiwanie, 1/2 praca.  
\* Wszystkie dane mogą zostać być zmienione bez uprzedzenia.

**PROCEDURY MONTAŻU**

**Mocowanie wału napędowego do silnika (Rys. 1)**

Odkręcić śrubę mocującą rurę (1), tak aby końcówka śruby nie przeszkadzała we wkładaniu rury wału napędowego. Podczas wkładania drążka wału napędowego, należy przez cały czas przytrzymać śrubę mocującą, tak aby jej element wewnętrzny również nie przeszkadzał w pracy.

Włożyć wał napędowy do obudowy sprzęgła silnika do położenia oznaczonego (2) na wale, dopasowanym do obudowy sprzęgła.

**UWAGA**

Jeżeli włożenie wału napędowego do aż do miejsca oznaczonego na drążku jest utrudnione, należy spróbować pokręcić wałem za pomocą końcówki montażowej w obu kierunkach – zgodnie i przeciwnie do ruchu wskazówek zegara. Dokręcić śrubę mocującą, która powinna pasować do otworu w drążku wału. Następnie mocno dokręcić śrubę zaciskową (3).

**Zakładanie uchwytu**

**⚠ OSTRZEŻENIE**

W przypadku, jeżeli używane są ostrza stalowe/sztywne z prostymi elementami przycinającymi lub ostrzami szcزتkowymi, należy zawsze zakładać drążek zabezpieczający (4) i uprząż na ramiona z uchwytem z pętlą. (Rys. 2)

Założyć uchwyt na drążek wału napędowego, z elementem kątowym skierowanym w stronę silnika. Ustawić położenie w sposób najbardziej wygodny dla użytkownika.

**UWAGA**

Jeżeli w urządzeniu posiadanym przez użytkownika na drążku umieszczona jest etykieta wskazująca położenie uchwytu, należy złożyć go zgodnie z ilustracją.

**Zdjąć wspornik uchwytu (5). (Rys. 3)**

Założyć uchwyty i lekko zamocować wspornik za pomocą czterech śrub. Wyregulować do odpowiedniego położenia. Zamocować, mocno dokręcając śruby. Zamocować osłonę ochronną na wale napędowym lub uchwycie za pomocą zacisków (6). (Rys. 4)

**Przewód przepustnicy / linka ograniczająca (Rys. 6)**

Zdjąć pokrywę filtra powietrza. (Rys. 5)

Podłączyć linki ograniczające. (Rys. 7)

Jeżeli w urządzeniu posiadanym przez użytkownika, zewnętrzna końcówka przepustnicy (7) jest gwintowana, należy wkręcić ją do podstawki regulatora przewodu (8) do samego końca, a następnie zamocować końcówkę przewodu za pomocą nakrętki ustalającej (9) do podstawki (8).

Podłączyć końcówkę przewodu przepustnicy (10) do gaźnika (11) i założyć pokrywę obrotową (jeżeli urządzenie jest w nią wyposażone) znajdującą się w woreczku z akcesoriami. Założyć osłonę filtra powietrza.

### Zakładanie osłony ostrza (Rys. 8)

#### UWAGA

W przypadku niektórych modeli, wspornik osłony jest fabrycznie zamontowany do obudowy.

Założyć osłonę ostrza na rurze wału napędowego aż do przekładni kątovej. Mocno dokręcić wspornik osłony, tak aby osłona ostrza nie mogła przekręcać się lub opadać podczas pracy.

#### OSTROŻNIE

Niektóre osłony ostrza są wyposażone w ostre ograniczniki kątovej. Podczas posługiwania się nimi należy zachować ostrożność.

W przypadku używania głowicy przycinającej z osłoną ostrza typu dwuczęściowego, należy przymocować element rozszerzający do osłony ostrza. (Rys. 9)

#### UWAGA

- W przypadku zakładania elementu rozszerzającego do osłony ostrza, ostry ogranicznik prosty musi wcześniej zostać zdjęty (jeżeli został założony).
- Jeżeli w urządzeniu posiadanym przez użytkownika na drążku umieszczona jest etykieta wskazująca położenie osłony, należy założyć ją zgodnie z ilustracją.
- Aby zdemontować element rozszerzający osłony, należy postępować w sposób pokazany na rysunkach. Należy zawsze nosić rękawice, ponieważ element rozszerzający jest wyposażony w ostry ogranicznik. Aby przeprowadzić demontaż, należy po kolei wcisnąć cztery kwadratowe klapy znajdujące się w osłonie. (Rys. 10)

### Zakładanie pół-automatycznej głowicy tnącej

#### 1. Funkcja

Automatycznie podaje więcej nylonowej żyłki tnącej przy niskich obrotach (nie więcej, niż 4500 obr./min).

#### Specyfikacje

Kod nr	Typ śruby mocującej	Kierunek obrotów	Rozmiar śruby mocującej
6696454	Śruba z gwintem wewnętrznym	W kierunku przeciwnym do ruchu wskazówek zegara	M10×P1,25-LH

Odpowiednia żyłka nylonowa

Średnica żyłki:  $\Phi$ 3,0 mm Długość: 2 m

Średnica żyłki:  $\Phi$ 2,4 mm Długość: 4 m

2. Wskazówki bezpieczeństwa
  - Obudowa musi być solidnie zamocowana do pokrywy.
  - Sprawdzić, czy pokrywa, obudowa i pozostałe części pod kątem pęknięcia lub innych rodzajów uszkodzeń.
  - Sprawdzić obudowę i przycisk pod kątem zużycia. Jeżeli znajdujące się na obudowie oznakowanie dotyczące maksymalnego zużycia nie jest już widoczne lub na dole przycisku pojawi się otwór, należy natychmiast wymienić odpowiednie części na nowe. (Rys. 11)
  - Głowica tnąca musi być prawidłowo zamocowana do obudowy napędu urządzenia.
  - Dla zapewnienia najwyższej wydajności i niezawodności, należy używać wyłącznie nylonowych żyłek tnących firmy Hitachi. Nie wolno używać drutu lub jakichkolwiek innych materiałów, które mogą być niebezpieczne.
  - Jeżeli głowica tnąca nie podaje żyłki prawidłowo, należy sprawdzić, czy żyłka nylonowa i wszystkie pozostałe części zostały założone prawidłowo. W razie potrzeby pomocy, skontaktować się z dystrybutorem firmy Hitachi.

#### 3. Instalacja (Rys. 12)

- Głowicę tnącą należy zamontować na drążku podkaszarki/kosy spalinowej. Nakrętka mocująca (12) posiada gwint lewy. Należy przekręcać w kierunku zgodnym z ruchem wskazówek zegara, aby odkręcać nakrętkę/zgodnym z ruchem wskazówek zegara, aby ją dokręcać.

#### UWAGA

- Kiedy pokrywa uchwyt ostrza nie jest używana, należy zachować ją do użycia z ostrzem metalowym, jeżeli urządzenie umożliwia użycie takiego wyposażenia.
- Włożyć klucz sześciokątny (13) do otworu w obudowie, aby zablokować uchwyt ostrza.

### Zakładanie ostrza tnącego (Rys. 13)

(jeżeli urządzenie jest wyposażone w ten sposób)

Przed założeniem ostrza należy upewnić się, że ostrze nie jest w żaden sposób uszkodzone lub pęknięte, a krawędzie tnące są skierowane w odpowiednią stronę.

#### UWAGA

- Kiedy zakładana jest pokrywa uchwytu ostrza (14), należy pamiętać, że jej powierzchnia wklęsła ma być skierowana ku górze.
- Włożyć klucz sześciokątny (15) do otworu przekładni kątovej, aby zablokować uchwyt ostrza (16). Należy pamiętać, że śruby lub nakrętki mocujące ostrza (17) posiadają gwint lewy (przekręcanie w kierunku zgodnym z ruchem wskazówek zegara powoduje ich odkręcanie / w przeciwnym - dokręcanie). Dokręcić śrubę lub nakrętkę mocującą za pomocą klucza nasadowego.

#### OSTROŻNIE

- Przed przystąpieniem do pracy należy zawsze upewnić się, że ostrze jest zamocowane prawidłowo.
- Jeżeli urządzenie posiadane przez użytkownika jest wyposażone w osłonę zakładaną pod ostrzem, należy sprawdzić, czy nie nosi ona śladów zużycia lub pęknięcia. W przypadku stwierdzenia jakiegokolwiek uszkodzenia lub zużycia, należy ją wymienić, podobnie jak ma to miejsce w przypadku wszelkich innych materiałów eksploatacyjnych.

### Zakładanie głowicy tnącej Brain

#### ⚠️ OSTREŻENIE

W przypadku głowic Hitachi lub głowic stopowych Hitachi, należy używać wyłącznie elastycznych linek nylonowych z metalu, zgodnie z zaleceniami producenta. Nie wolno używać linek ani przewodów drucianych. Mogą one ulec przerwaniamu i uderzyć z dużą siłą w kierunku użytkownika.

#### UWAGA

W przypadku korzystania z głowicy stopowej Hitachi (CH-100), początkowa długość linki tnącej powinna wynosić około 17 cm. (Rys. 14)

## PROCEDURY OBSŁUGI

### olej silnikowy

- Należy zawsze używać odpowiedniego oleju silnikowego (uniwersalny olej silnikowy klasy SAE 10W-30). Niewystarczająca ilość oleju lub użycie oleju innego, niż zalecany może spowodować uszkodzenie urządzenia.

### Napełnianie zbiornika oleju silnikowego

- Położyć urządzenie na czystej, płaskiej powierzchni.
- Zdjąć korek zbiornika oleju i sprawdzić, czy poziom oleju silnikowego jest zbliżony do otworu zbiornika. (Rys. 15)
- Jeżeli poziom oleju jest niski lub urządzenie jest używane po raz pierwszy, nalać oleju silnikowego aż do poziomu zbliżonego do otworu zbiornika.
- Jeżeli olej silnikowy jest zabrudzony lub odbarwiony, należy wymienić olej.
- Po uzupełnieniu dokładnie dokręcić korek zbiornika oleju.

- Kiedy urządzenie jest wykorzystywane po raz pierwszy, należy wymienić olej silnikowy po mniej więcej 10 godzinach pracy. W późniejszym okresie należy zmieniać olej co 50 godzin pracy.

## OSTROŻNIE

- Aby uniknąć ryzyka poparzeń, przed przystąpieniem do wymiany oleju należy odczekać do ostygnięcia silnika.
- Aby zapobiec możliwości uszkodzeń, uważać, aby podczas tankowania do zbiornika nie dostał się piasek lub innego rodzaju zanieczyszczenia.

## Paliwo

### ⚠ OSTRZEŻENIE

Podczas tankowania lub przenoszenia paliwa zapewnić dobrą wentylację.

- Zawsze stosować markową bezotowiówą benzynę o liczbie oktanowej 89.
- Nie używać mieszanki benzyny i oleju silnikowego, ponieważ może to spowodować uszkodzenie rozrusznika lub zmniejszenie mocy silnika.

## Tankowanie

### ⚠ OSTRZEŻENIE

- Zawsze wyłączyć silnik przed tankowaniem.
- Podczas napełniania należy zawsze powoli otwierać zbiornik paliwa, aby usunąć ewentualne naddciśnienie.
- Po zatankowaniu dokładnie dokręcić korek paliwa.
- Oddalić urządzenie na co najmniej 3 metry od miejsca tankowania przed uruchomieniem go.

Przed zatankowaniem, dokładnie oczyścić miejsce wokół korka zbiornika, aby do zbiornika nie dostały się żadne zanieczyszczenia.

## Uruchomienie (Rys. 16)

### OSTROŻNIE

Przed uruchomieniem należy upewnić się, że akcesorium tnące nie dotyka żadnych przedmiotów.

1. Ustawić przełącznik zapłonu (18) w pozycji włączenia (ON). (Rys. 16)  
\* Wcisnąć kolbę zastrzykiwania paliwa (19) kilka razy, aby paliwo przepłynęło przez kolbę lub przewód powrotnie (jeżeli urządzenie jest wyposażone w ten sposób). (Rys. 17)
2. Ustawić dźwignię w położeniu CLOSED (zamknięte) (20). (Rys. 18)
3. Pociągnąć energicznie rozrusznik zamachowy, trzymając uchwyt pewnie, aby nie odskoczył.
4. Kiedy słychać, że silnik zaczyna się uruchamiać, przestawić dźwignię do położenia RUN (otwarte). Ponownie energicznie pociągnąć rozrusznik zamachowy.

## UWAGA

Jeśli silnik nie uruchomi się, powtórzć kroki od 2 do 4.

5. Po uruchomieniu silnika, zaczekać 2-3 minuty na jego rozgrzanie przed rozpoczęciem pracy.

## Koszenie (Rys. 19, 20, 21)

- Podczas koszenia, silnik powinien pracować z prędkością 6500 obr./min. Praca przez dłuższy czas z niewielką prędkością obrotową może spowodować przedwczesne zużycie sprzęgła.
- Należy kosić trawę od strony prawej do lewej.
- Urządzenie może zostać gwałtownie zatrzymane, jeżeli obracając się ostrze natrafi na twardą przeszkodę. Może to prowadzić do niebezpiecznej sytuacji, gdyż urządzenie wraz użytkownikiem może zostać gwałtownie odrzucone do tyłu. Reakcja ta jest nazywana odrzutem ostrza. W takim przypadku, operator może stracić kontrolę nad urządzeniem, co z kolei może być przyczyną poważnych obrażeń lub nawet śmierci. Odrzut ostrza może nastąpić w szczególności podczas pracy w miejscach, w których przycinany materiał nie jest łatwy do obserwacji.

- Uprząż powinna zostać założona w sposób pokazany na rysunku (jeżeli urządzenie jest w nią wyposażone). Ostrze obraca się w kierunku przeciwnym do ruchu wskazówek zegara, tak więc aby koszenie było prawidłowe, należy przesuwać urządzenie od strony prawej do lewej. Osoby postronne powinny pozostawać w odległości co najmniej 15 m od miejsca pracy.

## UWAGA

W nagłych wypadkach należy wcisnąć przycisk szybkiego zwalniania lub wcisnąć kłapkę awaryjnego zatrzymywania (jeżeli urządzenie jest wyposażone w ten sposób).

### ⚠ OSTRZEŻENIE

W przypadku uderzenia akcesorium tnącego o kamień lub inny twardy przedmiot, należy wyłączyć silnik i upewnić się, że akcesorium oraz wszelkie inne części nie zostały uszkodzone. W przypadku owinięcia się trawy lub winorośli wokół końcówki tnącej, należy wyłączyć silnik i usunąć owinięte elementy.

## Zatrzymywanie (Rys. 22)

Zmniejszyć prędkość silnika i pozostawić urządzenie pracujące bez obciążenia przez kilka minut, a następnie wyłączyć przełącznik zapłonu.

### ⚠ OSTRZEŻENIE

Należy pamiętać, że ostra obracają się jeszcze przez chwilę po wyłączeniu silnika lub zasilania – może to być przyczyną obrażeń. Gdy urządzenie jest wyłączone, upewnić się, czy wyposażenie tnące zatrzymało się przed odłożeniem go.

## Pół-automatyczna głowica tnąca

6. Ustawianie długości żyłki
  - Ustawić jak najniższą prędkość silnika i opuścić głowicę na ziemię. Żyłka nylonowa powinna zostać wyciągnięta na około 3 cm z każdej strony. (Rys. 23)  
Można również wyciągnąć żyłkę nylonową ręcznie, ale silnik musi być całkowicie zatrzymany. (Rys. 24)
  - Przed rozpoczęciem pracy należy zawsze ustawić odpowiednią długość żyłki, czyli 11–14 cm.

## KONSERWACJA

KONSERWACJĘ, WYMIANĘ LUB NAPRAWĘ URZĄDZENIA I UKŁADU KONTROLI EMISJI MOŻE WYKONAĆ ZAKŁAD NAPRAWY SILNIKÓW NIEDROGOWYCH LUB OSOBA INDYWIDUALNA.

## Regulacja gaźnika (Rys. 25)

### ⚠ OSTRZEŻENIE

- Podczas regulacji gaźnika ostra tnące mogą się obracać.
- Nie wolno uruchamiać silnika, jeżeli pokrywa sprzęgła i rurka zabezpieczająca nie są założone! W przeciwnym przypadku sprzęgło może obluźwiać się i spowodować obrażenia cielesne.

W gaźniku paliwo miesza się z powietrzem. Podczas próbnej pracy silnika w fabryce, wykonuje się regulację gaźnika. Dodatkowa regulacja może być wykonana w zależności od klimatu lub wysokości n.p.m. Gaźnik ma jedną możliwość regulacji:

**T = śruba regulacji prędkości biegu jałowego.**

## Regulacja prędkości biegu jałowego (T)

Sprawdzić, czy filtr powietrza jest czysty. Gdy prędkość biegu jałowego jest właściwa, łańcuch nie obraca się. Jeśli wymagana jest regulacja, dokręcać śrubę T (w kierunku zgodnym z ruchem wskazówek zegara), aż łańcuch zacznie się obracać. Wykręcać śrubę (w kierunku przeciwnym do ruchu wskazówek zegara) aż łańcuch się zatrzyma. Prędkość biegu jałowego jest poprawna, kiedy silnik pracuje równomiernie we wszystkich położeniach znacznie poniżej prędkości obrotowej, przy której łańcuch zaczyna obracać się.

Jeśli po wykonaniu regulacji prędkości ostrze nadal obraca się, należy skontaktować się z dystrybutorem firmy Hitachi.

**UWAGA**

- Standardowa prędkość pracy bez obciążenia (na biegu jałowym) wynosi 3000 obr./min.
- Niektóre modele sprzedawane w regionach, w których wymagana jest ścisła regulacja emisji spalin, nie mają regulacji gaźnika na wysoka i niską prędkość. Takie regulacje mogą spowodować, że silnik będzie pracować poza dopuszczalnymi granicami emisji. Dla tych modeli, jedyną regulacją gaźnika jest regulacja prędkości biegu jałowego.

**⚠ OSTRZEŻENIE**

Podczas pracy silnika na biegu jałowym łańcuch nie może w żadnym przypadku obracać się.

**Wymiana oleju silnikowego**

Zanieczyszczenie oleju silnikowego może spowodować szybkie zużycie i uszkodzenie silnika. Należy w regularnych odstępach czasu sprawdzać olej silnikowy i wymieniać go w razie potrzeby.

**OSTROŻNIE**

- Aby uniknąć ryzyka poparzeń, przed przystąpieniem do wymiany oleju należy odczekać do ostygnięcia silnika.
- Aby zapobiec możliwości uszkodzeń, uważać, aby podczas tankowania do zbiornika nie dostał się piasek lub innego rodzaju zanieczyszczenia.

Kiedy należy wymieniać olej: Przy pierwszym użyciu urządzenia, po około 10 godzinach eksploatacji lub po 1 miesiącu - w zależności od tego, który okres upłynie najpierw; następnie, po każdym 50 godzinach eksploatacji lub co 6 miesięcy - w zależności od tego, który okres upłynie najpierw.

Zalecany olej silnikowy: Uniwersalny olej silnikowy klasy SAE 10W-30  
Pojemność zbiornika oleju: 80 ml

1. Przekręcić wyłącznik zapłonu.
2. Sprawdzić, czy korek zbiornika paliwa jest przykręcony prawidłowo.
3. Zdjąć korek i przechylić urządzenie w taki sposób, aby otwór zbiornika oleju znajdował się na dole, a następnie wylać olej silnikowy do odpowiedniego pojemnika. **(Rys. 26)**
4. Kiedy olej silnikowy został całkowicie wylany, umieścić urządzenie poziomo na czystej, płaskiej powierzchni.
5. Napełnić zbiornik olejem silnikowym aż do otworu zbiornika oleju. **(Rys. 15)**
6. Mocno dokręcić korek zbiornika ręką.

**UWAGA**

- Zużyty olej silnikowy nie może być wyrzucany ze zwykłymi śmieciami lub wylewany na ziemię. Olej musi zostać usunięty zgodnie z miejscowymi przepisami. W razie jakichkolwiek wątpliwości, należy skontaktować się ze sprzedawcą oleju.
- Napełnić zbiornik oleju odpowiednią ilością oleju silnikowego. Zbyt duża lub mała ilość oleju może spowodować uszkodzenie silnika.
- Jakość oleju silnikowego ulega pogorszeniu, nawet kiedy urządzenie nie jest używane. Należy w regularnych odstępach czasu wymieniać olej.

**Filtr powietrza (Rys. 27)**

Filtr powietrza należy oczyścić z pyłu i brudu, aby uniknąć:

- Wadliwego działania gaźnika
- Problemów z rozruchem
- Zmniejszenia mocy silnika
- Nadmiernego zużycia części silnika
- Nadmiernego zużycia paliwa

Filtr powietrza należy czyścić codziennie lub częściej, jeśli pracuje się w miejscach wyjątkowo zapyłonych.

**Czyszczenie filtra powietrza**

Zdjąć pokrywkę filtra powietrza i filtr (21). Przemycić je w wodzie z mydłem. Przed ponownym montażem sprawdzić, czy filtr jest suchy. Filtru powietrza używanego przez dłuższy czas nie można dokładnie wyczyścić. Z tego względu należy okresowo wymieniać go na nowy filtr. Uszkodzony filtr należy wymienić natychmiast.

**Filtr paliwa (Rys. 28)**

Spuścić całość paliwa ze zbiornika i wyciągnąć linkę filtra paliwa. Wyjąć element filtra z obudowy i przepłukać w ciepłej wodzie ze środkiem czyszczącym.

Dokładnie wypłukać, aby usunąć wszystkie pozostałości środka czyszczącego. Delikatnie wycisnąć pozostałości wody, nie wyciskając, a następnie wysuszyć element filtra na powietrzu.

**UWAGA**

Jeżeli element filtra jest twardy z powodu nadmiernego nagromadzenia zabrudzeń, należy wymienić go na nowy.

**Świeca zapłonowa (Rys. 29)**

Na stan świecy zapłonowej mają wpływ następujące czynniki:

- Nieprawidłowe ustawienie gaźnika
- Zabrudzony filtr powietrza
- Trudne warunki pracy (jak niska temperatura otoczenia)
- Zbyt duża ilość oleju silnikowego

Czynnik te powodują osady na elektrodach świecy zapłonowej, co może spowodować wadliwe działanie i trudności z uruchomieniem silnika. Jeśli silnik nie rozwija pełnej mocy, trudno go uruchomić lub pracuje nierównomiernie na biegu jałowym, należy zawsze w pierwszej kolejności sprawdzić świecę zapłonową. Jeśli świeca zapłonowa jest zabrudzona, należy ją oczyścić i sprawdzić przerwy elektrody. W razie konieczności wyregulować ponownie. Prawidłowa przerwa wynosi 0,6 mm. Świeca zapłonowa powinna być wymieniana co 100 godzin pracy lub wcześniej, jeżeli elektrody oszły ślady poważnego nadzarcia.

**UWAGA**

W niektórych krajach przepisy wymagają użycia świecy zapłonowej z opornikiem do tłumienia zakłóceń. Jeśli maszyna została oryginalnie wyposażona w świecę zapłonową z opornikiem, należy wymienić ją na świecę tego samego typu.

**Pół-automatyczna głowica tnąca****Wymiana żyłki nylonowej**

- (1) Zdjąć obudowę (24), mocno wciskając kciukami zatrzaski blokujące w sposób pokazany na **Rys. 31**.
- (2) Po zdjęciu obudowy, wyjąć szpulę i wyrzucić pozostałą żyłkę.
- (3) Złożyć nową żyłkę nylonową nierówno na dwie części w sposób pokazany na rysunku. Przełożyć część żyłki w kształtce U przez wyżłobienie (25) znajdujące się w ścianie rozdzielającej. Nawinąć obie części żyłki na szpulę w tym samym kierunku, utrzymując je odpowiednio po obu stronach ścianki rozdzielającej. **(Rys. 32)**
- (4) Włożyć obie części żyłki do otworów blokujących (26), pozostawiając luźną część o długości ok. 10 cm. **(Rys. 33)**
- (5) Wprowadzić obie luźne części żyłki do prowadnicy (27) wkładając szpulę do obudowy. **(Rys. 34)**

**UWAGA**

Podczas wkładania szpuli do obudowy, należy starać się wyrównać położenie otworów blokujących (26) z prowadnicą żyłki (27), aby zwolnienie żyłki było później łatwiejsze.

- (6) Założyć pokrywę na obudowę w taki sposób, aby zatrzaski blokujące pokrywy odpowiadały położeniu długich otworów w obudowie. Mocno docisnąć obudowę, aż zostanie zamocowana na swoim miejscu. **(Rys. 35)**
- (7) Początkowa długość żyłki tnącej powinna wynosić ok. 11–14 cm i być taka sama z obu stron. **(Rys. 36)**

**Ostrze (Rys. 30)****⚠ OSTRZEŻENIE**

Podczas obsługi lub wykonywania jakichkolwiek prac konserwacyjnych związanych z ostrzem należy nosić rękawice.

- Ostrza powinny zawsze być odpowiednio ostre. Używanie tępego ostrza zwiększa ryzyko jego zakleszczenia i nagłego wyrzucenia. Jeżeli nakrętka mocująca jest uszkodzona lub dokręca się z trudnością, należy wymienić ją na nową.
- Ostrze powinno być wymieniane wyłącznie na nowe ostrze Hitachi, z otworem mocującym o średnicy 25,4 mm (jeden cal).
- Podczas zakładania nowego ostrza (23) należy pamiętać, że strona z oznaczeniem powinna być skierowana ku górze. W przypadku ostrzy wyposażonych w 3 lub 4 zęby (22), mogą one być zakładane dowolną stroną.
- Należy zawsze używać ostrza odpowiedniego dla rodzaju wykonywanej pracy.
- Podczas wymiany ostrza należy korzystać z odpowiednich narzędzi.
- Kiedy krawędzie tnące staną się tępe, należy naostrzyć lub spiliować je w sposób pokazany na ilustracji. Nieprawidłowe naostrzenie może spowodować powstawanie nadmiernych wibracji.
- Nie należy używać ostrzy, które są wygięte, wypaczone, pęknięte, złamane lub uszkodzone w jakikolwiek inny sposób.

## UWAGA

Podczas ostrzenia należy pamiętać o zachowaniu odpowiedniego kształtu i promienia przy podstawie zębów, aby zapobiec ich pęknięciu.

## Plan obsługi

Poniżej podano ogólne instrukcje konserwacji. W sprawie dalszych informacji prosimy skontaktować się z dystrybutorem firmy Hitachi.

### Obsługa codzienna

- Oczyszczyć urządzenie z zewnątrz.
- Sprawdzić, czy uprząż nie jest uszkodzona.
- Sprawdzić, czy osłona ostrza nie nosi żadnych śladów uszkodzeń lub pęknięć. Jeżeli osłona jest uszkodzona lub pęknięta, należy wymienić ją na nową.
- Sprawdzić, czy akcesorium tnące jest właściwie wyśrodkowane, ostre i nie nosi śladów pęknięcia. Nieprawidłowe wyśrodkowanie elementu tnącego powoduje powstawanie dużych wibracji, które mogą spowodować uszkodzenie urządzenia.
- Sprawdzić, czy nakrętka mocująca element tnący jest dokręcona prawidłowo.
- Upewnić się, czy osłona transportu łańcucha nie jest uszkodzona i czy można ją bezpiecznie zamontować.
- Sprawdzić, czy nakrętki i śruby są dobrze dokręcone.
- Sprawdzić ilość i stan oleju silnikowego.

### Obsługa tygodniowa









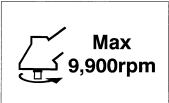

- Sprawdzić rozrusznik, w szczególności linkę i sprężynę powrotną.
- Oczyszczyć świecę zapłonową z zewnątrz.
- Wyjąć świecę i sprawdzić przerwę elektrody. Ustawić ją na 0,6 mm lub wymienić świecę zapłonową.
- Oczyszczyć filtr powietrza.

### Obsługa miesięczna

- Wypłukać zbiornik paliwa benzyną.
- Oczyszczyć z zewnątrz gaźnik i przestrzeń wokół niego.
- Oczyszczyć wentylator i przestrzeń wokół niego.

## A SZIMBÓLUMOK JELENTÉSE

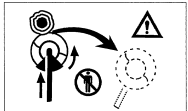
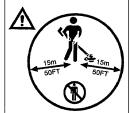
**MEGJEGYZÉS:** Néhány egység nem rendelkezik velük.

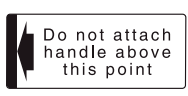
	<p><b>Szimbólumok</b>   <b>FIGYELMEZTETÉS</b>            Az alábbiakban a géphez alkalmazott jelölések vannak felsorolva. A gép használata előtt feltétlenül ismerje meg ezeket a jelöléseket.</p>		
	<p>Fontos, hogy elolvassa, teljesen megértse és megfigyelje a következő elővigyázatosságokat és figyelmeztetéseket. A gondatlan vagy helytelen használat súlyos vagy halálos sérülést okozhat.</p>		<p>A maximális tengelysebességet mutatja. Ne használjon olyan vágó szerelvényt, melynek a maximális fordulatszáma a tengely fordulatszáma alatt van.</p>
	<p>Olvasson el, értsen meg és kövessen minden a kézikönyvben és az egységen található figyelmeztetést és utasítást.</p>		<p>Szükség esetén kesztyű viselete ajánlott (pl. a vágó berendezés összeszerelésekor).</p>
	<p>Az egység használatakor mindig viseljen szem-, fej- és fülvédő eszközöket.</p>		<p>Viseljen csúszásmentes és masszív lábbelit.</p>
	<p>Ha ezt a szimbólumot látja, ne használjon fém/merev pengét.</p>		<p>Pengelőtés következhet be, ha a pörgő penge hozzáér egy tömör tárgyhoz a kritikus részen. Ilyenkor veszélyes helyzet állhat elő: a teljes egységet és a kezelőt erőteljes lökés éri. Ezt a reakciót pengelőtésnek hívjuk. Ennek eredményeképp a kezelő elveszítheti uralmát az egység felett, ami súlyos vagy halálos kimenetelű balesethez vezethet. A pengelőtés gyakrabban előfordul olyan helyeken, ahol a vágandó anyag nehezen látható.</p>
	<p>Minden gyermek, nézelődő, stb. legfeljebb 15 méteres közelségben tartózkodhat. Ha valaki ennél közelebb jön az egységhez, azonnal állítsa le a motort és a vágó szerelvényt.</p>		
	<p>Ügyeljen a szálló repeszekre.</p>		<p>A kar helyét mutatja. Ennél magasabbra ne helyezze a kart.</p>
<p><b>A gép használata előtt</b></p> <ul style="list-style-type: none"> <li>• Olvassa el alaposan a kézikönyvet.</li> <li>• Ellenőrizze, hogy a vágó berendezés rendesen össze van-e rakva és be van-e állítva.</li> <li>• Indítsa be az egységet és ellenőrizze a karburátor beállítását. Lásd: "KARBANTARTÁS".</li> </ul>			

### Tartalom

MI MICSODA.....	38
FIGYELMEZTETÉSEK ÉS BIZTONSÁGI ÖVINTÉZKEDÉSEK .....	39
MŰSZAKI ADATOK .....	40
ÖSSZESZERELÉSI ELJÁRÁSOK.....	40
MŰKÖDTETÉSI ELJÁRÁSOK.....	41
KARBANTARTÁS .....	42

## MI MICSODA

Mivel a jelen kézikönyv számos modellnek a leírását tartalmazza, ezért a kézikönyvben ábrázolt képek eltérhetnek az Ön egységétől. Csak az Ön egységére vonatkozó utasításokat vegye figyelembe!

1. Tanksapka
2. Gázadagoló kar
3. Indító kar
4. Pengevédő
5. Vágó szerelvény
6. Kardántengely cső
7. Kormányrúd
8. Akasztószem
9. Gyújtáskapcsoló
10. Burkolat
11. Gázkar záróelem
12. Szivató
13. Motor
14. Váltó
15. Kombinált csőkulcs
16. Kezelési útmutató
17. Olajbetöltő sapka

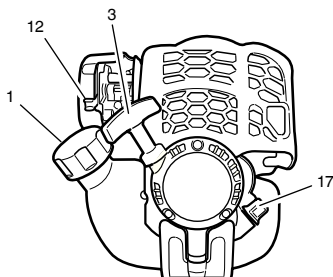
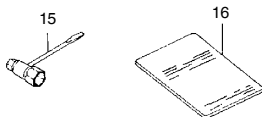
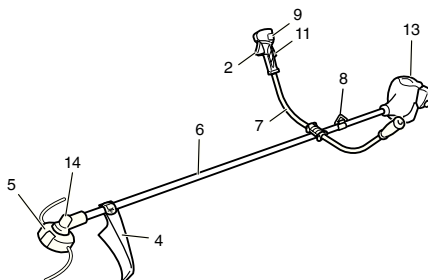
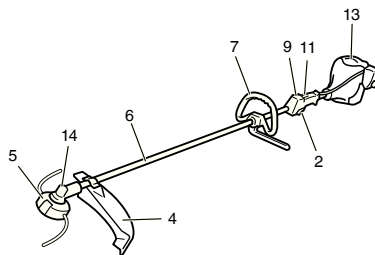

## FIGYELMEZTETÉSEK ÉS BIZTONSÁGI ÖVINTÉZKEDÉSEK

### Gépezelő biztonsága

- Mindig viseljen munkavédelmi maszkot vagy szemüveget.
- Mindig vastag hosszúnadrágot és bakancsot viseljen, valamint horjón kesztyűt. Ne viseljen bő öltözetet, ékszert, rövidnadrágot, szandált, és ne legyen meztelb. Biztosítsa, hogy hajhosszúsága nem haladja meg a vállig érot.
- Ne müködtesse az eszközt akkor, amikor fáradt, beteg vagy alkohol, kábítószer vagy gyógyszer hatása alatt áll.
- Soha ne engedje, hogy gyermek vagy gyakorlatlan személy müködtesse a gépet.
- Viseljen fülvédőt. Legyen figyelemmel a környezetére. Figyelje, hogy a közelében tartózkodók jeleznek-e valamilyen problémát. Azonnal távolítsa el a biztonsági felszereléseket a motor leállítása után.
- Viseljen védősisalot.
- Soha ne indítsa be vagy müködtesse a motort zár helyiségben vagy épületben. A kibocsátott füst beleégése halált okozhat.
- Az olajat és üzemanyagot tartsa távol a fogantyúktól.
- Kezeit tartsa távol a vágó berendezéstől.
- Ne fogja meg vagy tartsa az egységet a vágó berendezésnél.
- Amikor az egységet leállítja, győződjön meg arról, hogy a vágó szerelvény is leállt.
- Hosszabb ideig tartó müködtetés esetén rendszeresen tartson szünetet annak érdekében, hogy megelőzze a lehetséges Kéz és Kar Vibrációs Szindrómát (HAVS), melyet a rezgés okozhat.

### ⚠ VIGYÁZAT

- Az antivibrációs rendszerek nem garantálják, hogy Önnél nem alakulhat ki Kéz és Kar Vibrációs Szindróma vagy kéztőalagút szindróma. Emiatt a folyamatos és rendszeres felhasználóknak javallott alaposan figyelni a kezeik és ujjaiik állapotát. Amennyiben a fenti tünetek bármelyike jelentkezik, azonnal forduljon orvoshoz.
- Ha bármilyen elektronikus egészségügyi eszközt használ, mint például pacemakert, akkor kérje orvosa valamint az eszköz gyártójának tanácsát a felszerelés müködtetése előtt.

### Az egység/gép biztonsága

- Ellenőrizze az egész egységet/gépet minden használat előtt. Cserélje ki a sérült alkatrészeket. Ellenőrizze, hogy nem szíváro-g-e az üzemanyag, és győződjön meg arról, hogy minden rögzítő a helyén van, és biztonságosan meg van erősítve.
- Az egység/gép használata előtt cseréljen ki minden alkatrészt, mely törött, kopott vagy bármilyen módon sérült.
- Győződjön meg róla, hogy a védőelem megfelelően fel van csatlakoztatva.
- Tartson másokat távol akkor, amikor karburátorállításokat végez.
- Csak azokat a kiegészítőket használja, melyeket az egység/gép gyártója javasol.

### ⚠ VIGYÁZAT

- Soha, semmilyen módon ne módosítsa az egységet/gépet. Ne használja az egységet/gépet rendeltetésével ellentétesen.

### Üzemanyag biztonsága

- Az üzemanyagot a szabadban tölts be és olyan helyen, ahol nincs szikra és láng.
- Üzemanyag és olaj tárolására alkalmas tartályt alkalmazzon.
- Ne dohányozzon és ne engedje, hogy mások dohányozzanak az üzemanyag vagy az egység/gép közelében, vagy az egység/gép használata közben.
- A motor elindítása előtt töröljön fel minden félrefojt üzemanyagot.
- Az üzemanyagotöltés helyszínétől legalább 3 méter távolságban indítsa be a motort.
- Az üzemanyagbetöltő sapka és az olajbetöltő sapka levétele előtt állítsa le a motort.
- Az egység/gép tárolása előtt ürítse ki az üzemanyagtartályt. Javasolt az üzemanyagot minden használat után kiüríteni. Amennyiben maradt üzemanyag a tankban, úgy tárolja, hogy az ne szíváro-gjon.

- Az egységet/gépet és üzemanyagot olyan helyen tárolja, ahol az üzemanyagból szikra és nyílt láng nem érintkezhet, mely például bojlerból, elektromos motorból vagy indítóból, kandallóból, stb. származhat.

### ⚠ VIGYÁZAT

Az üzemanyag robbanékony, gyúlékony és füstjének beleégése ártalmas, ezért különös óvatossággal járjon el az üzemanyag kezelésekor vagy utántöltésekor.

### Vágási biztonsága

- Kizárólag fület és sövényt nyirjon az egységgel.
- Minden használat előtt mérje fel a terepet. Távolítsa el minden olyan tárgyat, melyet az egység beleakadhat, vagy melyet az egység kirepíthet.
- A légzés biztosítása érdekében viseljen aeroszol elleni maszkot, ha fület, és a közelben rovarok találhatók.
- Gyermekeket, állatokat, közelben tartózkodókat és segítőköt tartson távol a veszélyterület 15 méteres körzetétől. Azonnal állítsa le a motort, ha megközelítik.
- A motort mindig teste jobb oldalán tartsa.
- Az egység/gépet stabilan, két kézzel fogja.
- Stabilan álljon és biztosan tartsa egyensúlyát. Ne húzza túll!
- Tartsa távol minden testrészét a hagtompítótól és a vágó szerelvényétől, miközben a motor jár.
- A vágó szerelvényt tartsa derékszint alatt.
- Amikor másik munkaterületre megy, győződjön meg arról, hogy a gép kikapcsolt állapotban van, és, hogy a vágó szerelvény megállt.
- Soha ne helyezze a gépet bekapcsolt állapotban a talajra.
- Mindig kapcsolja ki a motort és a vágó szerelvényt a törmelék felrakítására vagy a fű a vágó szerelvényből való eltávolítása előtt.
- Mindig legyen Önnél elsősegély készlet amikor a felszerelés müködteti.
- Soha ne indítsa be vagy járassa a motort zárt helyiségben vagy épületben és/vagy gyúlékony folyadék közelében. A kibocsátott füst beleégése halált okozhat.

### Karbantartási biztonsága

- Az egység/gép karbantartását a javasolt eljárások szerint végezze.
- Távolítsa el a gyújtógyertyát karbantartás végrehajtása előtt, karburátor állítások kivételével.
- Tartson másokat távol akkor, amikor karburátorállításokat végez.
- Kizárólag eredeti Hitachi cserealkatrészeket használjon, ahogy a gyártó is javasolja.

### Szállítás és tárolás

- Az egységet/gépet kézben vigye, leállított motorral, és hangtompítóval a testétől eltartva.
- Engedje, hogy a motor lehűljön, ürítse ki az üzemanyagtankot, és biztosítsa az egységet/gépet járműben történő szállítás vagy tárolás előtt.
- Az egység/gép tárolása előtt ürítse ki az üzemanyagtartályt. Javasolt az üzemanyagot minden használat után kiüríteni. Amennyiben maradt üzemanyag a tankban, úgy tárolja, hogy az ne szíváro-gjon.
- Az egység/gép a gyermekektől távol tárolandó.
- Alaposan tisztítsa és tartsa karban az egységet, és száraz helyen tárolja.
- Győződjön meg arról, hogy a motor kapcsolója kikapcsolt állásban van szállításkor vagy tároláskor.
- Autóban történő szállításkor helyezze fel a pengetakáró fedelet.

Ha olyan helyzet adódna, melyre ebben a kézikönyvben nem talál megoldást, akkor józanész szerint járjon el. Forduljon Hitachi kereskedőjéhez, amennyiben segítségre lenne szüksége. Különös figyelemmel kezelje azokat az állításokat, melyeket a következő szavak előzik meg:

### ⚠ VIGYÁZAT

Súlyos személyi sérülést vagy halált okozó tényezők lehetőségét jelzi, amennyiben az útmutatást nem követik.

## FIGYELEM

Személyi sérülést vagy a felszerelés károsodását okozó tényezők lehetőségét jelzi, amennyiben az útmutatást nem követik.











## MEGJEGYZÉS

Hasznos információk a helyes működést és használatot illetően.

## FIGYELEM

Ne szedje szét a behúzó indítót. A behúzó kicsapása esetleges személyi sérülést okozhat.

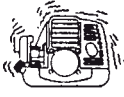
## MŰSZAKI ADATOK

		Típus	CG25EUS CG25EUS (L)
	Motorméret (mℓ)		25
	Gyújtógyertyák		NGK CMR5H vagy ezekkel egyenértékű
	Üzemanyagtank térfoga (ℓ)		0,55
	Motorolaj kapacitás (mℓ)		80
	Tömeg (kg)		CG25EUS..... 5,2 CG25EUS (L)... 5,0
	Hangnyomás szint LpA dB(A) (EN27917)		81,8 78,6
	Mért hangerőszint, LwA (dB (A))  Garantált hangerőszint, LwA (dB (A))		101,8 98,6  104 101
	Vibráció szint (m/s <sup>2</sup> ) (ISO7916)		CG25EUS Bal fogantyú 4,8 5,4 Jobb fogantyú 4,7 4,8  CG25EUS (L) Elülső fogantyú 4,8 4,5 Hátsó fogantyú 3,2 4,6

## MEGJEGYZÉS

A zaj/rezgés szint időszülőzött energia összegével egyenértékű zaj/rezgés szintekkel lettek kiszámítva, különböző munkafeltételek mellett a következő időelosztásban: 1/2 aljárát, 1/2 pörgetve.

\* Valamennyi adat előzetes értesítés nélkül változhat.

## ÖSSZESZERELÉSI ELJÁRÁSOK

### A motor kardántengelye (1. ábra)

Csavarja ki a csörögztítő csavart (1), hogy a csavar ne akadályozza a kardántengelycső behelyezését. A kardántengelycső behelyezésekor húzza kifelé a csörögztítő csavart, hogy a belső része ne jeltsen akadályt.

Helyezze be a kardántengelyt megfelelőképp a motor tengelykapcsolójába úgy, hogy a kardántengelycső jelölt pozíciója (2) egybeessen a tengelykapcsoló hasonló jelzésével.

### MEGJEGYZÉS

Ha a kardántengelyt nehezen lehet betolni a kardántengelycső jelölt pozíciójáig, akkor forgassa el a kardántengelyt a vágó szerelvény felőli végénél jobbra vagy balra. Csavarja vissza a csörögztítő csavart a tengelycsőbe. Ezután húzza meg erősen a rögzítőcsavart (3).

### A fogantyú felszerelése

#### ⚠ VIGYÁZAT

Ha acél/merev pengét használj egyenes tengelyű szegélyvágóknál vagy sövénynyíróknál, mindig használja a védőrudat (4) és a könyökvédőt. (2. ábra)

Csatlakoztassa a fogantyút a kardántengely csőhöz úgy, hogy a dőlő rész a motor felé nézzen.

Állítsa be a fogantyút úgy, hogy az kézre álljon.

### MEGJEGYZÉS

Ha az egység el van látva a fogantyú elhelyezésére vonatkozó utasításokkal (matricával), e szerint járjon el.

Távolítsa el a fogantyú keretét (5) a szerelvényről. (3. ábra)

Helyezze fel a fogantyúkat, és rögzítse lazán a fogantyú keret a négy csavarral. Állítsa be a kívánt pozícióba. Ezután húzza meg rendesen a csavarokat.

Csatlakoztassa a védőcsövet a kardántengelyhez vagy a markolathoz a zsinegrögzítők (6) segítségével. (4. ábra)

### Behúzó zsinor / leállító zsinor (6. ábra)

Távolítsa el a légtisztító fedelét. (5. ábra)

Csatlakoztassa a leállító zsinort. (7. ábra)

Ha a behúzó zsinor külső vége (7) menetes az Ön egységén, akkor csavarja azt rá teljesen a kábelbeállító tálcára (8), majd húzza ezt meg a beállító anyával (9) a kábelbeállító tálcán (8).

Csatlakoztassa a behúzó zsinor végét (10) a karburátorhoz (11), majd helyezze fel a forgó sapkát (ha van) a forgórészre.

Helyezze fel a légtisztító borítását.

### A pengevédő felszerelése (8. ábra)

#### MEGJEGYZÉS

Egyes modelleknél a védőkeret gyárilag fel van szerelve a házra.

Helyezze fel a pengevédőt a kardántengelycsőre és a váltóra. Húzza meg erősen a védőkeretet, hogy a pengevédő ne mozduljon el használat közben.

#### FIGYELEM

Egyes pengevédők éles zsinorimitálókkal vannak ellátva. Vigyázzon ennek kezelésével.

Kétrészes pengevédővel ellátott nyírófej használatakor csatlakoztassa a bővítőelemet a pengevédőhöz. (9. ábra)

## MEGJEGYZÉS

- A bővítőelem csatlakoztatásakor az éles zsinorlimitálót el kell távolítani a pengevédőről (ha az fel volt szerelve).
- Ha az egység el van látva a védőelem elhelyezésére vonatkozó utasításokkal (matricával), e szerint járjon el.
- A bővítőelem eltávolítását illetően tekintse meg az ábrákat. Nyomja be a négy fület a védőelemen, egyiket a másik után. A művelet elvégzéséhez viseljen kesztyűt, mivel a bővítőelem éles zsinorlimitálóval van ellátva. **(10. ábra)**

## A félautomata vágófej felszerelése

1. Funkció  
Automatikusan több nejlón vágózsínort adagol, ka kis sebességen fut (nem nagyobb, mint 4500 ford/perc).

## Műszaki leírás

Kódszám	A rögzítőcsavar típusa	Forgásirány	A rögzítőcsavar mérete
6696454	Anyacsavar	Órajárással ellentétes	M10xP1,25-LH

## Alkalmazandó nejlón zsinór

Zsinór átmérő:  $\Phi$ 3,0 mm hossza: 2 m  
Zsinór átmérő:  $\Phi$ 2,4 mm hossza: 4 m

2. Óvintézkedések
  - A doboz biztonságosan csatlakoztassa a borításhoz.
  - Ellenőrizze, hogy a borítás, a doboz és az egyéb alkatrészek nem törtek, vagy károsodottak-e.
  - Ellenőrizze doboz és a gomb kopottságát.
  - A kopásjel már nem látható a dobozon, vagy lyuk van a gomb alján, azonnal cserélje ki az adott alkatrészt. **(11. ábra)**
  - A vágófejet biztonságosan kell rögzíteni az egység meghajtóházához.
  - A kiváló teljesítmény és megbízhatóság érdekében minden esetben használjon Hitachi nejlón vágózsínort. Kábelt, vagy más anyagokat, melyeket a berendezés kilöhet tilos használni.
  - Ha a vágófej nem veszi be megfelelően a nejlónzsinórt, ellenőrizze a zsinórt és azt hogy az összes alkatrész megfelelően van-e felszerelve. Forduljon Hitachi kereskedőjéhez, amennyiben segítségre lenne szüksége.
3. Összeszerelés **(12. ábra)**
  - Szerelje fel a vágófejet a fővágó/sővényíró fogaskerékházára. A rögzítőanya (12) balmenetes. Kioldáshoz forgassa óra járásával megegyező, meghúzáshoz ellentétes irányba.

## MEGJEGYZÉS

- Mivel itt nincsen szükség vágótartó kupakra, ezt tegye félre a fémképek használatához, ha van ilyen.
- Illeszse be az imbuszkulcsot (13) a meghajtódoboz furatába, így lezárhatja a vágótartót.

## A vágópenge felszerelése (13. ábra)

(ha van)

Vágópenge felszerelésekor bizonyosodjon meg róla, hogy a pengén nincsenek repedések vagy sérülések, és hogy a helyes irányban áll.

## MEGJEGYZÉS

- A vágótartó sapka (14) felszerelésekor ügyeljen rá, hogy a homorú rész felfelé álljon.
- Helyezze be az imbuszkulcsot (15) váltó nyílásába a vágótartó (16) rögzítéséhez. Felhívjuk rá figyelmét, hogy a vágó rögzítőcsavarja vagy anyája (17) balmenetes (jobbra: kicsavarás, balra: becsavarás). Húzza meg a rögzítőcsavart vagy anyát a csőkulccsal.

## FIGYELEM

- Használat előtt győződjön meg róla, hogy a penge megfelelően fel lett szerelve.
- Ha az egység fel van szerelve védőburkolattal a vágópenge alatt, használat előtt ellenőrizze, hogy nincs-e elkopva és nincs-e rajta repedés. Bármilyen sérülés vagy repedés esetén cserélje ki a védőburkolatot, mivel ez egy fogyóeszköz.

## A brain vágófej felszerelése

### ⚠ VIGYÁZAT

Hitachi fejeknél és Hitachi ötvözet fejeknél kizárólag a gyártó által javasolt rugalmas, nem fémből készült zsinórt használjon. Ezek ugyanis letérhetnek, és amikor elszállnak, súlyos sérüléseket okozhatnak.

## MEGJEGYZÉS

Hitachi ötvözet fej (CH-100) használatokor a vágózsínorok hosszát kb. 17 cm-esre kell beállítani. **(14. ábra)**

## MŰKÖDTETÉSI ELJÁRÁSOK

### Motorolaj

- Mindig a megfelelő motorolajat használja (SAE 10W-30 besorolás szerint többfokozatú olaj). Nem megfelelő mennyiségű motorolaj, vagy a megadottól eltérő olaj az egység meghibásodásához vezethet.

### A motorolaj feltöltése

- Az egységet vízszintes, stabil és tiszta felületre helyezze.
- Távolítsa el az olajtartály sapkáját és ellenőrizze, hogy a motorolaj feljön-e az olajtartály nyílásának szájáig. **(15. ábra)**
- Ha az olajszint alacsony, vagy ha először használja a készüléket, az olajtartály nyílásának szájáig töltsen fel a tartályt motorolajjal.
- Ha a motorolaj gyanúsán piszkos, vagy elszíneződött, cserélje le azt.
- Erősen csavarja vissza az olajtartály sapkáját a betöltés után.
- Ha először használja az egységet, 10 óra üzem után cserélje le a motorolajat. Ezt követően 50 óra üzem után cserélje le az olajat.

### FIGYELEM

- Az égési sérülések elkerülése érdekében a motorolajcsere előtt várja meg, míg a motor lehül.
- A meghibásodás elkerülése végett ne hagyja, hogy üzemanyag beadagoláskor homok, vagy szennyeződések jusson a tankba.

### Üzemanyag

### ⚠ VIGYÁZAT

Biztosítson megfelelő szellőztetést tankoláskor és az üzemanyag kezelésekor.

- Mindig 89-es oktánszámú ólommentes benzint használjon.
- Ne használjon benzin-motorolaj keveréket, mivel ez indítási hibákhoz és teljesítménycsökkenéshez vezethet.

### Üzemanyag

### ⚠ VIGYÁZAT

- Mindig állítsa le a motort az üzemanyag újratöltés előtt.
- Lassan nyissa ki az üzemanyagtankot az üzemanyag beletöltése előtt, így a lehetséges túlnyomás megszűnik.
- Alaposan csavarja vissza a tanksapkát az üzemanyag utántöltés után.
- A szegélyvágó bekapcsolása előtt távolodjon el az üzemanyagbetöltés helyszínéről legalább 3 méterre.

Üzemanyag utántöltés előtt tisztítsa meg a tanksapka környékét alaposan annak érdekében, hogy ne kerülhessen szennyeződés a tankba.

### Indítás (16. ábra)

### FIGYELEM

A munka megkezdése előtt győződjön meg róla, hogy a vágó szerelvény nem ér hozzá semmihez.

1. Állítsa az gyújtáskapcsolót (18) ON (BE) pozícióba. **(16. ábra)**  
\* Nyomja meg néhányszor az üzemanyag-adagolót (19), hogy az üzemanyag átfolyjon az adagoló vagy a visszavezető csövön. (Ha van) **(17. ábra)**

- Állítsa a szivatót CLOSED (zárt) állásba (20). (18. ábra)
- Rántsa meg a behúzott gyorsan, eközben ügyeljen a fogantyú a kezében maradjon, és ne hagyja visszaugorjon.
- Amikor azt hallja, hogy a motor vissza akar térni a kezdő pozícióba, állítsa vissza a szivatót RUN (futás) állásba (nyitott állás). Ezután húzza meg ismét a berántót.

## MEGJEGYZÉS

Ha a motor nem indul be, ismételje meg 2-4 alkalommal a folyamatot.

- A motor beindítása után hagyja a motort kb. 2-3 perci bemelegedni és csak ezután terhelje a gépet.

## Vágás (19., 20., 21. ábra)

- Vágáskor a motort 6500 f/p-n járassa. Ha az eszközt huzamosabb ideig alacsony fordulatszámhoz üzemelteti, akkor ez a tengelykapcsoló idő előtti elpokásához vezethet.
- A fűvet jobbról balra vágja.
- Pengelőkés következhet be, ha a pörgő penge hozzáér egy tömör tárgyhoz a kritikus részen. Ilyenkor veszélyes helyzet állhat elő: a teljes egységet és a kezelőt erőteljes lökés éri. Ezt a reakciót pengelőkésnek hívjuk. Ennek eredményeképp a kezelő elveszítheti uralmát az egység felett, ami súlyos vagy halálos kimenetelű balesetbe vezethet. A pengelőkés gyakrabban előfordul olyan helyeken, ahol a vágandó anyag neheze látható.
- Az ábrán látható módon szerelje fel a burkolatot (ha van). A penge az óramutató járásával ellentétes irányba forog, így a készülék hatékony használata érdekében jobbról balra mozgassa a képet. A nézelődő emberek legalább 15 méterre álljanak a munkaterülettől.

## MEGJEGYZÉS

Vészhelyzet esetén nyomja meg a gyors leállító gombot vagy húzza meg a vészleállító kart (ha van).

## ⚠ VIGYÁZAT

Amennyiben a vágórész kőnek vagy egyéb törmeléknek ütődne, állítsa le a motort, és ellenőrizze, hogy a vágórész vagy a kapcsolódó alkatrészek nem sérültek-e meg. Amennyiben fű, vagy inda tekeredne a vágórészre, állítsa le a motort, majd távolítsa el őket.

## Leállítás (22. ábra)

Csökkentse a motor sebességét, járassa üresjáratban néhány percig, majd a gyújtáskapcsoló elfordításával állítsa le a gépet.

## ⚠ VIGYÁZAT

Amennyiben a motor leállítása vagy a sebességszabályzó kiengedése után a vágó rész tovább forog, a vágó rész megsérülhet. Amikor az egységet leállítja, győződjön meg arról, hogy a vágó szerelvény is leállt.

## Félautomata vágófej

- A hossz beállítása
- Állítsa a motor fordulatszámát a lehető legalacsonyabbra, és kopogtassa meg a földet a fejjel. Minden koppantással a nejlonszínór 3 cm-re kijebb jön. (23. ábra) Kézzel is ki tudja húzni a nejlonszínórt de ekkor le kell állítania a motort. (24. ábra)
- Állítsa be a nejlonszínórt a megfelelő hosszúságúra (11-14 cm) minden egyes művelet előtt.

## KARBANTARTÁS

AZ EMISSZIÓ SZABÁLYZÓ ESZKÖZÖK ÉS RENDSZEREK KARBANTARTÁSÁT, CSERÉJÉT, VAGY JAVÍTÁSÁT BARMELY NEM JÁRMŰ MOTOR JAVÍTÓ MŰHELY VAGY SZEMÉLY ELVÉGEZHETI.

## Karburátor beállítás (25. ábra)

### ⚠ VIGYÁZAT

- A karburátor beállítása közben a vágó rész foroghat.
- Soha ne indítsa be a motort úgy, hogy a teljes ventillátorház és a cső nincs felszerelve! Ellenkező esetben a tengelykapcsoló kiengedhet és ez súlyos személyi sérüléseket eredményezhet.

A karburátorban a huzin levegővel keveredik. A gyárban a motor tesztlelésekor beállítják a karburátort is. További beállításra lehet szükség a klímától és a tengerszint feletti magasságtól függően. A karburátor egy módon állítható:

**T = üresjárat-sebesség beállító csavar.**

### Üresjárat-sebesség beállítás (T)

Ellenőrizze, hogy a légszűrő tiszta-e. Amikor az üresjárat sebessége megfelelő, a vágó rész nem fog forogni. Amennyiben a beállítás szükséges csavarja a T csavart az óramutató járásával megegyező irányba, mielőtt a motor jár, ameddig a vágórész el nem kezd forogni. Csavarja a csavart az óramutató járásával ellentétes irányba, ameddig a vágórész meg nem áll. Akkor sikerült beállítani a megfelelő üresjárat sebességét, amennyiben a motor minden pozícióban simán jár, jóval az alatt a fordulatszám alatt, mint mikor a vágórész elkezd forogni.

Ha a vágórész még mindig forog, az üresjárat beállítása után, lépjen kapcsolatba Hitachi forgalmazójával.

## MEGJEGYZÉS

- A normál alapjárat fordulatszám 3000 f/p.
- Bizonyos modelleken, melyek olyan helyen forgalmaznak, ahol az emissziós szabályok szigorúak, nincsen magas és alacsony sebességű karburátor beállítás. Az ilyen beállítások következtében a motor az emissziós értékhatarok feletti kibocsátással rendelkezhet. Ezen modellek esetében csak az üresjárat állítható a karburátoron.

### ⚠ VIGYÁZAT

Amikor a motor üresjáratban van, a vágórész semmilyen körülmények között nem foroghat.

### Az olajcsere

A szennyezett motorolaj jelentősen csökkenti a motor élettartamát. Rendszeresen ellenőrizze a motorolajat.

## FIGYELEM

- Az egészségi sérülések elkerülése érdekében a motorolajcsere előtt várja meg, míg a motor lehűl.
- A meghibásodás elkerülése végett ne hagyja, hogy üzemenyag beadagoláskor homok, vagy szennyeződés jusson a tankba.

Mikor kell olajat cserélni: Az egység első használatakor, kb. 10 órányi üzemeltetést vagy 1 hónapot követően (amelyik előbb bekövetkezik); ezután 50 üzemóránként vagy félévente (amelyik előbb bekövetkezik).

Meghatározott motorolaj: SAE 10W-30 besorolás alapján többfokozatú olaj

Motorolaj kapacitás: 80 ml

- Kapcsolja ki a gyújtáskapcsolót.
- Ellenőrizze, hogy a tanksapka jól meg van e húzva.
- Távolítsa el az olajtartály sapkáját, úgy döntse meg az egységet, hogy a tartály nyílása alul legyen és engedje le a motorolajat egy edénybe. (26. ábra)
- Ha a motorolajat teljesen leeresztette, helyezze az egységet vízszintesen egy tiszta, sík felületre.
- Töltsé fel az olajtartályt motorolajjal a tartály nyílásáig. (15. ábra)
- Húzza meg kézzel az olajtartály sapkáját.

## MEGJEGYZÉS

- Az elhasznált motorolajat ne kezelje kommunális hulladékként, és ne öntse azt a földre. Az olajat a helyi szabályoknak megfelelően selejtezze le. Ha nem biztos a dolgában, forduljon az olaj forgalmazójához.

- Az olajtartályt a meghatározott mennyiségű motorolajjal töltsse fel.  
A túl sok vagy túl kevés motorolaj a motor lerobbanásához vezethet.
- A motorolaj akkor is felhasználható, ha azt nem használja.  
Ezért rendszeresen cserélje a motorolajat.

## Légszűrő (27. ábra)

A légszűrőt meg kell tisztítani a portól és kosztól, hogy az alábbiak elkerülhetőek legyenek:

- Karburátor hibás működése
- Indítási hibák
- A motor teljesítményének csökkenése
- A motor alkatrészeinek szükségtelen kopása
- Magas üzemanyag-fogyasztás

Tisztítsa naponta vagy gyakrabban a légszűrőt, ha nagyon poros környezetben dolgozik.

## A légszűrő tisztítása

Távolítsa el a légszűrő fedelét és a légszűrőt (21). Öblítse ki őket langyos szappanos vízben. Ellenőrizze, hogy a szűrő száraz-e mielőtt visszaszereli a gépbe. A hosszabb ideje használt légszűrőt nem lehet teljesen kitisztítani. Ezért bizonyos időközönként újat kell helyettesíteni. A sérült szűrőt mindig cserélni kell.

## Benzinszűrő (28. ábra)

Engedje le az összes üzemanyagot a tankból, és majd húzza ki az üzemanyagszűrő vezetékét. Húzza ki a szűrőt a tartóból, majd áztassa be meleg, mosószeres vízbe.

Áztassa ki alaposan, míg a mosószer teljesen el nem tűnik. Préselje ki - de ne facsarja - a vizet, majd hagyja megszáradni az alkatrészt.

## MEGJEGYZÉS

Amennyiben a felgyülemllett por miatt a szűrő megkeményedett, cserélje ki.

## Gyújtógyertya (29. ábra)

A gyújtógyertya állapotát befolyásolják a következők:

- Helytelen karburátor beállítás
- Koszos légszűrő
- Durva üzemelési körülmények (mint például hideg idő)
- Túl sok motorolaj

Ezek a tényezők lerakódásokat eredményezhetnek a gyújtógyertya elektródáin, amely hibás működést és nehézségeket okozhat. Amennyiben a motor gyenge, nehéz elindítani és nagyon gyengén jár alapiáraton, akkor mindig a gyertyát ellenőrizze először. Amennyiben a gyertya koszos, tisztítsa meg és ellenőrizze az elektróda hézagot. Amennyiben szükséges, állítsa be újra. A megfelelő hézag 0,6 mm. A gyertyákat 100 óra működés után cserélni kell vagy korábban, ha az elektródák nagyon rozsdásak.

## MEGJEGYZÉS

Bizonyos településeken, a helyi törvények megkövetelik az ellenállás gyújtógyertya használatát, hogy elfojtható legyen az indítási jel. Amennyiben az Ön gépében ellenállás gyújtógyertyák vannak, ha cserélni szükséges, ugyanazzal a típusal cserélje ki.

## Félaautomata vágófeje

### A nejlonszinor cseréje

- (1) Távolítsa el a burkolatot (24) a rögzítőűlek határozott megnyomásával (lásd: 31. ábra).
- (2) A burkolat eltávolítása után vegye ki az orsót, és dobja ki a maradék zsinort.
- (3) Hajtsa félbe az új nejlonszinort a képen látható módon. Akassza be a nejlonszinór U alakú végét az orsó középső részén lévő mélyedésbe (25).  
Tekerje fel a zsinor mindkét felét az orsóra, azonos irányban, úgy, hogy a zsinór mindkét fele a saját oldalán maradjon. (32. ábra)
- (4) Nyomja be a zsinórokat az ütköző lyukakba (26), úgy, hogy kb. 10 cm hosszú zsinor lógjon ki. (33. ábra)

- (5) Amikor behelyezi az orsót a burkolatba, vezesse át a zsinor mindkét szabad végét a zsinorvezetőn (27). (34. ábra)

## MEGJEGYZÉS

Az orsó burkolatba történő behelyezésekor próbálja meg egy szintbe hozni az ütköző lyukakat (26) a zsinorvezetővel (27) a zsinor könnyebb eltávolíthatósága érdekében.

- (6) Helyezze a burkolatot a burkolatra, hogy a sapka rögzítőfelei illeszkedjenek a burkolat hosszú nyílásaiba. Ezután nyomja a helyére a burkolatot, hogy az kattanjon. (35. ábra)
- (7) A zsinor kezdeti vágóhosszának kb. 11–14 cm-esnek és azonos hosszúságúnak kell lennie mindkét oldalon. (36. ábra)

## Penge (30. ábra)

### ⚠ VIGYÁZAT

A pengék kezelésekor, vagy karbantatásakor mindig viseljen védőkesztyűt.

- Éles pengét használjon. Egy tompa penge sokkal nagyobb eséllyel csorbul ki. Cserélje ki a rögzítőcsavart, ha az sérült és nehéz megszorítani.
- A penge cseréjekor a Hitachi által javasolt pengét vásárolja meg, melyen 25,4 mm (egy hüvelyk) a furat átmérője.
- A penge telepítésekor (23), mindig a megjelölt rész nézzen felfelé. 3 vagy 4-fogas vágókorong (22) esetén mindkét oldal használható.
- A munkához mindig a megfelelő pengét használja.
- A penge cseréjéhez megfelelő szerszámokat használjon.
- Ha a vágófelület tompává válik, az ábrán látható módon élesítse vagy reszelje meg. A helytelen élesítés túlzott mértékű vibrációt okozhat.
- Az elhajlott, meggörbült, repedt, törött vagy bármiféle módon sérült pengéket dobja ki.

## MEGJEGYZÉS

A penge élezésekor nagyon fontos, hogy a fogak megtartsák az eredeti alakjukat.

## Ütemezett karbantartás

Alább található néhány fontosabb karbantartási útmutatót. További információ érdekében, kérjük lépjen kapcsolatba Hitachi forgalmazójával.

### Napi karbantartás

- A gép külsejének tisztítása.
- Ellenőrizze, hogy a burkolat sértetlen-e.
- Ellenőrizze, hogy nem sérült-e vagy törött-e a penge-védő. Horpadás vagy törés esetén cserélje ki a védőt.
- Ellenőrizze, hogy a vágórész megfelelően középre van-e igazítva, hogy éles-e, továbbá, hogy nincs-e rajta repedés. Egy nem középre igazított vágórész olyan rezgéseket hozhat létre, mely kárt tehet az eszközben.
- Ellenőrizze, hogy a vágórész csavaranyája megfelelően meg van-e húzva.
- Bizonyosodjon meg róla, hogy a láncvezető védő sértetlen és könnyen feltehető.
- Ellenőrizze, hogy a csavarok eléggé meg vannak-e húzva.
- Ellenőrizze a motorolaj mennyiségét és állapotát.

### Heti karbantartás







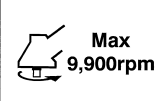

- Ellenőrizze az indítóegységet, különösen a berántó zsinórt és a visszahúzó rugót.
- Tisztítsa meg a gyertyafurat külsejét.
- Távolítsa el és ellenőrizze az elektróda hézagot. Állítsa be 0,6 mm-re, vagy cserélje a gyertyát.
- A légszűrő tisztítása.

### Havi karbantartás

- Áztassa be az üzemanyagtartályt benzinbe.
- Tisztítsa meg a karburátor külsejét és a körülötte lévő helyeket.
- Tisztítsa meg a hűtőventilátort és a körülötte lévő helyeket.

## VÝZNAM SYMBOLŮ

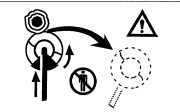
**POZNÁMKA:** Některé jednotky jimi nejsou označeny.

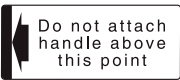
	<b>Symbole</b> <b>⚠ VAROVÁNÍ</b> Následující text obsahuje symboly, které jsou použity na zařízení. Ujistěte se, že rozumíte jejich obsahu před tím, než začnete zařízení používat.		
	Je důležité, abyste četli a plně pochopili následující bezpečnostní upozornění a varování. Neopatrné používání přístroje může způsobit vážné nebo smrtelné zranění.		Zobrazuje maximální rychlost hřídele. Nepoužívejte sekací agregát, jehož otáčky jsou nižší než otáčky hřídele.
	Čtete, seznámte se a dodržujte všechna varování a pokyny v tomto manuálu i na přístroji.		V případě potřeby, např. při montáži řezného zařízení, noste ochranné rukavice.
	Při práci s tímto zařízením vždy používejte ochranu hlavy, zraku i sluchu.		Noste pevnou a odolnou obuv s protiskluzovou podrážkou.
	Pokud je na zařízení tento symbol, nepoužívejte kovové (tuhé) nože.		Pokud se roztočený nůž střetne v kritické oblasti s pevnou překážkou, může dojít k nárazu. Může nastat prudká reakce končí odhozením zařízení i obsluhy. Tato reakci se říká ráz nože. V jejím důsledku může obsluha ztratit nad zařízením kontrolu, což může skončit vážným i smrtelným zraněním. Ráz nože je pravděpodobnější při sekání v prostorech, kde je nasekaný materiál obtížné vidět.
	Všechny děti, náhodní přítomní i spolupracující osoby by se neměli přibližovat na méně než 15 m. Pokud se k vám někdo přiblíží, ihned vypněte motor a sekací agregát.		
	Pozor na odletující předměty.		Signalizace polohy rukojeti. Rukojeť nepřipojovat nad tímto bodem.
<b>Před použitím zařízení</b> <ul style="list-style-type: none"> <li>• Pečlivě čtěte návod.</li> <li>• Zkontrolujte správné připojení a nastavení řezného mechanismu.</li> <li>• Nastartujte přístroj a zkontrolujte seřízení karburátoru. Viz "ÚDRŽBA".</li> </ul>			

### Obsah

CO JE CO.....	45
VAROVÁNÍ A BEZPEČNOSTNÍ POKYNY .....	46
SPECIFIKACE.....	47
MONTÁŽNÍ POSTUPY .....	47
OBSLUHA .....	48
ÚDRŽBA .....	49

## CO JE CO

Protože se tento manuál vztahuje na několik modelů, mohou existovat menší rozdíly mezi obrázky a vaším zařízením. Použijte pokyny, které platí pro vaše zařízení.

1. Víčko palivové nádrže
2. Ovladač přívodu paliva
3. Startovací páčka
4. Kryt nože
5. Sekací agregát
6. Manžeta hřídele
7. Madlo
8. Závěsné oko
9. Spínač zapalování
10. Popruh
11. Blokování ovladače paliva
12. Páčka sytiče
13. Motor
14. Kuželový převod
15. Kombinovaný klíč
16. Pokyny pro manipulaci
17. Víčko na olej

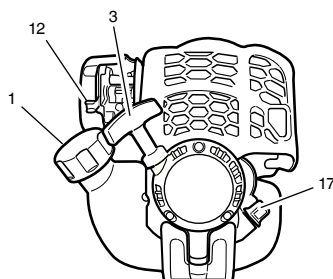
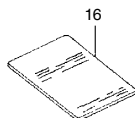
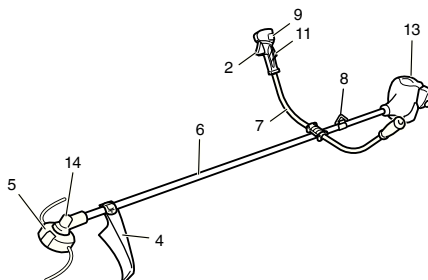
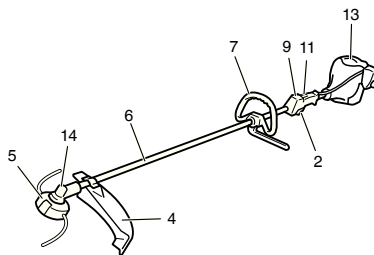

## VAROVÁNÍ A BEZPEČNOSTNÍ POKYNY

### Bezpečnost obsluhy

- Vždy noste ochranný štít nebo brýle.
- Vždy noste pevné dlouhé kalhoty, boty a rukavice. Nenoste volně oblečení, šperky, krátké kalhoty ani sandály ani nechodte bosí. Vlasy si upravte tak, aby končily nad linií ramen.
- S nástrojem nepracujte, pokud jste vyčerpaní, nemocní nebo jste pod vlivem alkoholu, drog nebo léků.
- Nikdy nedovoďte zacházet dítěti nebo nezkušené osobě se strojem.
- Používejte chrániče sluchu. Věnujte pozornost svému okolí. Vnímajte každého kolemjdoucího, který vám může signalizovat problém. Ihned po vypnutí motoru odstraňte bezpečnostní vybavení.
- Používejte ochranu hlavy.
- Nikdy motor nespouštějte v uzavřené místnosti nebo budově. Vdechování výfukových výparů může zabít.
- Rukojeti nenechte zašpinit olejem a palivem.
- Ruce držte dál od řezné části.
- Zařízení nikdy nechtejte za řeznou část.
- Po vypnutí zařízení se před jeho položením na zem ujistěte, že se pohyblivé součásti zastavily.
- Při dlouhodobějším používání si dopřejte přestávky, abyste se vyhnuli syndromu vibrace v pažích způsobenému dlouhodobým řezáním.

### ⚠ VAROVÁNÍ

- Antivibrační systémy nezaručí imunitu vůči vibracím v pažích ani vůči syndromu karpálního tunelu. Pravidelní a dlouhodobí uživatelé by proto měli sledovat stav svých paží a prstů. Pokud se dostaví kterýkoliv z popisovaných příznaků, ihned vyhledejte odbornou lékařskou pomoc.
- Pokud používáte jakýkoliv zdravotnický elektrický/elektronický přístroj, např. kardiostimulátor, poraďte se s lékařem i dodavatelem zařízení, než je začnete používat.

### Bezpečnost zařízení

- Před každým použitím celé zařízení/přístroj důkladně prohlédněte. Vyměňte poškozené součásti. Zkontrolujte úniky paliva a ověřte si, že všechny uzávěry jsou na svém místě utažené.
- Před použitím zařízení/přístroje vyměňte prasklé nebo jakkoliv jinak poškozené součásti.
- Ujistěte se o správném nasazení bezpečnostního krytu.
- Při provádění úprav karburátoru pracujte mimo blízkost dalších osob.
- Používejte pouze příslušenství doporučené výrobcem.

### ⚠ VAROVÁNÍ

Nikdy zařízení/přístroj žádným způsobem neupravujte. Zařízení/přístroj používejte výhradně k účelu, k němuž je určeno.

### Bezpečnost v zacházení s pohonnými hmotami

- Palivo dolévejte venku a mimo přítomnost jisker nebo ohně.
- Na palivo a olej používejte schválenou nádobu.
- Při používání zařízení/přístroje ani kdykoliv jindy v jeho blízkosti nekuřte a kouření nedovoďte.
- Před nastartováním otřete případně uniklé palivo.
- Před nastartováním popojdte od místa plnění nejméně o 3 m.
- Před sejmutím víčka nádrže a víčka na olej motor vypněte.
- Před uložením zařízení palivovou nádrž vyprázdňte. Po každém použití se doporučuje vyprázdnit palivo. Pokud palivo ponecháte v nádrži, ukládejte přístroj tak, aby neuniklo.
- Přístroj a palivo ukládejte tak, aby výpary z paliva nebyly v kontaktu s jiskrou nebo otevřeným plamenem – pozor na bojler, elektromotory, spínače, kotle atd.

### ⚠ VAROVÁNÍ

Při manipulaci s palivem dbejte mimořádné opatrnosti, protože je snadno vznítilitelné, explozivní a vdechovatelné.

### Bezpečnost při sekání

- Nesekejte žádný jiný materiál kromě trávy a keřů.
- Před každým použitím prohlédněte prostor, kde budete sekát. Odstraňte předměty, které mohou být odmrštěny nebo by se mohly namotat.

- Při sekání trávy, na níž byly aplikovány insekticidy, noste kvůli ochraně dýchacích cest ochrannou masku.
- Osoby zahrnuje děti, zvířata, kolemjdoucí i pomocníky udržujte ve vzdálenosti 15 m mimo nebezpečnou zónu. Pokud se k vám kdokoliv přiblíží, okamžitě motor vypněte.
- Motor držte vždy napravo od těla.
- Stroje držte pevně oběma rukama.
- Udržujte bezpečný a stabilní postoj a rovnováhu. Nepředkláňajte se.
- Při běžícím motoru dbejte na to, abyste se žádnou částí těla k řezné části nepřiblížili.
- Držte sekací agregát pod úrovní pasu.
- Při přesunu na jiné místo práce vždy vypněte motor a ujistěte se, že pohyblivé části se zastavily.
- Nikdy nestavte na zem běžící pila.
- Před čištěním řezné části od jakýchkoliv nečistot se vždy ujistěte, že je pila vypnutá a všechny pohyblivé součásti stojí.
- Při používání tohoto zařízení mějte vždy na dosah lékárníčku.
- Nikdy přístroj nespouštějte v uzavřené místnosti nebo budově a/nebo v blízkosti hořlavých kapalin. Vdechování výfukových výparů může zabít.

### Bezpečnost při údržbě

- Zařízení/přístroj udržujte podle stanovených doporučení.
- S výjimkou seřizování karburátoru vyjměte před každou údržbou svíčky.
- Při provádění úprav karburátoru pracujte mimo blízkost dalších osob.
- Používejte pouze originální náhradní díly Hitachi doporučené výrobcem.

### Transport a uskladnění

- Zařízení/přístroj přenášejte za rukojetí s motorem vypnutým a tlumičem stranou od těla.
- Motor nechte vychladnout, vyprázdňte palivovou nádrž a před uložením nebo transportem zařízení/přístroj zajistěte.
- Před uložením zařízení palivovou nádrž vyprázdňte. Po každém použití se doporučuje vyprázdnit palivo. Pokud palivo ponecháte v nádrži, ukládejte přístroj tak, aby neuniklo.
- Zařízení/přístroj ukládejte mimo dosah dětí.
- Zařízení/přístroj pečlivě čistěte a ukládejte je na suchém místě.
- Při přepravě nebo ukládání se ujistěte, že je vypnut spínač motoru.
- Při přepravě ve vozidle zakryjte nůž krytem.

Pokud se vyskytne situace, o které tento manuál nepojednává, buďte opatrní a používejte logický úsudek. Pokud potřebujete pomoc, kontaktujte prodejce Hitachi. Zvláštní pozornost věnujte úsekům uvozeným následujícími slovy:

### ⚠ VAROVÁNÍ

Naznačuje možnost vážného úrazu nebo ohrožení života v případě nedodržení.

### UPOZORNĚNÍ

Naznačuje možnost úrazu nebo poškození zařízení v případě nedodržení.











### POZNÁMKA

Prospěšné informace pro správnou funkci a užívání.

### UPOZORNĚNÍ

Startér nerozebírejte. Vratná pružina by vám mohla způsobit úraz.

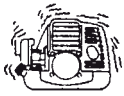
## SPECIFIKACE

	Model	CG25EUS CG25EUS (L)
	Objem motoru (m <sup>3</sup> )	25
	Svíčka	NGK CMR5H nebo ekvivalent
	Kapacita palivové nádrže (ℓ)	0,55
	Kapacita motorového oleje (mℓ)	80
	Suchá hmotnost (kg)	CG25EUS..... 5,2 CG25EUS (L)... 5,0
	Hladina akustického tlaku LpA (dB (A)) (EN27917)	 81,8 78,6
	Změřená hladina akustického výkonu LwA (dB (A))	 101,8 98,6
	Zaručená hladina akustického výkonu LwA (dB (A))	104 101
	Hladina vibrací (m/s <sup>2</sup> ) (ISO7916)	
	CG25EUS	4,8 5,4
	Levá rukojeť	4,7 4,8
	Pravá rukojeť	
	CG25EUS (L)	4,8 4,5
	Přední rukojeť	3,2 4,6
	Zadní rukojeť	

### POZNÁMKA

Ekvivalentní hladina hluku/hladina vibrací se vypočítává jako časově vážený součet energie na hluk/vibrace v různých pracovních podmínkách s následujícím časovým rozdělením: 1/2 volnoběh, 1/2 plný provoz.

\* Změna dat bez předchozího ohlášení vyhrazena.

## MONTÁŽNÍ POSTUPY

### Vsuňte hřídel do motoru (Obr. 1)

Povolte upínací šroub trubky (1) tak, aby hrot šroubu nebránil vložení manžety hřídele. Při vkládání manžety hřídele držte pojistný šroub trubky venku tak, aby ani vnitřní úprava rovněž nepřekážela.

Vložte hnací hřídel do pouzdra spojky motoru správně tak, aby vyznačené místo (2) na manžetě hřídele se setkalo s pouzdem spojky.

### POZNÁMKA

Pokud je obtížné vložit hnací hřídel až po vyznačenou pozici na manžetě hřídele, otočte hnací hřídel ve směru hodinových ručiček nebo opačně. Utáhněte pojistný šroub trubky tak, aby byl v rovině s otvorem v manžetě hřídele. Pak důkladně dotáhněte upínací šroub (3).

### Instalace rukojeti

#### VAROVÁNÍ

Pokud na dostřihovači nebo křovinořezu používáte kovové/tuhé nože, vždy používejte zábrannou lištu (4) a ramenní popruh s okem. (Obr. 2)

Rukojeť upevněte na manžetu hřídele v úhlu k motoru.

Před zahájením provozu si pozici upravte co možná nejpohodlněji.

### POZNÁMKA

Pokud má vaše zařízení štítek pro umístění rukojeti na manžetě hřídele, držte se obrázku.

Odstraňte držák rukojeti (5) z agregátu. (Obr. 3)

Umístěte rukojeti a zlehka čtyřmi šrouby upevněte držák. Upravte odpovídající pozici. Pak důkladně utáhněte šrouby.

Ochrannou trubici nasadte na hnací hřídel nebo rukojeť pomocí kabelových svorek (6). (Obr. 4)

### Lanko plynu / brzdné lanko (Obr. 6)

Odstraňte kryt vzduchového filtru. (Obr. 5)

Připojte brzdná lanka. (Obr. 7)

Pokud je vnější konec plynu (7) na vašem přístroji se závitem, našroubujte ho po celé délce do ukotvení regulátoru lanka (8) a pak konec lanka utáhněte pomocí regulační matice (9) na ukotvení regulátoru (8).

Připojte konec lanka plynu (10) na karburátor (11) a instalujte kryt čepu (pokud existuje), pokud byl součástí dodávky, na čep.

Nasadte kryt vzduchového filtru.

### Instalace krytu nože (Obr. 8)

#### POZNÁMKA

U některých modelů může být držák krytu již namontován na pouzdru převodovky.

Kryt nože instalujte na trubici hnací hřídele proti úhlovému převodu. Utáhněte držák krytu pevně tak, aby se kryt nože nekýval ani během provozu nesjížděl.

#### UPOZORNĚNÍ

Některé kryty nože jsou vybaveny ostrými omezovači. Při manipulaci s nimi buďte opatrní.

Při používání dostřihovací hlavy s dvoudílným krytem nože upevněte na kryt nože nástavec. (Obr. 9)

#### POZNÁMKA

- Při nasazování nástavce na kryt nože musí být z krytu odstraněn ostrý omezovač (pokud existuje).
- Pokud má váš přístroj na manžetě hřídele štítek znázorňující umístění krytu, držte se vyobrazení.
- Při odstraňování nástavce krytu postupujte podle výkresu. Noste rukavice, protože nástavec má ostrý omezovač, postupně stlačte všechny čtyři záchyty na krytu. (Obr. 10)

## Instalace poloautomatické řezné hlavy

### 1. Funkce

Při stlačení v nízkých otáčkách (max. 4500 ot/min) se automaticky vysouvá nylonová sekací struna.

### Specifikace

Č. kódu.	Typ upevňovacího šroubu	Směr otáčení	Velikost upevňovacího šroubu
6696454	Matka	Proti směru hodinových ručiček	M10×P1,25-LH

### Vhodný nylonový kord

Průměr kordu: Φ3,0 mm Délka: 2 m

Průměr kordu: Φ2,4 mm Délka: 4 m

### 2. Bezpečnostní opatření

- Kryt musí být spolehlivě spojený s pouzdem.
- Zkontrolujte kryt, pouzdro a další komponenty na praskliny nebo na další poškození.
- Zkontrolujte pouzdro a tlačítko na opotřebení. Pokud značka opotřebení na pouzdru už není viditelná nebo je spodní část přítláčné plochy dřevá, ihned vyměňte za nový díl. **(Obr. 11)**
- Řezná hlava musí být bezpečně nasazena na převodovku jednotky.
- Pro nejlepší možný výkon a spolehlivost používejte vždy nylonové sekací struny HITACHI. Nikdy nepoužívejte dráty nebo jiné materiály, které se mohou chovat jako neřízené střely.
- Pokud řezná hlava neodvíjí správně řeznou strunu, zkontrolujte, zda nylonová struna a všechny komponenty jsou správně nainstalovány. Pokud potřebujete pomoc, kontaktujte prodejce Hitachi.

### 3. Instalace **(Obr. 12)**

- Na převodovku dostřihovače trávy/křovinořezu nasadte řeznou hlavu. Křovinořezu nasadte žací hlavu. Upevňovací matice (12) je s levochodými závity. Pro povolení otáčejte ve směru hodinových ručiček/pro utažení proti směru hodinových ručiček.

### POZNÁMKA

- Protože zde není použit držák krytu žací hlavy, uschovejte ji pro případ používání ocelového nože.
- Zastrčte imbusový klíč (13) do otvoru převodovky pro zajištění držáku řezné části.

### Instalace řezné lišty (nože) **(Obr. 13)**

(Pokud existuje)

Při instalaci nože se ujistěte, že je v bezvadném stavu bez jakéhokoliv poškození, a že řezná ostří směřují správným směrem.

### POZNÁMKA

- Při instalaci krytu držáku nože (14) kontrolujte, zda je vydatá strana obrácena vzhůru.
- Vložte klíč (15) do otvoru v kuželovém převodu a zajistěte držák nože (16). Upozorňujeme, že upínací šroub nebo matice nože (17) má levý závit (ve směru hodinových ručiček povolovat/opačně utahovat). Nástrčným klíčem utáhněte upínací šroub nebo matici.

### UPOZORNĚNÍ

- Před zahájením provozu se ujistěte, že byl nůž správně nainstalován.
- Pokud je váš přístroj vybaven ochranným krytem pod nožem, zkontrolujte před zahájením provozu, zda nemá praskliny nebo trhliny. Pokud sledáte jakékoliv stopy poškození nebo opotřebení, vyměňte ho, jedná se o spotřební materiál.

## Instalace řezné hlavy

### VAROVÁNÍ

Na hlavy Hitachi nebo slitinové hlavy Hitachi používejte pouze pružná, nekovová lanka doporučená výrobcem. Nikdy nepoužívejte dráty nebo drátěná lanka. Mohou prasknout a fungovat jako nebezpečný projektil.

### POZNÁMKA

Při používání slitinové hlavy Hitachi (CH-100) by měla být počáteční délka řezu asi 17 cm. **(Obr. 14)**

## OBSLUHA

### Motorový olej

- Vždy používejte určený motorový olej (univerzální olej s klasifikací SAE 10W-30). Nedostatek motorového oleje nebo použití jiného než určeného typu oleje může způsobit poruchu zařízení.

### Plnění motorového oleje

- Položte zařízení vodorovně na čistý a rovný povrch.
- Sejměte víčko oleje a zkontrolujte, zda se motorový olej zvedl do hrdla otvoru palivové nádrže. **(Obr. 15)**
- Před prvním použitím zařízení nebo pokud je hladina oleje příliš nízká dolijte do nádrže motorový olej až po hrdlo olejové nádržky.
- Pokud je motorový olej viditelně znečištěn nebo odlišně zbarven, vyměňte olej.
- Po doplnění pečlivě dotáhněte víčko olejové nádrže.
- Pokud používáte zařízení poprvé, vyměňte motorový olej po přibližně 10 hodinách provozu motoru. Poté vyměňujte olej po každých 50 hodinách provozu.

### UPOZORNĚNÍ

- Aby se předešlo nebezpečí popálenin, před výměnou motorového oleje nechte motor řádně ochladit.
- Pro zabránění poruchy se ujistěte, že se v průběhu plnění do nádrže nedostal písek nebo nečistota.

### Palivo

### VAROVÁNÍ

Při doplňování nebo jiné manipulaci s palivem dbejte na kvalitní větrání.

- Vždy používejte značkový bezolovnatý benzin 89 okt.
- Nepoužívejte směs benzínu a motorového oleje, protože může poškodit startér nebo snížit výkon.

### Doplňování paliva

### VAROVÁNÍ

- Před doplňováním paliva vždy zhasněte motor.
- Při doplňování paliva nádrž otvřete pomalu, aby mohl případný přetlak uniknout.
- Po doplnění pečlivě dotáhněte víčko palivové nádrže.
- Před spuštěním dostřihovače se s ním vždy přemístěte nejméně 3 m od místa, kde jste doplňovali palivo.

Před doplňováním vyčistěte okolí krytu nádrže, aby se do ní nedostala žádná nečistota.

### Startování **(Obr. 16)**

### UPOZORNĚNÍ

Před spuštěním se ujistěte, že se sekací agregát ničeho nedotýká.

1. Spínač zapalování (18) nastavte do polohy ON. **(Obr. 16)**  
\* Několikrát stlačte sytič (19), aby jím nebo vratným vedením protéklo palivo. (Pokud existuje) **(Obr. 17)**

- Nastavte páčku sytiče do polohy CLOSED (zavřeno) (20). **(Obr. 18)**
- Rychle šknubněte za pružný startér a rukojeť přitom důkladně držte, nenechte si ji vyklouznout.
- Až uslyšíte, že má motor snahu startovat, vraťte páčku sytiče do polohy RUN (otevřeno). Pak za startér opět různé zatáhnete.

## POZNÁMKA

Pokud motor nenastartuje, zopakujte kroky 2 až 4.

- Před vystavením motoru zátěži jej nechte po spuštění zahřívát po dobu 2-3 minut.

## Sekání (Obr. 19, 20, 21)

- Při sekání držte motor v otáčkách nad 6500 ot./min. Při dlouhodobějším používání v nízkých otáčkách může docházet k předčasnému opotřebení spojky.
- Trávu sekejte zprava doleva.
- Pokud se roztočený nůž střetne v kritické oblasti s pevnou překážkou, může dojít k nárazu. Může nastat prudká reakce končící odhozením zařízení i obsluhy. Těto reakci se říká ráz nože. V jejím důsledku může obsluha ztratit nad zařízením kontrolu, což může skončit vážným i smrtelným zraněním. Ráz nože je pravděpodobnější při sekání v prostorách, kde je na sekány materiál obtížně vidět.
- Popruh noste tak, jak je znázorněno na obrázku (pokud existuje). Nůž se točí proti směru hodinových ručiček, proto abyste dosáhli efektivního sekání, pracujte zprava doleva. Všechny ostatní osoby se musí vzdálit na nejméně 15 m.

## POZNÁMKA

V případě nouze stiskněte nouzový vypínač nebo zatáhnete za nouzovou klapku (pokud existuje).

## VAROVÁNÍ

Pokud sekací agregát narazí na kameny nebo jiné překážky, je třeba vypnout motor a zkontrolovat, zda nedošlo k poškození pracovních částí a dalších součástí. Pokud se na přístroj namotá tráva nebo jiné rostliny, vypněte motor a namotaný rostlinný materiál odstraňte.

## Zastavení (Obr. 22)

Snižte otáčky motoru, nechte ho pár minut běžet na volnoběh a teprve pak vypněte spínač zapalování.

## VAROVÁNÍ

Sekací agregát může způsobit úraz i po vypnutí motoru nebo ztlumení plynu, pokud se ještě točí. Po vypnutí zařízení se před jeho položením na zem ujistěte, že se pohyblivé součásti zastavily.

## Poloautomatická žací hlavičce

- Nastavení délky struny
  - Otáčky motoru nastavte na nejnižší možnou hodnotu a opřete hlavičku s nylonovou strunou o zem. Nylonová struna se každým poklepem protáhne o 3 cm. **(Obr. 23)** Také lze prodloužit nylonovou strunu ručně, ale motor musí být zcela zastaven. **(Obr. 24)**
  - Před každou činností nastavte délku nylonové struny na 11 – 14 cm.

## ÚDRŽBA

ÚDRŽBU, VÝMĚNU NEBO OPRAVU EMISNÍCH ZAŘÍZENÍ A SYSTÉMU MŮŽE PROVĚST KTERÁKOLI OPRAVNÁ MIMO AUTOOPRAVNÝ NEBO ODBORNÝ OPRAVÁŘ.

## Seřízení karburátoru (Obr. 25)

## VAROVÁNÍ

- Sekací agregát se může během seřizování karburátoru otáčet.
- Nikdy motor nespouštějte, pokud nemáte namontovaný kryt ventilátoru a trubku! Jinak se může spojka uvolnit a způsobit poranění.

V karburátoru, palivo je smíšené s vzduchem. Karburátor se nastavuje při zkušebním provozu motoru ve výrobě. Další úprava může být požadována, podle klimatu a nadmořské výšky. Karburátor má jednu regulační možnost:  
**T = seřizovací šroub volnoběhu.**

## Seřízení otáček chodu naprázdno (T)

Zkontrolujte, zda vzduchový filtr je čistý. Když je volnoběh nastaven správně, řezné ústrojí se nebude točit. Pokud je potřebná úprava, dotáhněť (ve směru otáčení hodinových ručiček) šroub T při běžícím motoru, dokud se řezné ústrojí nezačne točit. Povolte (proti směru hodinových ručiček) šroub, dokud se řezné ústrojí nezastaví. Správného volnoběhu je dosaženo, pokud motor plynule běží ve všech polohách těsně pod otáčkami, při nichž se řezné ústrojí začíná točit.

Pokud se řezná část stále točí po seřizení otáček chodu naprázdno, kontaktujte prodejce Hitachi.

## POZNÁMKA

- Standardně jsou volnoběžné otáčky 3000 ot./min.
- U některých modelů prodávaných do zemí s přísnými emisními limity není možnost seřízení vysokých a nízkých otáček karburátoru. Takovéto úpravy motoru by umožňovaly nastavení mimo stanovené emisní limity. Pro tyto modely je u karburátoru možné pouze seřízení volnoběhu.

## VAROVÁNÍ

Pokud je motor spuštěn na volnoběh, řezné ústrojí se nesmí za žádných okolností točit.

## Výměna motorového oleje

Znečištěný motorový olej podstatně snižuje životnost motoru. Pravidelně kontrolujte a vyměňujte motorový olej.

## UPOZORNĚNÍ

- Aby se předešlo nebezpečí popálenin, před výměnou motorového oleje nechte motor řádně ochladit.
- Pro zabránění poruchy se ujistěte, že se v průběhu plnění do nádrže nedostal písek nebo nečistota.

Kdy vyměnit olej: Pokud užíváte zařízení poprvé, pak přibližně po 10 hodinách provozu nebo po 1 měsíci, podle toho, k čemu dojde dříve; následně po každých 50 hodinách provozu nebo každých 6 měsících, podle toho, k čemu dojde dříve.

Ukápený motorový olej: Univerzální olej s klasifikací SAE 10W-30 Karbena motorového oleje: 80 ml

- Vypněte spínač zapalování.
- Zkontrolujte, zda je víčko palivové nádrže řádně utaženo.
- Sejměte víčko olejové nádrže, nakloňte zařízení tak, aby otvor olejové nádrže byl na spodní straně a nechte odtéct motorový olej do nádoby. **(Obr. 26)**
- Po odtečení veškerého motorového oleje položte zařízení vodorovně na čistý, rovný povrch.
- Naplňte olejovou nádrž motorovým olejem až po hrdlo olejové nádržky. **(Obr. 15)**
- Opatrně ručně utáhněte víčko olejové nádrže.

## POZNÁMKA

- Starý motorový olej nepatří do kanalizace ani do komunálního odpadu. Olej odevzdejte k likvidaci podle ustanovení místních vyhlášek. V případě nejasností se obraťte na prodejce oleje.
- Do olejové nádrže přilijte specifikované množství motorového oleje. Příliš velké nebo malé množství oleje může vést k poškození motoru.
- Motorový olej přirozenou cestou stárne, i když se nepoužívá. Olej v motoru pravidelně vyměňujte.

## Vzduchový filtr (Obr. 27)

Vzduchový filtr musí být očištěn od prachu a nečistot, aby se předešlo:

- Selhání karburátoru
- Spouštěcím problémem

- Snížení výkonu motoru
- Zbytečnému opotřebení motorových částí
- Nadměrné spotřebě paliva

Vzduchový filtr čistěte denně, pokud pracujete v nadměrně prašných oblastech, pak i častěji.

### Čištění vzduchového filtru

Odstraňte kryt vzduchového filtru i filtr samotný (21). Opláchněte mydlovou vodou. Před opětovným namontováním zkontrolujte, zda je filtr suchý. Vzduchový filtr který byl užíván po určitou dobu nelze zcela vyčistit. Proto musí být pravidelně vyměňován za nový. Poškozený filtr musí být vždy vyměněn.

### Palivový filtr (Obr. 28)

Vypustěte z palivové nádrže všechno palivo a z nádrže vytáhněte vedení palivového filtru. Vytáhněte filtr z držáku a vypláchněte v teplé vodě s odmašťujícím přípravkem.

Proplachujte důkladně tak dlouho, dokud nebude odmašťující přípravek vypláchnut docela. Filtrační vložku vymačkejte (neždímat), aby se odstranila nadbytečná voda, pak nechte uschnout na vzduchu.

### POZNÁMKA

Pokud je filtrační vložka ztvrdlá vlivem usazenin nečistot, vyměňte ji.

### Zapalovací svíčka (Obr. 29)

Stav svíčky je ovlivněn následujícími faktory:

- Nesprávný seřízení karburátoru
- Špinavý vzduchový filtr
- Tvrdé provozní podmínky (jako například chladné počasí)
- Příliš mnoho oleje v motoru

Tyto faktory způsobí usazeniny na elektrodách svíčky které mohou mít za následek špatné fungování a spouštění. Pokud má motor horší výkon, obtížně startuje nebo má nesprávný chod na volnoběh, vždy nejprve zkontrolujte svíčku. Pokud je svíčka znečištěná, vyčistěte ji a zkontrolujte odtrh elektrod. Znovu seřídte, bude-li to nezbytné. Správný odtrh je 0,6 mm. Zapalovací svíčka by měla být vyměněna po cca 100 provozních hodinách nebo dříve, pokud jsou elektrody výrazně erodované.

### POZNÁMKA

V některých oblastech, místní zákon vyžaduje používání rezistorové zapalovací svíčky, aby byly potlačeny zapalovací signály. Pokud byl váš stroj původně vybaven rezistorovou zapalovací svíčkou, použijte k výměně tentýž typ.

### Poloautomatická žací hlavice

#### Výměna nylonové struny

- (1) Při snímání krytu (24) palcem jemně zatlačte západky směrem dovnitř podle **obr. 31**.
- (2) Po sejmutí krytu vyjměte cívku a odstraňte zbytek struny.
- (3) Konec nylonové struny ohněte do smyčky podle obrázku. Smyčku nylonové struny zahákněte do žlábků (25) ve středovém válečku cívky.  
Obě části ohnuté struny naviňte na cívku ve stejném směru tak, aby každá část struny zůstávala na své polovině středového válečku. (**Obr. 32**)
- (4) Každou část struny zasuňte do otvorů (26) tak, aby volný konec byl cca 10 cm dlouhý. (**Obr. 33**)
- (5) Při vkládání cívky do pouzdra provlékněte oba volné konce struny vodičím otvorem (27). (**Obr. 34**)

### POZNÁMKA

Po vložení cívky do pouzdra vyrovnejte otvor v záračce (26) proti vodičimu otvoru struny (27) tak, aby se struna snadno odvíjela.

- (6) Kryt vyrovnejte oproti pouzdru cívky, aby západky zapadly do podélných otvorů v krytu. Poté zatlačte opatrně na pouzdro dokud se nezacvakne dovnitř. (**Obr. 35**)

- (7) Počáteční délka sekací struny by měla být přibl. 11–14 cm a měla by být stejná na obou stranách. (**Obr. 36**)

### Nůž (Obr. 30)

#### VAROVÁNÍ

Při práci s nožem nebo při jeho údržbě noste ochranné rukavice.

- Používejte ostrý nůž. Tupý nůž se snáze zachytí a kopne. Pokud je upínací matice poškozená a jde obtížně utahovat, vyměňte ji.
- Pokud nůž vyměňujete, kupujte nůž doporučený firmou Hitachi s montážním otvorem o průměru 25,4 mm (jeden palec).
- Při instalaci pilové lišty (23) vždy obračejte raženou stranu vzhůru. V případě 3 nebo 4 zubého nože (22) lze používat oboustranně.
- Pro každý druh práce použijte správný nůž.
- Při výměně nožů používejte odpovídající nástroje.
- Pokud jsou řezné hrany tupé, přistřete je nebo přibruste podle obrázku. Nesprávné naostření může vyvolávat nadměrné vibrace.
- Zbavte se nožů, které jsou ohnuté, zkroucené, prasklé, zlomené nebo jakkoliv jinak poškozené.

### POZNÁMKA

Při ostření nože je důležité dodržovat původní tvar při patě zubu, aby nedošlo k prasknutí.

### Plán údržby

Niže jsou uvedeny některé všeobecné pokyny pro údržbu. Pro bližší informace kontaktujte prosím prodejce Hitachi.

### Denní údržba

- Vyčistěte zevnějšek agregátu.
- Zkontrolujte, zda popruh není poškozen.
- Hleďte praskliny nebo jiná poškození. V případě prasklin nebo jiného poškození kryt vyměňte.
- Ověřte, zda je sekací agregát správně vycentrován, ostrý a bez prasklin. Nevycentrovaný sekací agregát vyvolává prudké vibrace, které mohou poškodit celé zařízení.
- Zkontrolujte dostatečné utažení matice sekacího agregátu.
- Ujistěte se, že ochranný kryt sloužící k přepravě kotouče není poškozen a zda jej lze bezpečně namontovat.
- Zkontrolujte dostatečné utažení matic a šroubů.
- Kontrolujte množství a objem oleje.

### Týdenní údržba









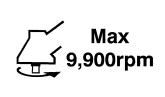

- Zkontrolujte startér, zejména přívod a vratnou pružinu.
- Očistěte vnější část zapalovací svíčky.
- Vyměňte ji a zkontrolujte odtrh elektrody. Seřídte na 0,6 mm nebo svíčku vyměňte.
- Čištění vzduchového filtru.

### Měsíční údržba

- Palivovou nádrž vypláchněte benzinem.
- Vyčistěte zevnějšek karburátoru a prostor kolem něj.
- Vyčistěte ventilátor a prostor kolem něj.

**SEMBOLLERİN ANLAMLARI**

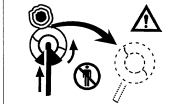
**NOT:** Bazı ünitelerde bu semboller yoktur.

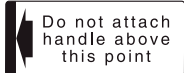
	<p><b>Semboller</b>   <b>UYARI</b>  Aşağıda, bu alet için kullanılan simgeler gösterilmiştir. Aleti kullanmadan önce bu simgelerin ne anlama geldiğini anladığınızdan emin olun.</p>		
	<p>Aşağıdaki emniyet ikaz ve uyarılarını okumanız, iyice anlamanız ve uygulamanız önemlidir. Ünitenin dikkatsiz veya hatalı kullanılması ciddi ve hatta ölümcül yaralanmalara yol açabilir.</p>		<p>Maksimum şaft hızını gösterir. Maksimum devir hızı şaft devir hızından düşük olan kesme donanımları kullanılmamalıdır.</p>
	<p>Bu kılavuzdaki ve ünite üzerindeki tüm uyarıları ve talimatları okuyun, anlayın ve uygulayın.</p>		<p>Gerekli olduğunda, örneğin kesme donanımı takılırken eldiven takılmalıdır.</p>
	<p>Bu üniteyi kullanırken, mutlaka emniyet gözlüğü, koruyucu başlık ve koruyucu kulaklık takın.</p>		<p>Kaymayan ve sağlam ayakkabı giyilmelidir.</p>
	<p>Ünitenin üzerinde bu işareti gördüğünüzde metal/katı bıçak kullanmayın.</p>		<p>Hızla dönen bıçak, kritik alanda katı bir cisimle temas ettiğinde bıçak geri itilebilir. Bütün ünitenin ve operatörün şiddetli bir şekilde geri itilmesine sebep olan tehlikeli bir reaksiyon meydana gelebilir. Bu reaksiyona bıçağın geri itilmesi denilir. Sonuç olarak operatör ünitenin kontrolünü kaybedebilir, bu durum ciddi veya ölümcül yaralanmaya sebep olabilir. Kesilecek olan malzemeyi görmenin zor olduğu alanlarda bıçağın geri itilme ihtimali daha fazladır.</p>
	<p>Bütün çocukları, çevredeki kişileri ve yardımcıları üniteden 15 metre uzakta tutun. Size herhangi bir kişi yaklaşır motoru ve kesme donanımını derhal durdurun.</p>		
	<p>Savrulan cisimlere dikkat edin.</p>		<p>Kolun yerini gösterir. Kolu bu noktanın üzerine takmayın.</p>
<p><b>Makinenizi kullanmadan önce</b></p> <ul style="list-style-type: none"> <li>• Kullanım kılavuzunu dikkatle okuyun.</li> <li>• Kesme donanımının doğru bir şekilde takılıp ayarlanmış olup olmadığını kontrol edin.</li> <li>• Üniteyi çalıştırın ve karbüratör ayarını kontrol edin. Bkz "BAKIM".</li> </ul>			

**İçindekiler**

TANIMLAR .....	52
UYARILAR VE GÜVENLİK TALİMATLARI .....	53
SPECIFICATIONS .....	54
MONTAJ İŞLEMLERİ.....	54
ÇALIŞTIRMA.....	55
BAKIM .....	56

## TANIMLAR

Bu kullanım kılavuzu birkaç modeli kapsadığı için, resimler ile cihazınız arasında bazı farklar olabilir. Cihazınız için geçerli olan talimatları kullanın.

1. Yakıt kapağı
2. Gaz tetiği
3. Marş düzeneği kolu
4. Bıçak mahfazası
5. Kesme donanımı
6. Tahrik mili borusu
7. Tutma
8. Süspansiyon deliği
9. Kontak anahtarı
10. Kayış
11. Gaz tetiği kilidi
12. Jigle kolu mili
13. Motor
14. Açık transmisyonu
15. Kombi kutu anahtarı
16. Taşıma talimatları
17. Yağ kapağı

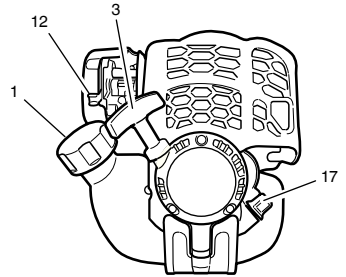
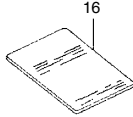
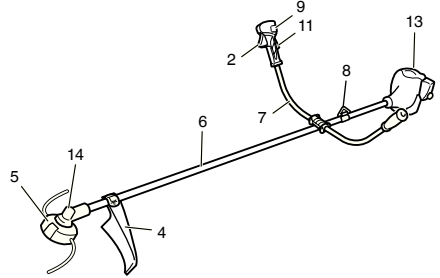
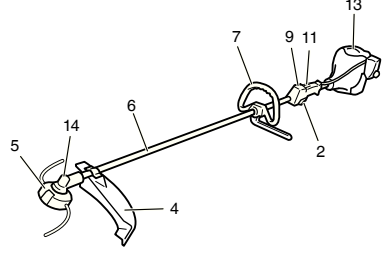

## UYARILAR VE GÜVENLİK TALİMATLARI

### Kullanıcı güvenliği

- Daima yüz koruyucu maske veya emniyet gözlüğü kullanın.
- Daima kalın kumaştan yapılmış uzun pantolon ve bot giyin; eldiven takın. Bol giysiler, kısa pantolon, sandalet giymeyin, taki takmayın; çıplak ayakla çalışmayın. Saçlarınızı omuz hizasından yüksekte olacak şekilde bağlayın.
- Makineyi yorgun veya hastayken ya da alkol, hap veya başka bir ilaç etkisinden kaynaklı kullanmayın.
- Makineyi çocukların veya deneyimsiz kişilerin kullanımına kesinlikle izin vermeyin.
- Koruyucu kulaklık takın. Etrafınızda dikkat edin. Civarınızdaki, bir soruna sebebiyet verebilecek kişilere dikkat edin. Emniyet teçhizatını, motoru kapatıktan hemen sonra çıkarın.
- Koruyucu başlık kullanın.
- Motoru asla kapalı bir oda ya da bina içinde çalıştırmayın ve kullanmayın. Egzoz dumanının solunması ölümlü sonuçlanabilir.
- Makinenin kulplarında yağ veya yakıt olmadığından emin olun.
- Ellerinizi kesici parçalardan uzak tutun.
- Makineyi kesici kısmından kavramayın ya da tutmayın.
- Makineyi durdurduğunuzda, kesme donanımının makine yere bırakılmadan önce durmuş olması gereklidir.
- Makineyle uzun süre çalışıyorsanız, titreşimden kaynaklanan El-Kol Titreme Sendromundan (HAVS) korunmak için zaman zaman mola verin.

### UYARI

- Titreşim önleyici sistemler sizi El-Kol Titreme Sendromuna yada tekrarlanan hareket arazına karşı koruma garantisi vermemektedir. Bu nedenle, makineyi sürekli kullanan kişiler ellerinin ve parmaklarının durumunu dikkatli şekilde izlemelidir. Yukarıda belirtilen semptomlardan herhangi birinin ortaya çıkması halinde derhal bir doktora başvurun.
- Kalp pili gibi elektrikli/elektronik tıbbi herhangi bir cihaz kullanıyorsanız, elektrikle çalışan herhangi bir cihazı kullanmadan önce doktorunuza ve cihaz imalatçısına danışın.

### Makine güvenliği

- Her kullanımdan önce makinenin/ünitenin her yerini kontrol edin. Hasar gören parçaları yenileriyle değiştirin. Yakıt sızıntısı olup olmadığını kontrol edin ve tüm bağlantıları doğru yerde ve güvenli şekilde sıkılmış olduğundan emin olun.
- Çatlamış, çizilmiş ya da herhangi bir şekilde hasar görmüş parçaları, makineyi/üniteyi kullanmaya başlamadan önce değiştirin.
- Emniyet muhafazasının uygun şekilde takıldığından emin olun.
- Karbüratör ayarı yaparken çevrenizdeki insanları makineden uzaklaştırın.
- Sadece üretici tarafından bu makine/ünite için önerilen aksesuarları kullanın.

### UYARI

Makine/ünite üzerinde hiçbir şekilde değişiklik yapmayın. Makine/üniteyi kesinlikle amaçlanan kullanım dışında bir iş için kullanmayın.

### Yakıt güvenliği

- Yakıtı açık havada dökün ve çevrede kıvılcım ya da ateş olmadığından emin olun.
- Yakıt ve yağ için onaylı bir kap kullanın.
- Yakıtın ya da makinenin/ünitenin yakınında ya da makineyi/üniteyi kullanırken sigara içmeyin ve başkalarının içmesine izin vermeyin.
- Motoru çalıştırmadan önce tüm yakıt döküntülerini silerek temizleyin.
- Motoru çalıştırmadan önce makineyi yakıt doldurma alanının en az 3 metre dışına çıkarın.
- Yakıt kapağını ve yağ kapağını çıkarmadan önce motoru durdurun.
- Makineyi kullanmadığınız zamanlarda yerine kaldırmadan önce yakıt deposunu boşaltın. Her kullanımdan sonra yakıtın boşaltılması tavsiye edilir. Depoda yakıt kalması halinde, makineyi yakıtı sızdırmayacak şekilde saklayın.
- Makineyi/üniteyi yakıtı, şofbenlerden, elektrikli motorlardan veya şalterlerden, fırınlardan, vb. çıkan alev veya kıvılcımları yakıt buharlarına ulaşamayacağı bir yerde saklayın.

### UYARI

Yakıt kolayca alev alabilir, patlayabilir veya buharı solunabilir; bu sebeple yakıtı taşıırken veya doldururken özel dikkat gösterin.

### Kesme İşlemi Güvenliği

- Çim ve çalıda herhang bir malzeme kesmeyin.
- Her kullanımdan önce kesilecek olan yerini inceleyin. Savrulabilecek, makineye dolaşabilecek cisimleri temizleyin.
- Solunum sisteminizi korumak için, böcek ilacı uygulandıktan sonra çim keserken, aerosol koruyucu maske takın.
- Çocukları, hayvanları, çalışanınızı izleyen kişileri ve yardımcılarınızı tehlike alanından 15 metre uzakta tutun. Size yaklaşan olursa, derhal motoru durdurun.
- Motoru daima vücudunuzun sağ tarafında tutun.
- Üniteyi/makineyi her iki elinizle sıkıca tutun.
- Ayakta sağlam ve dengeli şekilde durduğunuzdan emin olun. Çok uzanmayın.
- Motor çalışırken tüm vücudunuzun susturucudan ve kesici parçadan uzak durduğundan emin olun.
- Kesme donanımını bel hizanızın altında tutun.
- Yeni bir çalışma bölgesine geçerken, makinenin kapalı olduğundan ve tüm kesme donanımlarının durdurulmuş olduğundan emin olun.
- Makineyi çalışır durumdakinden kesinlikle yere bırakmayın.
- Kesme donanımındaki pislikleri veya otları temizlemeden önce motorun kapalı olduğundan ve tüm kesici bağlantılarının tamamen durduğundan mutlaka emin olun.
- Elektrikli el aleti kullanırken daima bir ilk yardım çantası taşıyın.
- Motoru kesinlikle kapalı bir odada veya binada ve/veya yanıcı bir sıvının yakınında çalıştırmayın ve kullanmayın. Egzoz dumanının solunması ölümlü sonuçlanabilir.

### Bakım güvenliği

- Ünitenin/makinenin bakımını önerilen prosedürlere göre yapın.
- Karbüratör ayarları dışında, bakım yapacağınız zaman buji bağlantısını kesin.
- Karbüratör ayarı yaparken çevrenizdeki insanları makineden uzaklaştırın.
- Sadece üreticinin önerdiği orijinal Hitachi yedek parçalarını kullanın.

### Taşıma ve saklama

- Makineyi/üniteyi, motoru durdurduktan sonra ve susturucuyu vücudunuzdan uzak tutarak elle taşıyın.
- Motoru saklamak için kaldırmadan ya da bir araç ile taşımadan önce, motorun soğumasını bekleyin, yakıt deposunu boşaltın ve üniteyi/makineyi sabitleyin.
- Makineyi kullanmadığınız zamanlarda yerine kaldırmadan önce yakıt deposunu boşaltın. Her kullanımdan sonra yakıtın boşaltılması tavsiye edilir. Depoda yakıt kalması halinde, makineyi yakıtı sızdırmayacak şekilde saklayın.
- Makineyi/üniteyi çocukların ulaşamayacağı bir yerde saklayın.
- Makineyi özenle temizleyin, bakımını yapın ve kuru bir yerde saklayın.
- Taşıma ya da saklama sırasında motorun kapalı olduğundan emin olun.
- Araçla taşıırken biççeğe bıçak kılıfını takın.

Bu kılavuzda yer almayan durumlarda, sorunu iradenizle ve sağ duyunuzla çözün. Yardıma ihtiyaç duyarsanız, Hitachi satıcınızla irtibata geçin. Aşağıdaki sözcüklerle vurgulanan ifadelerle özellikle dikkat edin.

### UYARI

Talimatlara uyulmaması halinde ciddi yaralanma ya da ölümlü sonuçlanacak risklere işaret eder.

### UYARI

Talimatlara uyulmaması halinde yaralanma ya da makine hasarıyla sonuçlanacak risklere işaret eder.













### NOT

Makinenin işlev ve kullanımında sorunları giderecek bilgileri içerir.

### UYARI

Marş düzeneğini sökmeyin. Gergi yayı, yaralanmanıza neden olabilir.

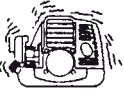
## SPECIFICATIONS

	Model	CG25EUS CG25EUS (L)
	Motor büyüklüğü (mℓ)	25
	Buji	NGK CMR5H veya eşdeğeri
	Yakıt Deposu Kapasitesi (ℓ)	0,55
	Motor Yağı Kapasitesi (mℓ)	80
	Boş Ağırlık (kg)	CG25EUS.....5,2 CG25EUS (L) ....5,0
	Ses basıncı seviyesi LpA (dB (A)) (EN27917)	  81,8 78,6
	Ölçülen ses gücü seviyesi LwA (dB (A)) Garanti edilen ses gücü seviyesi LwA (dB (A))	  101,8 98,6 104 101
	Titreşim seviyesi (m/s <sup>2</sup> ) (ISO7916)	  CG25EUS Sol kabza 4,8 5,4 Sağ kabza 4,7 4,8 CG25EUS (L) Ön kabza 4,8 4,5 Arka kabza 3,2 4,6

## NOT

Eşdeğer gürültü seviyesi / titreşim seviyeleri, şu zaman dağılımına sahip çeşitli çalışma koşullarında gürültü/titreşim seviyelerine ilişkin zamana göre düzeltilmiş toplam enerji için hesaplanmıştır: 1/2 Boşta, 1/2 çalışırken.

\* Tüm veriler önceden bildirilmeden değiştirilebilir.

## MONTAJ İŞLEMLERİ

## Motor - tahrik mili (Şekil 1)

Boru emniyet civatasını (1), civatanın ucu takılacak olan tahrik mili borusunu engellemeyecek şekilde yaklaşık on devir gevşetin. Tahrik mili borusunu takarken boru emniyet mandalını dışarı doğru tutarak içeri takılmayı ve engel oluşmasını önleyin.

Boru emniyet mandalının üzerindeki işaretli konum (2) kavrama kutusuna ulaşınca kadar tahrik milini motorun kavrama kutusuna takın.

## NOT

Tahrik milinin tahrik mili borusunun üzerindeki işaretli konuma kadar takılmasının zor olması halinde tahrik milini kesici montaj ucundan saat yönünde veya saat yönünün tersine çevirin. Boru emniyet mandalı kaplamasını mil borusundaki deliğe kadar sıkın. Daha sonra kelepçe civatasını emniyetli şekilde sıkın (3).

## Kolu takılması

## ⚠ UYARI

Düz millî kesicilerde veya çalı kesicilerinde çelik/katı bıçak kullandığınızda daima bariyer çubuk (4) ve ilimli bir omuz kayışı kullanın. (Şekil 2)

Kolu tahrik mili borusuna açısı motora doğru gelecek şekilde takın. Yerini çalışmadan önce en rahat olacak konuma gelecek şekilde ayarlayın.

## NOT

Cihazınızın tahrik mili borusunun üzerinde kol yer etiketi varsa çizime uyun.

## Kol bağlantısını (5) tertibattan çıkarın. (Şekil 3)

Kolları yerleştirin ve kol bağlantısını dört civatayla hafifçe yerine takın. Uygun konuma ayarlayın. Daha sonra civataları iyice sıkın. Kordon kelepçelerini (6) kullanarak koruyucu boruyu tahrik miline veya tutamağa takın. (Şekil 4)

## Gaz teli / durdurma kordonu (Şekil 6)

## Hava temizleyicisi kapağını çıkarın. (Şekil 5)

## Durdurma kordonlarını birleştirin. (Şekil 7)

Cihazınızdaki gaz kelebeğinin dış ucu (7) dişi ise, kablo ayarlayıcı mesnedine (8) sonuna kadar vidalayın, daha sonra kablo ayarlayıcı mesnedine (8) karşı ayarlayıcı somunu (9) kullanarak bu kablo ucunu sıkın.

Gaz teli ucunu (10) karbüratöre (11) bağlayın ve alet çantasında bulunan firdöndü kapağını (bu donanımına sahipse) firdöndüye takın. Hava filtresinin kapağını takın.

## Bıçak mahfazasının takılması (Şekil 8)

## NOT

Bazı modellerde mahfaza desteği dişli kutusuna monte edilmiş olarak gelebilir.

Bıçak mahfazasını, açılı transmisyonuna karşı tahrik mili borusuna monte edin. Mahfaza desteğini bıçak mahfazası çalışma esnasında sallanmayacak veya aşağı inmeyecek şekilde iyice sıkın.

## UYARI

Bazı bıçak mahfazaları keskin çizgi sınırlayıcılarıyla donatılmıştır. Tutarken dikkatli olun.

İki parçalı bıçak mahfazası olan bir kesici kafa kullanırken, mahfaza uzantısını bıçak mahfazasına takın. (Şekil 9)

## NOT

- Mahfaza uzantısı bıçak mahfazasına takılırken, keskin çizgi sınırlayıcı (takılmışsa) bıçak mahfazasından çıkarılmalıdır.
- Cihazınızın tahrik mili borusunun üzerinde mahfaza yer etiketi varsa çizime uyun.

- Mahfaza uzantısını çıkarmak için, çizimleri inceleyin. Uzantının keskin çizgi sınırlayıcısı olduğu için eldiven takın, daha sonra mahfazanın üzerindeki dört adet kare çıkıntıyı sırayla birer birer itin. **(Şekil 10)**

### Yarı otomatik kesme kafasının takılması

1. Fonksiyon  
Düşük devirde (maksimum 4500 devir/dk) uyarıldığında otomatik olarak daha fazla naylon kesme ipi besler.

### Teknik özellikler

Kod No.	Montaj vidasının tipi	Dönme yönü	Montaj vidasının ölçüsü
6696454	Dişi vida	Ters saat yönü	M10xP1,25-LH

Uygulanabilir naylon ip  
ip çapı:  $\Phi 3,0$  mm Uzunluk: 2 m  
ip çapı:  $\Phi 2,4$  mm Uzunluk: 4 m

2. Önlemler
  - Mahfaza, kapağa emniyetli şekilde bağlanmalıdır.
  - Kapağı, mahfazayı ve diğer bileşenleri çatlaklara veya başka hasarlara karşı kontrol edin.
  - Mahfazayı ve düğmeyi aşınmaya karşı kontrol edin. Eğer mahfaza üzerindeki aşınma limit işareti artık görünmez olmuşsa veya düğmenin altında bir delik varsa, derhal yeni parçalarla değiştirin. **(Şekil 11)**
  - Kesme kafası, ünitenin dişli muhafazasına emniyetli şekilde monte edilmelidir.
  - Üstün performans ve güvenilirlik için daima Hitachi naylon kesme ipi kullanın. Tehlikeli bir mermiye dönüşebilecek tel veya başka malzemeleri kesinlikle kullanmayın.
  - Eğer kesme kafası kesme ipini uygun şekilde beslemeyse, naylon ipin ve tüm bileşenlerin uygun şekilde takılıp takılmadığını kontrol edin. Yardıma ihtiyaç duyarsanız, Hitachi bayinizle irtibata geçin.
3. Montaj **(Şekil 12)**
  - Kesme kafasını çim kesicisi/çalı kesicisi dişli muhafazasına takın. Montaj somunu (12), sol yönlü dişe sahiptir. Gevşetmek için saat yönünde, sıkmak için ters saat yönünde çevirin.

### NOT

- Kesici tutucusu başlığı burada kullanılmadığından, bir metal bıçak (şayet var ise) kullanılacağı zaman için saklayın.
- Kesici tutucusunu kilitlemek için Alyen anahtarını (13) dişli muhafazasının deliğine yerleştirin.

### Kesici ağızın monte edilmesi (Şekil 13)

(Bu donanıma sahipse)

Kesici ağız monte ederken, ağızda çatlak veya hasar olmadığından ve kesici kenarların doğru yöne baktığından emin olun.

### NOT

- Bıçak tutucusu kapağını (14) monte ederken, konkav tarafı yukarıya doğru ayarlayın.
  - Bıçak tutucusunu (15) kilitlemek için, alyen anahtarını (16) açılı transmisyon deliğine takın. Lütfen, kesici sabitleme civatası veya somununun (17) dişlerinin sola doğru olduğuna (gevşetmek için saat yönünde, sıkmak için ters saat yönünde döndürüleceğine) dikkat edin.
- Sabitleme civatasını veya somununu yıldız anahtarla sıkın.

### UYARI

- Çalışmadan önce, bıçağın gereği gibi takılmış olduğundan emin olun.
- Cihazınızın kesici ağız altında koruyucu kapakla donatılmışsa, çalışmadan önce kapakta aşınma veya çatlak olup olmadığını kontrol edin. Herhangi bir hasar veya aşınma varsa, değiştirin.

### Brain kesici kafanın monte edilmesi

#### ⚠ UYARI

Hitachi kafaları veya Hitachi alaşım kafa için, yalnızca üretici tarafından tavsiye edilen esnek, metalik olmayan ip kullanın. Bunlar kopabilir ve tehlikeli uçan parçalara dönüşebilir.

#### NOT

Hitachi alaşım kafa (CH-100) kullanılırken, ilk kesim çizgisi uzunluğu yaklaşık 17 cm olmalıdır. **(Şekil 14)**

## ÇALIŞTIRMA

### Motor yağı

- Daima belirtilen motor yağını kullanın (çok mevsimli yağ sınıfı SAE 10W-30). Yetersiz motor yağı veya belirtilen tip dışında motor yağı kullanılması, ünitenin arıza yapmasına neden olabilir.

### Motor yağı doldurma

- Üniteyi temiz ve düz bir yüzey üzerine yatay olarak yerleştirin.
- Yağ kapağını çıkarın ve motor yağının yağ deposu açıklığının ağzına kadar gelip gelmediğini kontrol edin. **(Şekil 15)**
- Eğer yağ düzeyi düşükse veya üniteyi ilk defa kullanıyorsanız, depoyu yağ deposu açıklığının ağzına kadar motor yağıyla doldurun.
- Eğer motor yağı dikkat çekici şekilde kirlenmişse veya rengi değişmişse, yağı değiştirin.
- Yağ doldurduktan sonra yağ kapağını emniyetli şekilde sıkın.
- Üniteyi ilk defa kullandığınızda, motoru yaklaşık 10 saat çalıştırdıktan sonra motor yağını değiştirin. Ardından, her 50 saatlik çalışmadan sonra yağı değiştirin.

### UYARI

- Yanık yaralanması riskinden kaçınmak için, yağı değiştirmeden önce motorun iyice soğumasını bekleyin.
- Arızaya meydan vermemek için, ikmal sırasında depoya kum veya kir girmemesine dikkat edin.

### Yakıt

#### ⚠ UYARI

Yakıt doldururken ve yakıtı kullanırken daima iyi bir havalandırma sağlayın.

- Daima 89 oktan kurşunsuz markalı benzin kullanın.
- Marş motorunun zayıflamasına veya gücün azalmasına yol açabileceğinden, benzin ve motor yağı karışımı kullanmayın.

### Yakıt doldurma

#### ⚠ UYARI

- Yakıt doldurmadan önce motoru kapatın.
- Olası bir aşırı basıncın giderilmesi için, yakıt doldurma sırasında yakıt deposunu yavaşça açın.
- Yakıt doldurduktan sonra yakıt kapağını dikkatli bir şekilde kapatın.
- Çalıştırmadan önce, kesiciyi yakıt doldurma alanının en az 3 metre dışına çıkarın.

Yakıtı doldurmadan önce, depo kapağı alanını dikkatlice temizleyin ve depoya herhangi bir pislik düşmediğinden emin olun.

### Çalıştırma (Şekil 16)

### UYARI

Başlamadan önce, kesme donanımının hiçbir şeye dokunmadığından emin olun.

1. Kontak anahtarını (18) ON (açık) konumuna getirin. **(Şekil 16)**  
\* Ana hazneye (19) yakıt haznenin içinden veya dönüş borusunun içinden akacak şekilde birkaç kez bastırın. (Bu donanıma sahipse) **(Şekil 17)**
2. Jikle kolunu CLOSED (kapalı) konuma (20) getirin. **(Şekil 18)**

3. Kolu iyice tuttuğunuzdan emin olarak ve geriye fırlamasını sağlayarak marş düzeneğinin kolunu hızlıca çekin.
4. Motorun çalışacak şekle geldiğini anladığınızda, jikle kolunu RUN (çalıştırma) konumuna getirin (açık). Daha sonra marş düzeneğini hızla tekrar çekin.

## NOT

Eğer motor çalışmazsa, 2 ila 4 işlemlerini tekrarlayın.

5. Motoru çalıştırdıktan sonra, herhangi bir işlem yapmadan yaklaşık 2-3 dakika motorun ısınmasını bekleyin.

## Kesim (Şekil 19, 20, 21)

- Kesim yapılırken motoru 6500 dev/dak'ın üzerinde çalıştırın. Düşük devirde uzun süreli kullanım kavramanın zamanından önce aşınmasına sebep olabilir.
- Çimler sağdan sola doğru kesin.
- Hızla dönen bıçak, kritik alanda katı bir cisimle temas ettiğinde bıçak geri itilebilir.
- Bütün ünitenin ve operatörün şiddetli bir şekilde geri itilmesine sebep olan tehlikeli bir reaksiyon meydana gelebilir. Bu reaksiyona bıçağın geri itilmesi denilir. Sonuç olarak operatör ünitenin kontrolünü kaybedebilir, bu durum ciddi veya ölümcül yaralanmaya sebep olabilir. Kesilecek olan malzemeyi görmenin zor olduğu alanlarda bıçağın geri itilme ihtimali daha fazladır.
- Kayış şeklinde gösterildiği gibi takın (bu donanım a sahipse). Bıçak saat yönünün tersine döner, bu sebeple verimli kesim yapabilmek için cihazınızı sağdan sola doğru kullanmanız tavsiye edilir. Seyircileri çalışma alanının en az 15 metre dışında tutun.

## NOT

Acil durumlarda hızlı bırakma butonuna basın veya acil durum serbest bırakma kancasını çekin (bu donanım a sahipse).

## ⚠ UYARI

Kesme donanımı taşa veya başka bir cisme çarparsa, motoru durdurun ve donanım ve ilgili parçaların hasar görmediğinden emin olun. Donanımın çevresine çimlen veya sarmaşıklar dolarsa motoru ve donanımı durdurun ve bunları temizleyin.

## Durdurma (Şekil 22)

Motor hızını düşürün, birkaç dakika süreyle rölantide çalıştırın ve daha sonra kontak anahtarını kapatın.

## ⚠ UYARI

Motor durdurulduktan veya güç kontrolü serbest bırakıldıktan sonra dönmeye devam eden kesme donanımları yaralanmaya neden olabilir. Makineyi durdurduğunuzda, kesme donanımını makine yere bırakılmadan önce durmuş olması gereklidir.

## Yarı otomatik kesme kafası

6. Uzunluğun ayarlanması
  - Motor hızını mümkün olduğu kadar düşük ayarlayın ve başlığı yere indirerek hafifçe vurun. Her bir vuruşla naylon ip yaklaşık 3 cm dışarı çekilecektir. (Şekil 23)
  - Naylon ipi elinizle de uzatabilirsiniz; fakat motor tamamen durmuş olmalıdır. (Şekil 24)
  - Her çalışmadan önce, naylon ipi 11 – 14 cm arasında uygun uzunluğa ayarlayın.

## BAKIM

EMİSYON KONTROL CİHAZLARININ VE SİSTEMLERİNİN BAKIMI, YENİLENMESİ VEYA ONARIMI, HERHANGİ BİR KARAYOLU HARİCİ MOTOR ONARIM KURUMU YA DA KİŞİSİ TARAFINDAN GERÇEKLEŞTİRİLEBİLİR.

## Karbüratörün ayarlanması (Şekil 25)

## ⚠ UYARI

- Karbüratör ayarlamaları esnasında kesme aksesuarı dönebilir.

- Motoru komple fan mahfazası ve boru monte edilmeden asla çalıştırmayın! Aksi takdirde, kavrama gevşeyebilir ve yaralanmaya neden olabilir.

Karbüratörde yakıt hava ile karışır. Motor fabrikada test amaçlı çalıştırılırken karbüratörün temel ayarı yapılır. Ancak iklime ve rakıma göre ilave bir ayar yapılması gerekebilir. Karbüratör, bir ayarlama imkanına sahiptir:

**T = Rölanti hızı ayar vidası.**

## Rölanti hızı ayarı (T)

Hava filtresinin temiz olup olmadığını kontrol edin. Rölanti hızı doğru ise kesme parçası dönmeyecektir. Ayar gerekiyorsa, motor çalışırken kesme parçası dönmeye başlayınca kadar T-vidasını (saat yönünde) çevirerek sıkın. Vıdayı, kesme parçası duruncaya kadar (ters saat yönünde) çevirin. Kesme parçası dönmeye başladığında, motor devir hızının altında tüm konumlarda rahatça çalışıyorsa, doğru rölanti hızına ulaştığınız demektir.

Eğer rölanti hızı ayarından sonra kesme parçası dönmeye devam ediyorsa, Hitachi satıcınızla irtibata geçin.

## NOT

- Standart Rölanti devri/3000 devir/dakika'dır.
- Katı egzoz emisyonu denetlemesine tabi kimi bölgelerde satılan modellerden bazılarında yüksek ve düşük hız karbüratör ayarları bulunmamaktadır. Bu tür ayarlar motorun kendi emisyon uyumluluk sınırları dışında çalışmasını sağlayabilir. Bu modeller için tek karbüratör ayarı rölanti hızıdır.

## ⚠ UYARI

Motor rölantideyken, kesme parçası kesinlikle dönmemelidir.

## Motor yağının değiştirilmesi

Kirli motor yağı, motorun kullanım ömrünü önemli ölçüde azaltacaktır. Motor yağınızı düzenli olarak kontrol edin ve değiştirin.

## UYARI

- Yanık yaralanması riskinden kaçınmak için, yağı değiştirmeden önce motorun iyice soğumasını bekleyin.
- Arızaya meydan vermemek için, ikmal sırasında depoya kum veya kir girmemesine dikkat edin.

Yağı değiştireceğiniz zaman: Üniteyi ilk defa kullanırken, yaklaşık 10 saat çalıştırdıktan sonra veya 1 aylık süre dolduğunda (hangisi daha erken ise) ve ardından her 50 saatlik çalıştırdıktan veya 6 aylık süreden sonra (hangisi daha erken ise).

Belirtilen motor yağı: Çok mevsimli yağ sınıfı SAE 10W-30

Motor yağ kapasitesi: 80 ml

1. Kontak anahtarını kapatın.
2. Yakıt kapağının emniyetli şekilde sıkılıp sıkılmadığını kontrol edin.
3. Yağ kapağını çıkarın, üniteyi yağ deposunun ağız alt tarafına gelecek şekilde yatırın ve motor yağınızı bir kapa aktırın. (Şekil 26)
4. Motor yağı tamamen boşaldığında, üniteyi temiz ve düz bir yüzey üzerine yatay olarak yerleştirin.
5. Yağ deposunu depo açıklığının ağızına kadar motor yağıyla doldurun. (Şekil 15)
6. Yağ kapağını elinizle emniyetli şekilde sıkın.

## NOT

- Atık motor yağınızı çöplerle birlikte atmayın veya yere dökmeyin. Yağı bölgenizde geçerli olan yönetmeliklere uygun şekilde atın. Eğer bu konuda bilgi sahibi değilseniz, yağı satın aldığınız bayiye danışın.
- Depoyu belirtilen miktarda motor yağıyla doldurun. Çok fazla veya çok az motor yağı, motorun arızalanmasına neden olabilir.
- Motor yağı kullanılmısa bile zamanla buz olur. Motor yağınızı düzenli olarak değiştirin.

## Hava filtresi (Şekil 27)

Hava filtresi aşağıdaki durumlara meydan vermemek için toz ve kirden arındırılmalıdır:

- Karbüratör arızası
- Çalıştırma problemleri
- Motor gücünün düşmesi
- Motor parçalarının gereksiz yere aşınması
- Anormal yakıt tüketimi

Özellikle tozlu bir bölgede çalışıyorsanız, hava filtresini her gün ya da günde birkaç kez temizleyin.

#### Hava filtresinin temizlenmesi

Hava filtresi kılıfını ve filtreyi (21) çıkarın. İlik sabunlu suyla yıkayın. Tekrar takmadan önce filtresinin kuru olduğundan emin olun. Bir süre kullanılan hava filtresi tamamen temizlenemez. Bu nedenle, düzenli olarak yenisiyle değiştirilmelidir. Hasar gören filtre mutlaka değiştirilmelidir.

#### Yakıt filtresi (Şekil 28)

Yakıt deposundaki bütün yakıtı boşaltın ve yakıt filtre hattını depodan çekin. Filtre elemanını tertibattan çekip çıkarın ve elemanı deterjanlı ılık suda yıkayın.

Deterjan tamamen temizleninceye kadar iyice durulayın. Burmadan sıkarak fazla suyu giderin ve elemanın havanın etkisiyle kurummasını bekleyin.

#### NOT

Eleman aşırı kir birikmesinden dolayı sertleşmişse, değiştirin.

#### Buji (Şekil 29)

Buji aşağıdakiler nedeniyle zarar görebilir:

- Yanlış karbüratör ayarı
- Kirli bir hava filtresi
- Sert çalışma koşulları (örneğin, soğuk hava)
- Çok fazla motor yağı

Bu faktörler buji elektrotlarında birikintiler oluşmasına ve dolayısıyla arızaya ve çalıştırma zorluklarına neden olabilir. Motorun gücü zayıfsa, başlatılması zorlaşmışsa ya da rölantide zayıf bir şekilde çalışıyorsa, öncelikle bujuyu kontrol edin. Buji kirli ise temizleyin ve elektrot tırnak açıklığını kontrol edin. Gerekirse yeniden ayarlayın. Doğru boşluk 0,6 mm'dir. Buji 100 çalışma saatinden sonra ya da elektrotlar aşınmışsa daha erken bir zamanda yenisi ile değiştirilmelidir.

#### NOT

Bazı bölgelerdeki kanunlar, ateşlemenin kontrol edilmesi için dirençli buji kullanılmasını gerektirmektedir. Makinenizde dirençli buji varsa, eskiyen bujuyu yine aynı tipte buji ile değiştirin.

#### Yarı otomatik kesme kafası

#### Naylon ipin değiştirilmesi

- (1) **Şekil 31**'te görüldüğü gibi kilitleme dillerini başparmaklarınızla içeri doğru sıkıca itmek suretiyle mahfazayı (24) çıkarın.
- (2) Mahfazayı çıkardıktan sonra, makarayı çıkarın ve kalan ipi atın.
- (3) Naylon ipi şekilde görüldüğü gibi eşit olmayacak şekilde ikiye katlayın.  
Naylon ipin U-şekilli ucunu makaranın orta kısmı üzerindeki oluğa (25) oturtun.  
Makara üzerinde ipin her bir yarısını bölüntünün kendine ait tarafında tutmak suretiyle iki parçasını da aynı yönde sarın.  
(**Şekil 32**)
- (4) Her bir ipi, yaklaşık 10 cm uzunluğunda serbest uçlar bırakarak durdurucu çentiklere (26) bastırın. (**Şekil 33**)
- (5) Makarayı mahfazaya yerleştirirken, ipin her iki serbest ucunu ip kılavuzundan (27) geçirin. (**Şekil 34**)

#### NOT

Makarayı mahfazaya yerleştirirken, sonradan ipi daha kolay serbest bırakmak için durdurucu çentiklerle (26) iplik kılavuzunu (27) hizalamaya çalışın.

- (6) Kapağı, mahfaza üzerindeki kapak kilitleme dilleri kapak üzerindeki uzun deliklere karşılık gelecek şekilde mahfaza üzerine yerleştirin. Ardından, mahfaza bir "klik" sesiyle yerine oturuncaya kadar emniyetli şekilde bastırın. (**Şekil 35**)

- (7) İlik kesme ip uzunluğu yaklaşık 11–14 cm ve her iki tarafta eşit olmalıdır. (**Şekil 36**)

#### Bıçak (Şekil 30)

#### ⚠ UYARI

Bıçağı tutarken veya bakımını yaparken iş eldiveni takın.

- Keskin bir bıçak kullanın. Kır bıçakların takılma ve itme ihtimali daha fazladır. Hasarlı ve sıkılması zor ise sabitleme somununu değiştirin.
- Bıçak değiştirirken, Hitachi tarafından tavsiye edilen, 25,4 mm (bir inç) takma delikli bir bıçak satın alın.
- Testere laması (23), monte ederken daima markalı tarafı yukarıya getirin. 3 veya 4 dişli bıçak (22) durumunda, her iki tarafta kullanılabilir.
- Yapılacak iş için doğru bıçağı kullanın.
- Bıçakları değiştirirken, uygun aletler kullanın.
- Kesici kenarları körelendiğinde çizimde gösterildiği gibi yeniden bileyin veya eğeleyin. Yanlış bileme aşırı titreşime sebep olabilir.
- Bükülen, çarpılan, çatlaman, kırılan veya başka bir şekilde hasar gören bıçakları atın.

#### NOT

Bıçak bilenirken, çatlamların önlenmesi için dişin tabanında orijinal yanarçap şeklinin sürdürülmesi önemlidir.

#### Bakım programı

Aşağıda bazı temel bakım talimatları bulacaksınız. Daha fazla bilgi için, Lütfen Hitachi satıcınızla irtibata geçin.

#### Günlük bakım

- Makinenin diş yüzeyini temizleyin.
- Kayışın hasarsız olup olmadığını kontrol edin.
- Bıçak mahfazasını hasar veya çatlak olup olmadığını görmek için kontrol edin. Darbe veya çatlak olması halinde mahfazayı değiştirin.
- Kesme donanımının uygun bir şekilde ortalanmış, keskin, çatlaksız olup olmadığını kontrol edin. Dengesiz kesme donanımları, makineye hasar verebilecek ağır titreşimlere sebep olur.
- Kesme donanımı somununun yeterince sıkıştırılıp sıkıştırılmadığını kontrol edin.
- Zincirin taşıma emniyetinin hasar görmediğinden ve emniyetli şekilde takılabildiğinden emin olun.
- Somunların ve vidaların yeterince sıkıldıklarından emin olun.
- Motor yağının hacmini ve durumunu kontrol edin.

#### Haftalık bakım







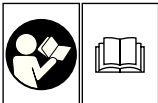
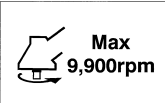

- Marş motorunu, kordonu ve geri döndürme yayını kontrol edin.
- Bujinin diş kısmını temizleyin.
- Çıkarın ve elektrod boşluğunu kontrol edin. Tırnak açıklığını 0,6 mm'ye ayarlayın veya bujuyu değiştirin.
- Hava filtresinin temizlenmesi.

#### Aylık bakım

- Yakıt deposunu benzinle yıkayın.
- Karbüratörün dış kısmını ve etrafını temizleyin.
- Fani ve etrafındaki alanı temizleyin.

**SENSUL SIMBOLURILOR**

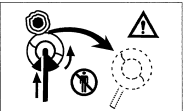
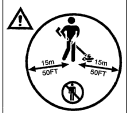
**NOTĂ:** Unele unități nu le prezintă.

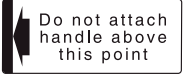
	<p><b>Simboluri</b>   <b>AVERTISMENT</b>                      În cele ce urmează sunt prezentate simbolurile folosite pentru mașină. Înainte de utilizare, asigurați-vă că înțelegeți semnificația acestora.</p>		
	<p>Este foarte important să citiți, să înțelegeți pe deplin și să respectați următoarele măsuri de precauție și avertismente. Utilizarea neglijentă sau improprie a dispozitivului poate cauza răni grave sau fatale.</p>		<p>Respectați viteza maximă a arborelui. Nu utilizați un dispozitiv de tăiere a cărui rpm max. este sub rpm arborelui.</p>
	<p>Citiți, conștientizați și respectați toate avertismentele și instrucțiunile din acest manual și de pe dispozitiv.</p>		<p>Purtați mănuși acolo unde este necesar, de ex., la dispozitivul de tăiere.</p>
	<p>Purtați întotdeauna echipament de protecție a ochilor, capului și urechilor, atunci când folosiți dispozitivul.</p>		<p>Purtați încălțăminte robustă și antiderapantă.</p>
	<p>Nu utilizați lame metalice/rigide când semnul acestora se află pe aparat.</p>		<p>Se poate produce rănirea prin tăiere, dacă lama de filare întâlnește un obiect solid în zona de lucru. Se poate produce o reacție periculoasă care poate provoca deteriorarea aparatului și rănirea gravă a operatorului. Această reacție este denumită tăietură de sabie. Ca urmare, operatorul poate pierde controlul aparatului care poate răni grav sau fatal. Probabilitatea de producere a tăieturilor de sabie este mai mare în zonele în care masa de tăiat este greu de văzut.</p>
	<p>Păstrați copiii, privitorii și ajutoarele la o distanță de 15 m de aparat. Dacă o persoană se apropie de dvs., opriți imediat motorul și dispozitivul de tăiere.</p>		
	<p>Fiiți atent la obiectele instabile.</p>		<p>Indică poziția mânerului. Nu atașați mânerul deasupra acestui punct.</p>
<p><b>Înainte de a utiliza mașina</b></p> <ul style="list-style-type: none"> <li>• Citiți cu atenție manualul.</li> <li>• Verificați dacă dispozitivul de tăiere este asamblat și reglat corect.</li> <li>• Porniți și verificați reglajul carburatorului. Vezi "ÎNȚREȚINERE".</li> </ul>			

**Cuprins**

CE ȘI CE ESTE .....59  
 AVERTISMENTE ȘI INSTRUCȚIUNI DE SIGURANȚĂ .....60  
 SPECIFICATII .....61  
 PROCEDURI DE ASAMBLARE .....61  
 PROCEDURI DE OPERARE .....62  
 ÎNȚREȚINERE .....63

## CE ȘI CE ESTE

Întrucît prezentul manual acoperă mai multe modele, pot exista unele diferențe între fotografie și aparatul dumneavoastră. Utilizați instrucțiunile care sunt aplicabile aparatului dumneavoastră.

1. Bușonul rezervorului de carburant
2. Maneta de accelerație
3. Demaror
4. Apărătoare
5. Dispozitiv de tăiere
6. Tijă de transmisie
7. Mîner
8. Carabina pentru atașarea hamului
9. Comutator de aprindere
10. Ham
11. Dispozitiv de blocare a manetei de accelerație
12. Mîner de șoc
13. Motor
14. Angrenaj de transmisie
15. Set chei combinate
16. Instrucțiuni de manipulare
17. Bușonul rezervorului de ulei

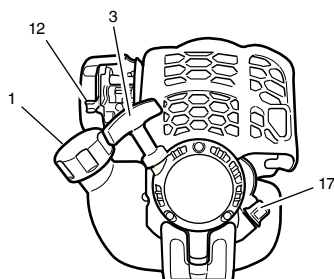
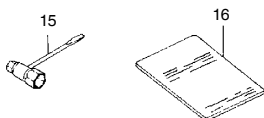
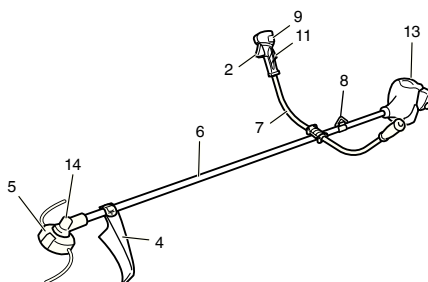
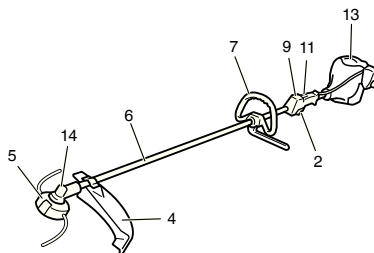

## AVERTISMENTE ȘI INSTRUCȚIUNI DE SIGURANȚĂ

### Siguranța operatorului

- Purtați întotdeauna mască de protecție sau ochelari de protecție.
- Purtați întotdeauna pantaloni lungi, strâmți, ghete și mănuși. Nu purtați haine largi, bijuterii, pantaloni scurți, sandale sau nu lucrați desculți. Asigurați-vă că aveți părul strâns astfel încât să nu vă depășească umerii.
- Nu folosiți acest aparat când sunteți obosit, bolnav sau vă aflați sub influența alcoolului, a drogurilor sau medicamentelor.
- Nu lăsați aparatul la îndemâna copiilor sau a persoanelor fără experiență.
- Purtați căști de protecție antifonică. Fiți atent la lucrurile din jur. Fiți atent la orice persoană din preajmă, care v-ar putea atrage atenția asupra unei probleme. Dezbrăcați echipamentul de protecție imediat după oprirea motorului.
- Cască de protecție.
- Nu porniți și nu mențineți în funcțiune motorul în spațiul închis al unei camere sau clădiri. Inhalarea gazelor de eșapament poate ucide.
- Asigurați-vă că mînerul nu prezintă urme de ulei sau de carburant.
- Aveți grijă să țineți mîinile departe de dispozitivul de tăiere.
- Nu apucați și nu țineți unitatea de dispozitivul de tăiere al acestuia.
- După ce ați deconectat aparatul, înainte de a o depune, asigurați-vă că dispozitivul de tăiere s-a oprit, înainte de a depune dispozitivul.
- Dacă perioada de exploatare se prelungeste, faceți pauză la anumite intervale, pentru a evita sindromul de tremur al mîinii și brațului (STMB), cauzat de vibrații.

### ⚠️ AVERTISMENT

- Sistemele antivibrații nu garantează că nu veți suferi de sindromul de tremur al mîinii și brațului sau sindromul canalului carpien. Din acest motiv, cei care folosesc frecvent sau în mod regulat aparatul, își vor supraveghea îndeaproape starea mîinilor și a degetelor. În cazul apariției oricărei simptom menționat mai sus, adresați-vă urgent medicului.
- Dacă folosiți un dispozitiv medical electric / electronic ca de exemplu, un pacemaker, consultați-vă medicul și, de asemenea, producătorul dispozitivului înainte de a folosi orice echipament electric.

### Siguranța unității/aparatului

- Înaintea fiecărei utilizări, verificați integral dispozitivul/aparatul. Înlocuiți piesele afectate. Verificați dacă nu există scurgeri de carburant și asigurați-vă că toate elementele de fixare sînt în bună ordine și strînse corespunzător.
- Înlocuiți piesele fisurate, ciobite sau deteriorate în orice fel, înainte de a folosi dispozitivul/aparatul.
- Asigurați-vă că garda de protecție este corect atașată.
- Stați departe de ceilalți, cînd reglați carburatorul.
- Folosiți numai accesoriile recomandate de fabricant pentru acest dispozitiv/aparat.

### ⚠️ AVERTISMENT

Nu modificați niciodată, în niciun fel, dispozitivul/aparatul. Nu folosiți dispozitivul/aparatul pentru alte operațiuni decît cele pentru care este destinat.

### Siguranța carburantului

- Vărsați combustibilul în aer liber unde nu există scînteii sau flacără deschisă.
- Pentru combustibil și ulei folosiți un recipient aprobat.
- Nu fumați și nu permiteți fumatul în apropierea carburantului sau de dispozitiv/aparat.
- Ștergeți toate picăturile de carburant înainte de a porni motorul.
- Îndepărtați-vă la cel puțin 3 m de locul de alimentare cu carburant înainte de a porni motorul.
- Opriți motorul înainte de a deșurba bușonul rezervorului de combustibil și pe cel al rezervorului de ulei.

- Goliți rezervorul de carburant înainte de a depozita dispozitivul/aparatul. Se recomandă golirea de carburant după fiecare utilizare. Dacă se lasă carburant în rezervor, depozitați aparatul în așa fel încît carburantul să nu curgă.
- Depozitați dispozitivul/aparatul și carburantul în locuri în care vaporii de carburant nu pot intra în contact cu scînteii sau flăcări deschise de la dispozitive de încălzire a apei, motoare electrice, comutatoare sau cuptoare etc.

### ⚠️ AVERTISMENT

Carburantul poate lua foc sau exploda sau fi inhalat foarte ușor, din care motiv fiți foarte atenți la manevrarea sau alimentarea carburantului.

### Siguranța tăierii

- Nu tăiați alte materiale în afară de iarbă și buruieni.
- Înaintea fiecărei utilizări verificați zona care urmează a fi cosită. Îndepărtați obiectele care pot să cadă sau agăța.
- Pentru protecția căilor respiratorii, purtați mască de protecție cu aerosoli, dacă iarba de cosit a fost tratată cu insecticid.
- Nu permiteți copiilor, animalelor, privitorilor și ajutoarelor să depășească zona de protecție de 15 m. Opriți imediat motorul, dacă cineva se apropie de Dumneavoastră.
- Țineți întotdeauna motorul în partea dreaptă a trupului dumneavoastră.
- Țineți puternic dispozitivul/aparatul cu ambele mîini.
- Fixați-vă bine pe picioare și controlați-vă echilibrul. Nu vă întindeți.
- Pe durata funcționării motorului, mențineți-vă toate părțile corpului departe de toabă și de dispozitivul de tăiere.
- Mențineți dispozitivul de tăiere sub nivelul taliei.
- La schimbarea zonei de lucru, asigurați-vă că ați oprit aparatul și verificați dacă toate dispozitivele de tăiere sînt oprite.
- Nu puneți niciodată jos aparatul aflat în funcțiune.
- Asigurați-vă întotdeauna că motorul este oprit și toate dispozitivele de tăiere s-au oprit total, înainte de a arunca rumegușul sau iarba de pe dispozitivul de tăiere.
- Purtați întotdeauna o trusă de prim-ajutor, cînd lucrați cu un echipament electric.
- Nu porniți și nu folosiți niciodată motorul în spațiu închis sau clădire și/sau în apropierea unor lichide inflamabile. Inhalarea gazelor de eșapament poate ucide.

### Siguranța mentenanței

- Întrețineți dispozitivul/aparatul conform procedurilor recomandate.
- Deconectați bujia înainte de a efectua operațiunile de întreținere, exceptând reglarea carburatorului.
- Stați departe de ceilalți, cînd reglați carburatorul.
- Folosiți numai piese originale Hitachi conform recomandărilor producătorului.

### Transport și depozitare

- Transportați unitatea/aparatul în mină, cu motorul oprit și toba îndepărtată de corp.
- Permiteți motorului să se răcească, goliți rezervorul de carburant și securizați unitatea/aparatul înainte de a-l depozita sau a-l transporta într-un vehicul.
- Goliți rezervorul de carburant înainte de a depozita dispozitivul/aparatul. Se recomandă golirea de carburant după fiecare utilizare. Dacă se lasă carburant în rezervor, depozitați aparatul în așa fel încît carburantul să nu curgă.
- Depozitați unitatea/aparatul astfel încît să nu se afle la îndemîna copiilor.
- Curățați și păstrați atent unitatea și depozitați-o într-un spațiu uscat.
- Verificați dacă comutatorul motorului este închis pe durata transportului sau a depozitării.
- Înainte de transport, acoperiți lama cu capacul de protecție.

Dacă apar situații neprevăzute în manualul de față, conduceți-vă de bunul simț. Contactați distribuitorul Hitachi dacă aveți nevoie de asistență. Acordați o atenție deosebită pasajelor precedate de următoarele cuvinte:

### ⚠️ AVERTISMENT

Indică o posibilitate sporită de leziuni grave sau pierderea vieții, dacă nu sînt urmate instrucțiunile.

**ATENȚIE**

Indică o posibilitate sporită de leziuni grave personale sau avarieri ale echipamentului, dacă nu sînt urmate instrucțiunile.











**NOTĂ**

Informații utile pentru funcționare și utilizare corectă.

**ATENȚIE**

Nu dezasamblați butonul de pronire recul. Rîscați să fiți rînit de arcul de recul.

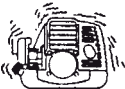
**SPECIFICATIILE**

		Model	CG25EUS CG25EUS (L)
	Capacitatea motorului (ml)		25
	Bujie		NGK CMR5H sau echivalent
	Capacitatea rezervorului de carburant (l)		0,55
	Capacitate ulei de motor (ml)		80
	Greutate uscată (kg)		CG25EUS.....5,2 CG25EUS (L) ... 5,0
	Nivel presiune sunet LpA (dB (A)) (EN27917)		81,8 78,6
	LwA nivel de putere acustică măsurată (dB (A))		101,8 98,6
	LwA nivel de putere acustică garantată (dB (A))		104 101
	Nivel vibrații (m/s <sup>2</sup> ) (ISO7916)		
	CG25EUS		
	Mîner dreapta		4,8 5,4
	Mîner stînga		4,7 4,8
CG25EUS (L)			
Mîner frontal			4,8 4,5
Mîner lateral			3,2 4,6

**NOTĂ**

Nivelul de zgomot/nivelul de vibrații echivalent se calculează ca totalul energiei medii ponderate în timp a nivelurilor de zgomot/vibrații, în diverse condiții de lucru, cu următoarea distribuție temporală: 1/2 în gol, 1/2 ambalat.

\* Toate datele pot fi modificate fără preaviz.

**PROCEDURI DE ASAMBLARE**

**Arbore transmisie motor (Fig. 1)**

Slăbiți piulița de blocare a tije (1) rotind-o de aprox. zece ori, astfel încât aceasta să nu împiedice inserarea tije arborelui de transmisie. La inserarea tije arborelui de transmisie, țineți piulița de blocare a tije în afară, evitînd fixarea interioară prin obstrucționare.

Inserați corect arborele motor în carcasa ambreiajului pînă când poziția marcată (2) din tija arborelui de transmisie întîlnește carcasa ambreiajului.

**NOTĂ**

Cînd tija de transmisie se inserează greu pînă în poziția marcată pe tija de transmisie, rotiți tija de transmisie în capătul monturii cuțitului, în sensul acelor de ceasornic sau în sens invers. Fixați dublura piuliței de blocare a tije pe orificiul din tija arborelui de transmisie. Apoi strângeți ferm piulița (3).

**Montarea mînerului**

**⚠ AVERTISMENT**

Cînd utilizați foarfecele sau coasa cu lame din oțel/rigide, utilizați întotdeauna bara de protecție (4) și hamul de șold cu buclă. (Fig. 2)

Atașați mînerul la tija de transmisie, cu unghiul spre motor. Reglați în poziția cea mai confortabilă înainte de a începe lucrul.

**NOTĂ**

Dacă aparatul dvs. are locașul mînerului pe tija de transmisie, urmăriți ilustrația.

**Scoateți suportul de mîner din ansamblu (5). (Fig. 3)**

Fixați mînerul și fixați ușor suportul de mîner cu ajutorul a patru șuruburi. Reglați în poziția adecvată. Apoi strîngeți șuruburile.

Atașați teaca de protecție la arborele de transmisie sau mîner folosind inelele elastice (6). (Fig. 4)

**Cablul de accelerație / cordon de oprire (Fig. 6)**

**Demontați capacul filtrului de aer. (Fig. 5)**

**Conectați cordonul de oprire. (Fig. 7)**

În cazul în care capătul mașonului de strîngere (7) de pe aparatul dvs. este filetat, înșurubați-l în suportul întinzătorului de cablu (8) pînă la capăt, și apoi, slăbiți capătul cablului, folosind piulița de reglare (9) de lîngă suportul întinzătorului de cablu (8).

Conectați capătul cablului de accelerație (10) la carburator (11) și capsula pivotantă (dacă este echipat), inclus în trusa de scule, deasupra pivotului.

Atașați capacul filtrului de aer.

**Montarea apărătorii lamei (Fig. 8)**

**NOTĂ**

La anumite modele, suportul apărătorii poate fi deja montat pe cutia de angrenare.

Montați apărătoarea de lamă pe tija de transmisie, perpendicular pe unghiul de transmisie. Strîngeți puternic suportul apărătorii astfel încît apărătoarea lamei să nu se balanseze sau să se miște în timpul operațiunii.

**ATENȚIE**

Unele apărători sunt echipate cu limitatoare pentru linia de ascuțire. Manipulați-le cu atenție.

La folosirea unor foarfeci care au apărătoarea de lamă de tip două piese, atașați extensia apărătoarei la apărătoarea lamei. (Fig. 9)

## NOTĂ

- La atașarea extensiei la apărătoare, limitatorul liniei de tăiere trebuie demontat de pe apărătoare (dacă este montat).
- Dacă aparatul dvs. are apărătoarea poziționată pe tija de transmisie, respectați recomandarea.
- Pentru a îndepărta extensia apărătoarei, consultați desenele. Purtați mănuși dacă extensia are limitator de linie de tăiere, împingeți cele patru taburi pătrate în apărătoare, în ordine, unul câte unul. (Fig. 10)

## Montarea capului cositor semiautomat

1. Funcție  
Alungește automat firul de tăiere din nailon când este lovit la rpm reduce (până la 4500 rpm).

## Specificații tehnice

Cod nr.	Tipul șurubului atașat	Sens de rotație	Dimensiunea șurubului atașat
6696454	Piuliță	Sens invers acelor de ceasornic	M10xP1,25-LH

Fir de nylon adecvat

- Diametru fir: Φ3,0 mm Lungime: 2 m
- Diametru fir: Φ2,4 mm Lungime: 4 m

## 2. Precauții

- Caseta trebuie atașată ferm la capac.
- Verificați capacul, caseta și celelalte componente pentru crăpături sau alte defecțiuni.
- Verificați dacă butonul și caseta nu sunt uzate. În cazul în care limita de uzură marcată pe casetă nu mai este vizibilă sau dacă există un spațiu gol sub buton, schimbați imediat caseta sau butonul. (Fig. 11)
- Capul cositor trebuie montat ferm pe caseta de viteze a aparatului.
- Pentru performanță extraordinară și siguranță, folosiți întotdeauna linia de tăiere cu fir de nailon Hitachi. Nu folosiți niciodată sârmă sau alte materiale care pot deveni proiectile periculoase.
- În cazul în care capul cositor nu alimentează în mod adecvat linia de tăiere, verificați dacă linia de nailon și toate componentele sunt corect montate. Contactați distribuitorul Hitachi, dacă aveți nevoie de asistență.

## 3. Montare (Fig. 12)

- Montați capul de tăiere pe caseta de viteze a trimerului de gazon/motocoasei. Piulița de montaj (12) are filet pe stânga. Rotiți în sensul acelor de ceasornic pentru a slăbi/în sens invers acelor de ceasornic pentru a strânge.

## NOTĂ

- Întrucât protecția port-cuțitului nu se izează aici, păstrați-o pentru cazul în care se izează lama de metal, dacă se află în dotarea aparatului.
- Introduceți cheia Allen (13) în fanta casetei de viteză pentru a bloca port-cuțitul.

## Montarea lamei de tăiere (Fig. 13)

(dacă este echipat)

La montarea lamei de tăiere, asigurați-vă că aceasta nu este fisurată sau deteriorată și că muchia este orientată în direcția corectă.

## NOTĂ

- La montarea capacului de port-cuțit (14), asigurați-vă că acesta a fost poziționat cu partea concavă în sus.
- Introduceți cheia (15) în orificiul angrajului de transmisie pentru a închide port-cuțitul (16). Vă rugăm să rețineți că șurubul sau piulița de fixare a cuțitului (17) are filetaj pe stînga, (în sensul acelor de ceasornic pentru slăbire/sens invers acelor de ceasornic pentru strîngere). Strângeți șurubul sau piulița de fixare cu cheia poligonală.

## ATENȚIE

- Înainte de a pune aparatul în funcțiune, asigurați-vă că lama a fost corect montată.
- Dacă aparatul dumneavoastră este echipat cu capac de protecție sub lama de tăiere, înainte de a-l pune în funcțiune, verificați dacă acesta nu este uzat sau fisurat. Dacă este deteriorat sau uzat, înlocuiți-l întrucât este un articol de consum.

## Montarea capului de tăiere Brain

## ⚠️ AVERTISMENT

Pentru capetele Hitachi sau capul din oțel Hitachi, utilizați numai un fir flexibil, nemetalic recomandat de producător. Nu utilizați niciodată sîrme sau cabluri de oțel. Acestea se pot rupe și se pot transforma în proiectile periculoase.

## NOTĂ

Cînd utilizați capul din oțel aliat Hitachi (CH-100), lungimea inițială a fiecărei linii de tăiere trebuie să fie de 17 cm. (Fig. 14)

## PROCEDURI DE OPERARE

### Ulei de motor

- Utilizați numai uleiul de motor specificat (ulei multigrad din clasa SAE 10W-30). Uleiul de motor insuficient sau utilizarea unui ulei de motor diferit de tipul specificat poate provoca deteriorarea echipamentului.

### Alimentare cu ulei de motor

- Așezați echipamentul în poziție orizontală, pe o suprafață curată și stabilă.
- Îndepărtați bușonul rezervorului de ulei și verificați dacă uleiul de motor ajunge până la buza rezervorului de ulei. (Fig. 15)
- În cazul în care nivelul de ulei este scăzut sau dacă aparatul se află la prima utilizare, umpleți rezervorul cu ulei de motor până la buza rezervorului.
- Dacă uleiul de motor este vizibil murdar sau decolorat, schimbați-l.
- După alimentarea cu ulei, strângeți cu atenție bușonul rezervorului.
- La prima utilizare a aparatului, schimbați uleiul de motor după aproximativ 10 ore de funcționare a motorului. Ulterior, schimbați uleiul după fiecare 50 de ore de exploatare.

## ATENȚIE

- Pentru evita riscul de accidentare prin arsuri, lăsați motorul să se răcească înainte de a schimba uleiul de motor.
- Pentru a preveni deteriorarea, asigurați-vă că, în timpul realimentării, nu pătrunde nisip sau murdărie în interiorul tancului.

## Carburant

## ⚠️ AVERTISMENT

Asigurați o bună ventilare, la alimentarea cu carburant sau cînd manipulați carburantul.

- Folosiți întotdeauna carburant cu cifra octanică 89 fără plumb.
- Nu folosiți o mixtură de benzină și ulei de motor întrucât aceasta poate provoca defectarea demarorului sau reducerea puterii.

## Alimentarea cu carburant

## ⚠️ AVERTISMENT

- Înainte de realimentare, opriți întotdeauna motorul.
- Cînd rezervorul de carburant este plin, deschideți încet rezervorul de carburant, pentru a se elimina posibila suprapresiune.
- Strîngeți cu atenție capacul rezervorului, după alimentarea cu carburant.
- Înainte de a pune în funcțiune coasa, îndepărtați-vă cu cel puțin 3 m de zona de alimentare cu carburant.

Înainte de realimentare, curățați zona capacului rezervorului de carburant, pentru a vă asigura că în rezervor nu pătrund impurități (gunoae).

### Demarare (Fig. 16)

#### ATENȚIE

Înainte de a începe cositul, asigurați-vă că dispozitivul de tăiere nu atinge nimic,

1. Seta comutatorul de igniție (18) în poziția ON (deschis). (Fig. 16)  
\* Apăsăți para de amorsare (19) de mai multe ori pentru ca jetul de carburant să curgă prin pară sau canalul de retur. (Dacă este echipat) (Fig. 17)
2. Setează mînerul de șoc pe poziția CLOSED (închis) (20). (Fig. 18)
3. Trageți iute starterul de recul, avînd grijă să țineți mînerul în strînsărea Dumneavoastră și nepermițindu-i să sară înapoi.
4. Cînd auziți că motorul vrea să pornească, întoarceți mînerul de șoc în poziția RUN (deschis). Apoi apăsați brusc din nou pe starterul de recul.

#### NOTĂ

Dacă motorul nu demarează, repetați procedurile de la 2 la 4.

5. După pornirea motorului, lăsați-l să meargă în gol timp de 2-3 minute pentru a se încălzi, înainte de a-l supune la orice sarcină.

### Cosire (Fig. 19, 20, 21)

- În timpul cositului, motorul funcționează la peste 6500 rpm. Un timp de utilizare la rpm redus poate conduce la uzura prematură a aparatului.
- Cosiți iarba de la dreapta la stînga.
- Se poate produce rănirea prin tăiere, dacă lama de filare întăleşte un obiect solid în zona de lucru.  
Se poate produce o reacție periculoasă care poate provoca deteriorarea aparatului și rănirea gravă a operatorului. Această reacție este denumită tăietură de sabie. Ca urmare, operatorul poate pierde controlul aparatului care poate răni grav sau fatal. Probabilitatea de producere a tăieturilor de sabie este mai mare în zonele în care masa de tăiat este greu de văzut.
- Atașați hamul conform figurii (dacă este prevăzut). Întrucît lama se rotește în sens invers acelor de ceasornic, pentru a cosi eficient, se recomandă utilizarea aparatului de la dreapta la stînga. Păstrați spectatorii cu cel puțin 15 m în afara zonei de lucru.

#### NOTĂ

În caz de urgență, apăsați butonul de eliberare rapidă sau flapsul de eliberare de urgență (dacă este prevăzut).

#### ⚠ AVERTISMENT

Dacă dispozitivul de tăiere se lovește de pietre sau de alte fragmente dure, opriți motorul și asigurați-vă că dispozitivul și piesele acestuia nu s-au deteriorat. Dacă iarba sau alte plante se înfășoară în jurul dispozitivului, opriți motorul și îndepărtați-le.

### Oprire (Fig. 22)

Reduceți viteza motorului și lăsați-l să meargă în gol câteva minute, apoi învîrțiți comutatorul de aprindere.

#### ⚠ AVERTISMENT

Dispozitivul de tăiere poate răni în cazul în care continuă să se rotească după oprirea motorului sau întreruperea alimentării. După ce ați deconectat aparatul, asigurați-vă că dispozitivul de tăiere s-a oprit, înainte de a depune dispozitivul.

### Cap cositor semiautomat

6. Ajustați lungimea firului
  - Fixați viteza motorului la valoarea cea mai mică posibil și loviți capul de pământ. Firul de nailon se va desfășura cu aproximativ 3 cm la fiecare lovitură. (Fig. 23)

Firul de nailon poate fi extins și manual, dar mașina trebuie să fie complet oprită. (Fig. 24)

- Înainte de fiecare utilizare a mașinii, ajustați firul de nailon la lungimea adecvată de 11-14 cm.

## ÎNȚREȚINERE

ÎNȚREȚINEREA, ÎNLOCUIREA SAU REPARAREA DIPOZITIVULUI ȘI A SISTEMULUI DE CONTROL AL EMISIILOR POT FI EFECTUATE DE ORICE PERSOANĂ SAU ATELIER DE REPARAȚII MOTOARE NE-RUTIERE.

### Ajustări ale carburatorului (Fig. 25)

#### ⚠ AVERTISMENT

- Dispozitivul de tăiere poate fi întors în timpul reglării carburatorului.
- Nu porniți niciodată motorul, dacă tija și carterul de ambreiaj nu au fost complet asamblate! În caz contrar, ambreiajul se poate desprinde și poate provoca accidentarea operatorului.

În carburator, carburantul este amestecat cu aer. Cînd motorul este testat de probă la fabrică, carburatorul este ajustat. Pot fi necesare ajustări ulterioare, în funcție de climă și altitudine. Carburatorul are o singură posibilitate de ajustare:

**T = Șurubul de ajustare a vitezei în gol.**

### Ajustare viteză în gol (T)

Verificați ca filtrul de aer să fie curat. Cînd viteza în gol este corectă, anexa de tăiere nu se rotește. Dacă este necesar ajustarea, închideți (în direcția acelor de ceasornic) șurubul T, cu motorul pornit, pînă cînd anexa de tăiere începe să se rotească. Deschideți (contra acelor de ceasornic) șurubul pînă cînd anexa de tăiere se oprește. Ați atins viteza în gol corectă cînd motorul funcționează ușor în orice poziție cu mult sub rpm cînd anexa de tăiere începe să se rotească.

În cazul în care dispozitivul de tăiere continuă să se rotească și după reglarea vitezei de rotație în gol, contactați un distribuitor Hitachi.

#### NOTĂ

- În gol, rpm standard este 3000 rpm.
- Unele modele comercializate în zone cu norme stricte privind emisiile nu dețin opțiunea de reglare a vitezei mărite și reduse a carburatorului. Astfel de ajustări pot permite motorului să funcționeze în afara limitelor de conformitate privind emisiile. La aceste modele, unimit reglaj pentru carburator îl reprezintă viteza de rotație în gol.

#### ⚠ AVERTISMENT

Atunci cînd motorul funcționează în gol, anexa de tăiere în niciun caz nu trebuie să se rotească.

### Schimbarea uleiului de motor

Un ulei de motor murdar poate reduce în mod considerabil durata de viață a motorului. Verificați și schimbați regulat uleiul de motor.

#### ATENȚIE

- Pentru evita riscul de accidentare prin arsuri, lăsați motorul să se răcească înainte de a schimba uleiul de motor.
- Pentru a preveni deteriorarea, asigurați-vă că, în timpul realimentării, nu pătrunde nisip sau murdărie în interiorul tancului.

Cînd trebuie schimbat uleiul: La prima utilizare a unității, după aproximativ 10 ore de exploatare sau după 1 lună, indiferent de ce perioadă survine mai devreme; ulterior, după fiecare 50 de ore de exploatare sau la fiecare 6 luni, indiferent de ce perioadă survine mai devreme.

Ulei de motor recomandat: Ulei multigrad din categoria SAE 10W-30  
Capacitate ulei de motor: 80 ml

1. Închideți întrerupătorul de aprindere.
2. Verificați dacă bușonul rezervorului de combustibil este bine strâns.

3. Scoateți bușonul rezervorului de ulei, înclinați aparatul astfel încât gura rezervorului de ulei să fie în partea inferioară și scurgeți uleiul de motor într-un recipient. (Fig. 26)
4. După ce tot uleiul de motor s-a scurs, așezați aparatul orizontal, pe o suprafață curată și plană.
5. Umpleți rezervorul de ulei cu ulei de motor până la buza. (Fig. 15)
6. Înșurubați bine capacul rezervorului de ulei, cu mâna.

## NOTĂ

- Nu aruncați uleiul de motor rezidual la gunoi și nici nu-l vărsați pe sol. Aruncați uleiul conform metodelor specificate în zona dumneavoastră. Dacă nu sunteți sigur, contactați distribuitorul de la care ați cumpărat uleiul de motor.
- Umpleți rezervorul cu cantitatea menționată de ulei de motor. Prea mult sau prea puțin ulei de motor poate provoca deteriorarea mașinii.
- Uleiul de motor se degradează în mod natural, chiar dacă nu este utilizat. Schimbați în mod regulat uleiul de motor.

## Filtrul de aer (Fig. 27)

Filtrul de aer trebuie curățat de praf și murdărie, pentru a evita:

- Proasta funcționare a carburatorului
- Probleme la pornire
- Reducerea puterii motorului
- Uzarea inutilă a pieselor motorului
- Consumul anormal de carburant

Curățați filtrul de aer zilnic sau chiar mai des, atunci când se lucrează în zone cu mult praf.

## Curățarea filtrului de aer

Demontați capacul filtrului și filtrul (21). Clătiți-le în soluție de apă caldă și săpun. Verificați ca filtrul să fie uscat înainte de reasamblare. Un filtru de aer care a fost folosit de ceva timp nu poate fi curățat complet. Din acest motiv, acesta trebuie înlocuit cu unul nou. Un filtru avariat trebuie întotdeauna înlocuit.

## Filtrul de carburant (Fig. 28)

Scurgeți tot carburantul din rezervor și demontați linia de filtrullinia de carburant din rezervor. Demontați elementul de filtru din ansamblu și spălați elementul în apă caldă cu detergent.

Clătiți temeinic până la eliminarea oricărei urme de detergent. Presați, nu stoarceți, îndepărtați excesul de apă și expuneți elementul la aer uscat.

## NOTĂ

Dacă elementul este dur din cauza murdăriei excesive, înlocuiți-l.

## Bujia (Fig. 29)

Condiția bujiei este influențată de:

- O setare incorectă a carburatorului
- Un filtru de aer murdar
- Condiții dure de lucru (ca gerul de exemplu)
- Prea mult ulei de motor

Acești factori cauzează depozitări pe electrozii bujiei, ceea ce poate conduce la o proastă funcționare și dificultăți de demarare. Dacă motorul se află sub tensiune redusă, demarează greu sau funcționează slab la viteza de rotație în gol, verificați în primul rând bujia. Dacă bujia este murdară, curățați-o și verificați golul electrozului. Reglați din nou, dacă este necesar. Distanța corectă este de 0,6 mm. Bujia de aprindere trebuie înlocuită după 100 de ore de exploatare sau mai curând, în cazul în care electrozii sunt puternic erodați.

## NOTĂ

În unele regiuni, legile locale cer ca semnalele de igniție să fie suprimate de un rezistor de bujie. Dacă mașina a fost echipată din fabrică cu rezistor de bujie, folosiți la înlocuire același tip de bujie.

## Cap cositor semiautomat

### Înlocuirea firului de nylon

- (1) Demontați caseta (24) apăsând ferm cu degetele mari pe clemele de blocare conform indicațiilor din Fig. 31.
- (2) După îndepărtarea casetei, scoateți tamburul și îndepărtați firul rămas.
- (3) Îndoți inegal firul de nailon conform ilustrației. Agățați capătul în formă de U al firului de nailon în fanta (25) din centrul compartimentului tamburului. Rulați ambele jumătăți ale firului în același sens, păstrând fiecare jumătate de fir pe partea ei de compartiment. (Fig. 32)
- (4) Împingeți fiecare fir în orificiile opritorului (26), lăsând câte un capăt liber de aprox. 10 cm lungime. (Fig. 33)
- (5) Inserați ambele capete libere ale firului în sistemul de ghidare a firului (27) când așezați tamburul în casetă. (Fig. 34)

## NOTĂ

La reasezarea tamburului în casetă, trageți firul până la orificiile opritorului (26) cu ghidul de fir (27) pentru o mai ușoară desfășurare ulterioară a firului.

- (6) Plasați capacul pe casetă astfel încât clemele de fixare de pe casetă să corespundă orificiilor lungi de pe capac. Apoi, apăsați cu putere asupra casetei până la fixarea acesteia în locaș. (Fig. 35)
- (7) Lungimea inițială a firului de tăiere trebuie să fie de aprox. 11–14 cm și ambele părți trebuie să fie egale. (Fig. 36)

## Lama (Fig. 30)

### ⚠️ AVERTISMENT

Folosii mănuși de protecție când manipulați sau efectuați operațiuni de întreținere a lamei.

- Utilizați o lamă ascuțită. O lamă tocită poate să creeze probleme sau să rănească. Înlocuiți piliuța de fixare, dacă aceasta este deteriorată și greu de strâns.
- La înlocuirea lamei, achiziționați una recomandată de Hitachi, cu un orificiu de fixare de 25,4 mm (un inch).
- Lama de fierăstrău (23), se montează întotdeauna cu partea ștanțată sus. În cazul unei lame cu 3 sau 4 dinți (22), aceasta se poate tocii pe una sau alta dintre fețe.
- Utilizați lama adecvată tipului de lucrare.
- La înlocuirea lamelor, utilizați unelte adecvate.
- Dacă dinții se tocesc, ascuțiți-i sau piliți-i ca în imagine. Ascutirea incorectă poate provoca vibrații excesive.
- Aruncați lamele curbate, deformate, fisurate, sparte sau deteriorate în orice mod.

## NOTĂ

La ascuțirea lamei este important să se păstreze forma originală a razei de la baza dintelui, pentru a evita fisurarea.

## Program de întreținere

Veți găsi mai jos câteva instrucțiuni generale de întreținere. Pentru mai multe informații, vă rugăm să contactați un distribuitor Hitachi.

### Întreținere zilnică

- Curățați exteriorul aparatului.
- Verificați gradul de uzură a hamului.
- Verificați apărătoarea pentru deteriorări sau fisuri. Schimbați protecția în caz de lovire sau fisuri.
- Verificați dacă dispozitivul de tăiere este centrat corect, ascuțit și nefisurat. Un dispozitiv de tăiere necentrat induce vibrații puternice și poate deteriora aparatul.
- Verificați dacă piliuța dispozitivului de tăiere este suficient de strânsă.
- Asigurați-vă că apărătoarea transportatorului de lanț nu este avariata și că poate fi montată în condiții de siguranță.
- Verificați ca piliulele și șuruburile să fie strânse suficient de tare.
- Verificați volumul și starea uleiului de motor.

**Întreținere săptămînală**







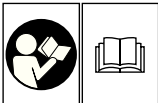
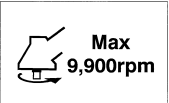

- Verificați starterul, în special coarda și arcul de întoarcere.
- Curățați exteriorul bujei.
- Demontați-o și verificați distanța dintre electrozi. Reglați-o la 0,6 mm sau schimbați bujia de aprindere.
- Curățarea filtrului de aer.

**Întreținere lunară**

- Spălați cu gazolină rezervorul de carburant.
- Curățați exteriorul carburatorului și spațiul din jurul acestuia.
- Curățați ventilatorul și spațiul din jurul acestuia.

## POMEN SIMBOLOV

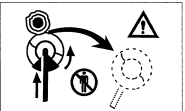
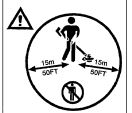
**POMNI:** Simboli niso označeni na vseh enotah.

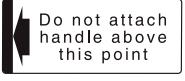
	<p><b>Simboli</b>   <b>OPOZORILO</b>            V nadaljevanju so prikazani simboli, uporabljeni pri stroju. Pred uporabo se prepričajte, da jih razumete.</p>		
	<p>Pomembno: uporabnik mora natančno prebrati in upoštevati varnostne ukrepe in opozorila ter se posvetovati o vseh morebitnih dvomih v zvezi z varnostjo. Z nepravilno in neprevidno uporabo enote ustvarite nevarnost resnih in celo usodnih telesnih poškodb.</p>		<p>Kaže največjo hitrost grede. Ne uporabljajte priključek za rezanje, katerega največje število obratov na minuto je manjše od števila obratov grede na minuto.</p>
	<p>Preberite, se posvetujte o dvomih in upoštevajte vsa opozorila in navodila v tem priročniku in na enoti.</p>		<p>Ko je to potrebno, morate nositi rokavice, npr. pri montaži opreme za rezanje.</p>
	<p>Pred uporabo te naprave si mora uporabnik obvezno namestiti zaščito za oči, glavo in ušesa.</p>		<p>Nosite proti-drсно in vzdržljivo obutev.</p>
	<p>Ne uporabljajte metalnih/togih rezil, ko je na enoti prikazan ta znak.</p>		<p>Rezilo se lahko prebode, če rezilo, ki se obrača pride v kontakt s trdnim predmetom v kritičnem območju. Lahko pride do nevarne reakcije, ki lahko povzroči nasilen sunek celotne enote in upravljalca. Ta reakcija se imenuje sunek rezila. Kot rezultat tega lahko upravljalac izgubi nadzor nad enoto, kar lahko povzroči težke ali pogubne poškodbe. Večja možnost da bo prišlo do sunka rezila obstaja na področjih, kjer je težko videti material, ki mora biti rezan.</p>
	<p>Držite otroke, druge prisotne osebe in pomočnike 15 m stran od enote. Če vam kdorkoli pristopi, takoj ustavite motor in priključek za rezanje.</p>		
	<p>Bodite pozorni na vržene predmete.</p>		<p>Označite mesto za ročaj. Ne priključujte ročaj nad to točko.</p>
<p><b>Pred uporabo vašega stroja</b></p> <ul style="list-style-type: none"> <li>• Pozorno preberite priročnik.</li> <li>• Preverite, ali je oprema za rezanje pravilno montirana in prilagojena.</li> <li>• Prižgite stroj in preverite prilagoditev uplinjača. Poglej "VZDRŽEVANJE".</li> </ul>			

## Kazalo

OPIS DELOV .....	67
OPOZORILA IN VARNOSTNA NAVODILA .....	68
SPECIFIKACIJE .....	69
POSTOPEK MONTAŽE .....	69
POSTOPEK UPRAVLJANJA .....	70
VZDRŽEVANJE .....	71

## OPIS DELOV

Ker priročnik pokriva nekoliko modelov, lahko obstajajo razlike med SI.mi in vašo enoto. Uporabite navodila, ki se nanašajo na vašo enoto.

1. Pokrov posode za gorivo
2. Sprožilec dušilke
3. Ročica zaganjača
4. Ročica za rezanje
5. Varovalo rezila
6. Priključek za rezanje
7. Cev pogonske grede
8. Krmilo
9. Očesce za ustavitve
10. Stikalo za vžig
11. Splet kablov
12. Izprtje sprožilca dušilke
13. Ročica za napravo za hladni zagon motorja
14. Motor
15. Prenos kota
16. Kombinirani matični ključ
17. Navodila za rokovanje
18. Pokrov za olje

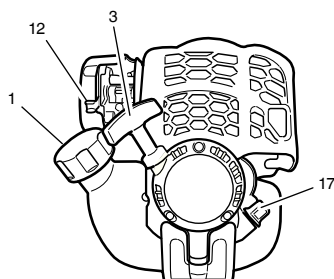
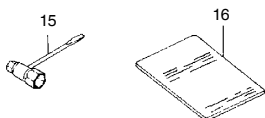
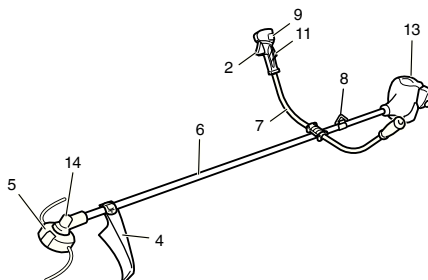
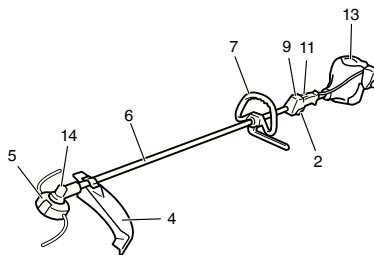

## OPOZORILA IN VARNOSTNA NAVODILA

### Varnost upravljalavca

- Obvezna je uporaba zaščite za obraz ali očal.
- Vedno nosite težke, dolge hlače, škornje in rokavice. Ni dovoljeno delati v ohlapnih oblačilih, z visečim nakitom, v kratkih hlačah, sandalnih ali bos. Lase je treba speti nad ramena.
- Orodja ni dovoljeno uporabljati, če ste utrujeni ali pod vplivom alkohola, drog oz. zdravil.
- V nobenem primeru ni dovoljeno prepustiti dela s strojem otroku ali neizkušeni osebi.
- Uporabljajte zaščito za ušesa. Upošteвайте okolico. Bodite pozorni na ljudi v bližini, ki morda signalizirajo na težavo. Odstranite zaščitno opremo takoj potem ko ugasnete motor.
- Nosite zaščito za glavo.
- V nobenem primeru ni dovoljeno zagnati ali pustiti teči motor v zaprtem prostoru ali zgradbi. Vdihavanje izpuha je smrtno nevarno.
- Čistite ročaje, na katerih ne sme biti ostankov olja ali goriva.
- Držite roke stran od opreme za rezanje.
- Ni dovoljeno prijeti ali držati enote za opremo za rezanje.
- Potem ko izključite napravo, počakajte, da se priključek za rezanje zaustavi, preden odločite napravo.
- Ko gre za dolgotrajno delo, se občasno zaustavite in vzemite odmor, tako da preprečite morebitni sindrom tresenja roke (HAVS), ki se pojavi zaradi vibracij.

### OPOZORILO

- Sistemi proti vibracijam niso zadostno zagotovilo, da se ne bosta pojavila sindroma tresenja rok ali karpalnega tunela. Zato morajo upravljalci, ki dolgotrajno in redno uporabljajo enoto, sami nadzorovati stanje svojih rok in prstov. Če se pojavi kateri koli od zgornjih simptomov, takoj poiščite zdravniško pomoč.
- Če uporabljate kakršno koli medicinsko električno/elektronsko opremo, kot so spodbujevalniki za srce, se pred delom z električnim orodjem posvetujte s svojim zdravnikom in tudi z izdelovalcem opreme.

### Varnost enote/stroja

- Pred vsako uporabo preglejte enoto/stroj. Zamenjajte poškodovane dele. Preglejte, če morda uhaja gorivo, in se prepričajte, da so vsa pritrdila na mestu in ustrezno pritrjena.
- Preden zaženete enoto/stroj zamenjajte dele, ki so okrušeni, odmljeni ali kakor koli poškodovani.
- Zagotovite da je varovalo za zaščito pravilno pripeto.
- Preprečite ostalim dostop v bližino, kjer nastavljate uplinjač.
- Uporabljajte le priključke, kot jih priporoča izdelovalec za to enoto/stroj.

### OPOZORILO

V nobenem primeru ni dovoljeno kakor koli spreminjati enote/stroja. Enote/stroja ni dovoljeno uporabljati za dela, za katera ni bil izdelan.

### Varno z gorivom

- Gorivo nalivajte zunaj, kjer ni iskric ali plamena.
- Za gorivo in olje uporabite odobreno posodo.
- Ni dovoljeno kaditi ali dovoliti drugim kaditi v bližini goriva oz. enote/stroja ali med uporabo enote/stroja.
- Preden zaženete motor, obrišite vso razlito gorivo.
- Preden zaženete motor, se umaknite vsaj 3 m iz območja, kjer ste gorivo nalivali.
- Pred odstranitvijo pokrova za gorivo in pokrova za olje zaustavite motor.
- Preden uskladiščite enoto/stroj, izpraznite posodo za gorivo. Priporočamo, da po vsaki uporabi iztočite gorivo. Če je v posodi gorivo, shranite tako, da gorivo ne izteka.
- Shranite enoto/stroj in gorivo v območje, kjer ni nevarnosti iskrjenja in odprtega ognja iz vodnih grelnikov, električnih motorjev, stikal, peči itd.

### OPOZORILO

Gorivo je hitro vnetljivo in eksplozivno ter škodljivo za vdihavanje, zato delajte in nalivajte gorivo izredno previdno.

### Varnost pri žaganju

- Ne režite nikakršen drugi material razen trave in grmovja.
- Pred vsako uporabo preglejte področje, ki ga boste rezali. Odstranite predmete, ki so lahko vrženi ali ki se lahko zapletejo.
- Pri rezanju trave po razkropljenem insekticidu uporabljajte masko za zaščito dihal.
- Držite druge osebe, otroke, živali, prisotne osebe in pomočnike zunaj zone nevarnosti na 15 m. Takoj zaustavite stroj, če se vam kdo približa.
- Motor vedno držite na desni strani od svojega telesa.
- Trdno držite enoto/stroj z obema rokama.
- Ohranite trdno stoji ter ravnotežje. Ne presegajte.
- Držite vse dele telesa stran od dušilca in priključka za rezanje, medtem ko motor teče.
- Priključek za rezanje držite pod predelom pasa.
- Preden se prestavite v novo delovno območje, izključite stroj in počakajte, da se zaustavijo vsi priključki za rezanje.
- V nobenem primeru ni dovoljeno odložiti stroja na tla, medtem ko motor še teče.
- Obvezno počakajte, da se motor izključi in popolnoma zaustavijo vsi priključki za rezanje, preden odstranite umazanijo ali ostanke trave s priključka za rezanje.
- Pri delu z električno opremo imejte pri sebi obvezno prvo pomoč.
- V nobenem primeru ni dovoljeno zagnati motorja v zaprtem prostoru ali v stavbi in/ali v bližini vnetljivih tekočin. Vdihavanje izpuha je smrtno nevarno.

### Varnost pri vzdrževanju

- Enoto/stroj držite v skladu s priporočenimi postopki.
- Preden se lotite vzdrževalnih del, odklopite svečko, razen če gre za nastavitve uplinjača.
- Preprečite ostalim dostop v bližino, kjer nastavljate uplinjač.
- Uporabljajte le originalne nadomestne dele Hitachi, kot jih priporoča izdelovalec.

### Transport in skladiščenje

- Preden enoto/stroj prenesete, zaustavite motor; med prenašanjem držite dušilca stran od telesa.
- Počakajte, da se motor ohladi, izpraznite posodo za gorivo in zavarujte enoto/stroj pred skladiščenjem ali prevozom v vozilu.
- Preden uskladiščite enoto/stroj, izpraznite posodo za gorivo. Priporočamo, da po vsaki uporabi iztočite gorivo. Če je v posodi gorivo, shranite tako, da gorivo ne izteka.
- Enoto/stroj skladiščite izven dosega otrok.
- Enoto pozorno očistite in opravite vzdrževalna dela ter shranite na suho.
- Pred prevozom ali skladiščenjem obvezno prestavite stikalo motorja na izklop.
- Ko prevažate v vozilu, pokrijte rezilo s pokrovom za rezilo.

V situacijah, ki niso opisane v tem priročniku, delajte previdno in razumno. Če rabite pomoč, se obrnite na svojega prodajalca Hitachi. Posebej skrbno upoštevajte trditve, kot sledi:

### OPOZORILO

Označuje veliko verjetnost resnih telesnih poškodb ali smrtno nevarnost, in sicer v primeru neupoštevanja navodil.

### POZOR

Označuje verjetnost telesnih poškodb ali materialne škode, in sicer v primeru neupoštevanja navodil.













### POMNI

Koristne informacije za pravilno delovanje in uporabo.

### POZOR

Ni dovoljeno razstaviti zaganjalnika. Nevarnost telesnih poškodb zaradi povratne vzmeti.

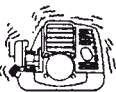
## SPECIFIKACIJE

	Model	CG25EUS CG25EUS (L)
	Velikost motorja (m <sup>l</sup> )	25
	Svečka	NGK CMR5H ali enakovredna
	Prostornina posode za gorivo (l)	0,55
	Zmogljivost motornega olja (m <sup>l</sup> )	80
	Suha teža (kg)	CG25EUS.....5,2 CG25EUS (L) ...5,0
	Nivo zvočnega tlaka LpA (dB (A)) (EN27917)	  81,8 78,6
	Merjena raven moči zvoka LwA (dB (A))	  101,8 98,6
	Garantirana raven moči zvoka LwA (dB (A))	104 101
	Raven vibracije (m/s <sup>2</sup> ) (ISO7916)	  CG25EUS Ročaj levi 4,8 5,4 Ročaj desni 4,7 4,8 CG25EUS (L) Ročaj spredaj 4,8 4,5 Ročaj zadaj 3,2 4,6

## POMNI

Enakovredne ravni hrupa/vibracije se izračunajo v smislu časovnega povprečja celotne energije v ravnih hrupa/vibracije v različnih delovnih pogojih in naslednjih časovnih razporeditvah: 1/2 prosti tek, 1/2 dirka.

\* Vsi podatki so predmet sprememb brez obvestila.

## POSTOPEK MONTAŽE

## Pogonska greda na motor (SI. 1)

Zrahljajte sornik za zapiranje cevi (1) tako da točka sornika ne ovira vnos cevi pogonske grede. Ko vnašate cev pogonske grede, držite sornik za zapiranje cevi navzven tako da se prepreči tudi oviranje notranje opreme.

Pravilno vnesite pogonsko gredo v ohišje sklopke motorja dokler označeni položaj (2) na cevi pogonske grede ne odgovarja ohišju sklopke.

## POMNI

Če je vnos pogonske grede do označenega položaja na cevi pogonske grede otežan, obrnite pogonsko gredo s priborom rezalnika do konca v smeri urnih kazalcev ali v nasprotni smeri urnih kazalcev. Zategnite sornik za zapiranje cevi v ravnini z odprtino v cevi grede. Potem varno zategnite sornik objemke (3).

## Namestitev ročaja

## ⚠ OPOZORILO

Ko uporabljate jeklena/toga rezila na ravnih obrezovalnikih z držajem ali rezalnikih ščetk, vedno uporabljajte rob za pregrado (4) in pas za rame z ročajem z zanko. (SI. 2)

Spojite ročaj na cev pogonske grede tako da je kot nasproti motorju. Prilagodite lokacijo na najbolj udoben položaj pred uporabo.

## POMNI

Če ima vaša enota nalepko na ročaju na cevi pogonske grede, sledite ponazoritev.

## Odstranite konzolo ročaja (5) iz sklopa. (SI. 3)

Postavite ročaje in rahlo spojite konzolo ročaja s štiri sorniki. Prilagodite na primeren položaj. Poten ga trdno spojite z sorniki.

Spojite zaščitno cev s pogonsko gredo ali ročajem z uporabo objemk za vrv (6). (SI. 4)

## Žica dušilke / vrvica za ustavev (SI. 6)

Odstranite pokrov za filter za zrak. (SI. 5)

Povežite vrvice za ustavev. (SI. 7)

Če je na vaši enoti zunanji konec dušilke (7) z navojem, ga do konca navijte v prostor za prilagoditev kabla (8), in potem zategnite ta konec kabla tako da uporabite matico za prilagoditev (9) na prostoru za prilagoditev kabla (8).

Povežite konec žice dušilke (10) z uplinjačem (11) in montirajte pokrov zgloba (če je v opremi) na mesto, kjer je vključen v torbi z odjemem, na zglob.

Pritrдите pokrov filtra za zrak.

## Namestitev varovala za rezilo (SI. 8)

## POMNI

Konzola varovala bo na nakaterih modelih mogoče že nameščena na ohišju opreme.

Namestite varovalo rezila na cev pogonske grede za kotni prenos. Trdno zategnite konzolo varovala tako da se varovalo za rezilo ne premika ali ne odpada tekem uporabe.

## POZOR

Nekatera varovala za rezilo so opremljena s napravo za omejevanje z ostro črto. Pri uporabi le-te bodite pozorni.

Pri uporabi glave obrezovalnika z vrstjo varovala za rezilo, ki ima dva dela, priključite podaljšek varovala va varovalo za rezilo. (SI. 9)

## POMNI

○ Ko priključujete podaljšek varovala na varovalo za rezilo, mora naprava za omejevanje z ostro črto biti odstranjena iz varovala za rezilo (če je tako nameščeno).

- Če ima vaša enota nalepko na varovalu na cevi pogonske grede, sledite navodila.
- Za odstranitev podaljška varovala pogledajte slike. Nosite rokavice, ker ima podaljšek ostro napravo za omejevanje, in potem potisnite štiri kvadratne jezičke na varovalu v zaporedju eden po eden. (SI. 10)

## Namestitev polavtomatske rezalne glave

1. Funkcija  
Samodejno dovaja več najlonske linije rezanja, ko se stresa pri majhnem številu vrt/min (ne več od 4500 vrt/min).

## Tehnični podatki

Št. kode	Vrsta pritrdilnega vijaka	Smer rotacije	Velikost pritrdilnega vijaka
6696454	Matica	V smeri obratni urnemu kazalcu	M10xP1,25-LH

### Uporabna najlonska vrvica

Premer vrvice:  $\Phi$ 3,0 mm Dolžina: 2 m  
Premer vrvice:  $\Phi$ 2,4 mm Dolžina: 4 m

2. Predvisnostni ukrepi
  - Ohišje mora biti varno pritrjeno na pokrov.
  - Preverite ali pokrov, ohišje in ostali sestavni deli na sebi imajo znakovne razpoke ali drugačne poškodbe.
  - Preverite, ali so ohišje in gumb obrabljeni.  
Če oznaka za mejo obrabe na ohišju ni več vidna, ali če na dnu gumba obstaja luknja, takoj zamenjajte nove dele. (SI. 11)
  - Rezalna glava mora biti varno nameščena na ohišju enote opreme.
  - Za izjemno učinkovitost in zanesljivost, vedno uporabljajte najlonsko linijo rezanja podjetja Hitachi. Nikoli ne uporabljajte žice ali drugega materiala, ki bi lahko postal nevaren izstrek.
  - Če rezalna glava ne dovaja pravilno linije rezanja, preverite, ali so najlonska linija in vsi sestavni deli pravilno nameščeni. Če rabite pomoč, se obrnite na svojega prodajalca Hitachi.
3. Namestitev (SI. 12)
  - Namestite rezalno glavo na ohišje opreme za obrezovanje trave/grmovja. Matica za montiranje (12) ima levi navoj. Obrnite jo v smeri urnega kazalca, če želite sprostiti/v nasprotni smeri urnega kazalca za zategovanje.

## POMNI

- Ker tukaj pokrov za držanje rezila ni uporabljen, shranite ga za situacije, ko boste uporabljali metalno rezilo, če je v opremi.
- Za zaklepanje držala rezila vstavite Allen ključ (13) v luknjo ohišja naprave.

## Namestitev rezila za rezanje (SI. 13)

(če je v opremi)

- Pri namestitvi rezila za rezanje zagotovite, da na njemu ni razpok ali kakršnih koli poškodb, ter da so robovi za rezanje obrnjeni v pravilni smeri.

## POMNI

- Pri instaliranju pokrova za držanje rezila (14) postavite kovavno stran nazgor.
- Vstavite Allenov ključ (15) v odprtino prenosa kota ter zaprite držalo rezalnika (16). Treba je paziti da sornik ali matica za pritrjevanje rezalnika (17) ima navoje na levo stran (v smeri urnih kazalcev za popuščanje/v smeri obratni od urnih kazalcev za zategnitev). Z matičnim ključem zategnite sornik ali matico za pritrjevanje.

## POZOR

- Pred uporabo zagotovite, da je rezilo pravilno nameščeno.
- Če je vaša enota opremljena z zaščitnim pokrovom pod rezilom za rezanje, pred uporabo preverite da ni obrabljen ali da ni razpok. Če najdete poškodbo ali obrabljenost, ga zamenjajte, ker se porabi.

## Namestitev Brain glave za rezanje

### ⚠ OPOZORILO

Za Hitachi glave ali Hitachi glave iz zlitine uporabljajte samo fleksibilne, nemetalne vrste, ki jih priporoča proizvajalec. Nikoli ne uporabljajte žico ali vrvi iz žice. Le-te se lahko potrgajo in postanejo nevarni izstrelki.

## POMNI

Pri uporabi Hitachi glave iz zlitine (CH-100) mora začetna dolžina linije za rezanje okoli 17 cm. (SI. 14)

## POSTOPEK UPRAVLJANJA

### Motorno olje

- Vedno uporabljajte navedeno motorno olje (večnamensko olje z klasifikacijo SAE 10W-30). Pomanjkljivo motorno olje ali uporaba motornega olje, ki ni priporočeno, lahko povzroči okvaro enote.

### Polnjenje motornega olja

- Enoto postavite horizontalno na čisto, ravno površino.
- Odstranite pokrov za olje in preverite, ali motorno olje pride do ust odprtine rezervoarja. (SI. 15)
- Če je nivo olja nizek, ali ko enoto uporabljate prvič, napolnite rezervoar z motornim oljem do ust odprtine rezervoarja za olje.
- Če je motorno olje opazno umazano ali spremenjene barve, zamenjajte olje.
- Potem ko dolijete olje, privijte kapo za olje.
- Ko enoto uporabljate prvič, motorno olje zamenjajte po približno 10 urah delovanja motorja. Nato olje zamenjajte vsakih 50 ur delovanja.

### POZOR

- Da bi se izognili tveganju poškodb opeklin, pustite naj se motor popolnoma ohladi pred zamenjavo motornega olja.
- Da bi preprečili okvaro, pazite, da v rezervoar med polnjenjem ne pride pesek ali umazanija.

### Gorivo

### ⚠ OPOZORILO

Pri dolivanju ali delu z gorivom poskrbite za dobro zračenje.

- Obvezno uporabljajte 89-oktanski neosvinčen bencin.
- Ne uporabljajte mešanice bencina in motornega olja, ker to lahko povzroči okvaro zaganjalnika ali zmanjšanje moči.

### Nalivanje goriva

### ⚠ OPOZORILO

- Preden dolijete gorivo, obvezno ugasnite motor.
- Ko dolivate gorivo, počasi odprite posodo za gorivo, tako da izginijo možni presežki pritiska.
- Potem ko dolijete gorivo, previdno privijte kapo za gorivo.
- Pred začetkom dela vedno premaknite obrezovalnik najmanj 3 m od področja, kjer ste dolivali gorivo.

Preden dolijete, natančno očistite območje okoli kape za posodo, tako da preprečite vdor umazanije v posodo.

### Zagon (SI. 16)

### POZOR

Pred začetkom zagotovite da se priključek za rezanje ne dotika ničesar.

1. Prestavite stikalo za vžig (18) na vklop »ON«. (SI. 16)  
\* Nekoliko krat potisnite sesalno žarnico (19) tako da gorivo teče skozi žarnico ali povratno cev. (če je v opremi) (SI. 17)
2. Postavite ročico naprave za hladni zagon motorja na položaj CLOSED (zaprto) (20). (SI. 18)
3. Na hitro potegnite zaganjalnik in pri tem pazite, da zadržite ročaj, tako da preprečite udarec nazaj.

4. Ko slišite da se motor hoče zagnati, obrnite ročico naprave za hladni zagon motorja na položaj RUN (zagon) (odprto). Potem še enkrat hitro povlecite odsunek zaganjača.

#### POMNI

Ce se motor ne zažene, ponovite navodila 2 do 4.

5. Ko motor začne delati, ga pustite okoli 2-3 minute naj se segreje, preden ga začnete obremenjevati.

#### Rezanje (Sl. 19, 20, 21)

- Motor pri rezanju naj deluje nad 6500 vrt/min. Podaljšani čas uporabe pri nizkem številu vrt/min lahko predčasno obrabi sklopko.
- Travo režite od desne proti levi strani.
- Rezilo se lahko prebode, če rezilo ki se obrača pride v kontakt s trdnim predmetom v kritičnem območju. Lahko pride do nevarne reakcije, ki lahko povzroči nasilen sunek celotne enote in upravljalca. Ta reakcija se imenuje sunek rezila. Kot rezultat tega, lahko upravljalec izgubi nadzor nad enoto, kar lahko povzroči težke ali pogubne poškodbe. Večja možnost da bo prišlo do sunka rezila obstaja na področjih, kjer je težko videti material, ki mora biti rezan.
- Pas nosite kot je prikazano na sliki (če je v opremi). Rezilo se obrača v smeri obratni od urnih kazalcev. Zaradi tega priporočamo da za učinkovito rezanje z enoto upravljate od desne proti levi strani. Držite prisotne osebe zunaj področja dela na vsaj 15 m.

#### POMNI

Pritisnite gumb za hitro odpuščanje ali povlecite zavihek za odpuščanje v nujnih primerih (če je v opremi) če pride do nujnosti.

#### ⚠ OPOZORILO

Če priključek za rezanje udari kamne ali druge odpadke, ustavite motor in se prepričajte, ali so priključek in povezani deli nepoškodovani. Ko se okoli priključka nabere trava ali zasaditve, ustavite motor in priključek ter jih odstranite.

#### Zaustavitev (Sl. 22)

Zmanjšajte hitrost motorja in pustite motor nekaj minut v prostem teku, potem izključite stikalo za vžig.

#### ⚠ OPOZORILO

Priključek za rezanje se lahko poškoduje, če se vrtil še potem ko je motor ustavljen, ali ko je opuščjen nadzor nad močjo. Potem ko izključite napravo, počakajte, da se priključek za rezanje zaustavi, preden odložite napravo.

#### Polavtomatska rezalna glava

6. Prilagojevanje dolžine linije
- Nastavite hitrost motorja kolikor je le mogoče nizko in postavite vrhni del na tla. Z vsakim trepljajem se bo najlonska linija izvlekla za približno 3 cm. (Sl. 23)
  - Najlonsko linijo lahko podaljšate tudi ročno, ampak se motor mora popolnoma ustaviti. (Sl. 24)
  - Prilagodite najlonsko linijo na pravo dolžino od približno 11-14 cm pred vsakim delovanjem.

## VZDRŽEVANJE

VZDRŽEVANJE, ZAMENJAVA ALI POPRAVILA NAPRAVE ZA NADZIRANJE EMISIJ IN SISTEMA LAHKO OPRAVIJO NA KATEREM KOLI NECESTNEM SERVISU ALI TA DELA UPRAVI STROKOVNO USPOSABLJEN SERVISER.

#### Nastavitev uplinjača (Sl. 25)

#### ⚠ OPOZORILO

- Priključek za rezanje se lahko vrtil tekom prilagoditve uplinjača.
- Nikoli ne prižigajte motorja brez popolne namestitve ohišja ventilatorja in cevil! V nasprotnem primeru se lahko sklopka odklopi in povzroči telesne poškodbe.

V uplinjaču je gorivo zmešano z zrakom. Med testnim zagonom in tekom motorja v tovarni, nastavijo tudi uplinjač. Po potrebi ga je treba dodatno nastaviti, in sicer ustrezno klimatskim in višinskim pogojem. Uplinjač ima eno nastavitveno možnost:

**T = vijak za nastavitev hitrosti v prostem teku.**

#### Nastavitev hitrosti v prostem teku (T)

Preglejte zračni filter in se prepričajte, da je čist. Če je hitrost v prostem teku pravilna, se ne vrtil rezalni priključek. Če je treba nastaviti, zaprite (v smeri urnega kazalca) T-vijak, medtem ko motor teče, dokler se priključek za rezanje ne začne vrtil. Odprite (v nasprotni smeri urnega kazalca) vijak, tako da se rezalni priključek zaustavi. Pravilno hitrost v prostem teku ste dosegli, ko začne motor teči neovirano v vseh položajih pod vrt./min in se priključek za rezanje začne vrtil.

Če se priključek za rezanje vrtil, tudi potem ko ste nastavili hitrost v prostem teku, se o tem posvetujte s prodajalcem Hitachi.

#### POMNI

- Standardno število vrt/min v prostem teku je 3000 vrt/min.
- Določeni modeli, ki se prodajajo v območjih, kjer veljajo strogi predpisi v zvezi z emisijo, nimajo možnosti nastavitve majhne in velike hitrosti uplinjača. S takšnimi nastavitvami motor deluje zunaj usklajenih omejitev emisij. Za te modele velja ena nastavitev uplinjača, in sicer hitrost v prostem teku.

#### ⚠ OPOZORILO

Medtem ko motor teče v prostem teku, se rezalni priključek ne sme vrtil.

#### Zamenjava motornega olja

Umazano motorno olje bo znatno zmanjšalo življenjsko dobo motorja. Redno preverjajte in zamenjajte motorno olje.

#### POZOR

- Da bi se izognili tveganju poškodb opeklin, pustite naj se motor popolnoma ohladi pred zamenjavo motornega olja.
- Da bi preprečili okvaro, pazite, da v rezervoar med polnjenjem ne pride pesek ali umazanija.

Kdaj zamenjati olje: Ko enoto uporabljate prvič, po približno 10 urah delovanja ali po 1 mesecu, katero koli pride prej; potem da po vsakih 50 urah delovanja ali vsakih 6 mesecev, katero koli pride prej.

Specificirano motorno olje: Večnamensko olje z klasifikacijo SAE 10W-30

Zmogljivost motornega olja: 80 ml

1. Izključite stikalo za vžig.
2. Preverite, ali je pokrov za gorivo varno pritrjen.
3. Odstranite pokrov za olje, nagnite enoto tako, da je odprtina rezervoarja na spodnji strani in izpusite motorno olje v posodo. (Sl. 26)
4. Ko motorno olje do konca izteče, postavite enoto horizontalno na čisto, ravno površino.
5. Napolnite rezervoar z motornim oljem do usta odprtine rezervoarja za olje. (Sl. 15)
6. Trdno zategnite kapo za olje z roko.

#### POMNI

- Odpadno motorno olje ne odložite v smeti ali v zemljo. Olje odložite v skladu z specifičnimi načini za vaše odmočje. Če niste prepričani, kontaktirajte trgovca, kjer ste kupili olje.
- Napolnite rezervoar za olje z navedeno količino motornega olja. Preveč ali premalo motornega olja lahko povzroči okvaro motorja.
- Motorno olje se naravno poslabša, tudi če se ne uporablja. Redno menjajte motorno olje.

#### Zračni filter (Sl. 27)

Z zračnega filtra je treba očistiti prah in umazanijo, tako da se prepreči:

- Okvare uplinjača
- Težave ob zagonu
- Zmanjšanje moči motorja

- Nepotrebno obrabo motornih delov
- Nenormalno porabo goriva

Zračni filter očistite vsak dan in še bolj pogosto, ko delate v posebej prašnem delovnem okolju.

## Čiščenje zračnega filtra

Odstranite pokrov filtra za zrak in filter (21). Sperite te dele v topli milnici. Preden ponovno sestavite, se prepričajte, da je filter suh. Zračni filter, ki ga uporabljate že nekaj časa, ni možno očistiti do konca. Zato ga je treba redno menjati. Poškodovani filter je treba zamenjati.

## Filter za gorivo (SI. 28)

Pustite naj gorivo izteče iz posode za gorive in povlecite linijo filtra za gorivo iz posode. Povlecite element filtra iz sklopa držala, ter izperite element v topli vodi s čistilnim sredstvom.

Natančno izperite dokler ne izginejo vsi tragi čistilnega sredstva. Ožemite, ampak ne premočno, odstranite presežek vode in pustite element naj se posuši na zraku.

## POMNI

Če je element trd zaradi preveč umazanije na njemu, ga zamenjajte.

## Svečka (SI. 29)

Na stanje svečke vpliva:

- Nepravilna nastavitvev uplinjača
- Onesnažen filter zraka
- Težki pogoji dela (kot je mraz)
- Preveč motornega olja

Ti dejavniki so vzrok za usedline na elektrodah svečke, ki pomenijo nevarnost okvare in težav pri zagonu. Če motor deluje z zmanjšano močjo, se oteženo zaganja ali slabo teče pri hitrosti v prostem teku, obvezno najprej pregledjte svečko. Onesnaženo svečko očistite in pregledte režo elektrode. Ponovno prilagodite, če je to potrebno. Pravičen medprostor je 0,6 mm. Svečka se mora zamenjati po približno 100 delovnih urah ali prej, če so elektrode zelo erodirane.

## POMNI

V določenih območjih je treba v skladu z lokalno zakonodajo namestiti rezistorsko svečko, tako da se zadušijo signali žviga. Če je stroj v originalu opremljen z rezistorsko svečko, zamenjajte s svečko enake vrste.

## Polavtomatska rezalna glava

### Zamenjava najlonske črte

- Odstranite ohišje (24) tako, da trdno pritiskate zaklopcev navznoter s svojimi palci, kot je prikazano na **SI. 31**.
- Ko odstranite ohišje, izvlecite vreteno in odvržite preostalo linijo.
- Novo najlonsko linijo zložite neenakomerno na polovico, kot je prikazano na sliki. Zaključajte konec najlonske linije v obliki črke U v zarezo (25) na srednji pregradi vretena. Obe polovici linije na vretenu prepognite v isto smer, tako, da vsaka polovica linije ostane na svoji strani pregrade. (**SI. 32**)
- Potisnite vsako linijo v odprtine zamaška (26) in pustite sproščene konce približno 10 cm dolge. (**SI. 33**)
- Ko postavljate vreteno v ohišje, vstavite oba sproščena konca linije skozi vodilo za vrv (27). (**SI. 34**)

## POMNI

Ko postavljate vreteno v ohišje, poskušajte odprtine na zamašku (26) postrojiti z vodilom za vrv (27) zaradi enostavnejšega spuščanja linije kasneje.

- Postavite pokrov na ohišje tako, da zaklopki pokrova na ohišju usrezajo dolgim odprtinam na pokrovu. Potem trdno potisnite ohišje, dokler se ne usede na mesto. (**SI. 35**)
- Začetna dolžina linije rezanja mora biti približno 11-14 cm in mora biti enake dolžine na obeh straneh. (**SI. 36**)

## Rezilo (SI. 30)



### OPOZORILO

Teikom rokovanja in izvedbo vzdrževalnih del na rezilu nosite zaščitne rokavice.

- Uporabite ostro rezilo. Pusto rezilo se bo prej pokvarilo in poškodovalo. Zamenjajte matico za priključitev, če je poškodovana, in jo trdno zategnite.
- Pri zamenjavi rezila kupite tisto, ki jo priporoča Hitachi, s 25,4 mm odprtino za namestitev.
- Pri namestitvi rezila za piljenje (23) vedno obrnite označeno stran navzgor. Če uporabljate rezilo s 3 ali 4 zoba (22), se rezilo lahko uporablja na kateri koli strani.
- Uporabljajte pravilno rezilo za vrsto dela.
- Pri zamenjavi rezila uporabite primerno orodje.
- Ko robovi za rezanje postanejo topi, jih ponovno naostrite ali vložite kot je prikazano na sliki. Nepravilno ostrenje lahko povzroči prekomerno vibracijo.
- Zavržite rezila, ki so na kakršen koli način zakrivljena, sestavljena, razpokana, v okvari ali poškodovana.

## POMNI

Pri ostrenju rezila je pomembno zadržati izviren oblik polmera na osnovi zoba, da se tako izognete razpokam.

## Načrt vzdrževanja

V nadaljevanju so splošna navodila o vzdrževanju. Za dodatne informacije se obrnite na prodajalca Hitachi.

### Dnevno vzdrževanje

- Očistite zunanjo površino enote.
- Preverite, ali je pas poškodovan.
- Preverite, ali je varovalo rezila poškodovano ali razpokano. Če obstaja vpliv razpok, zamenjajte varovalo.
- Preverite, ali je priključek za rezanje pravilno centriran, ali je oster, in ali je brez razpok. Priključek za rezanje, ki ni centriran, lahko povzroči težke vibracije, ki lahko poškodujejo enoto.
- Preverite, ali je matica priključka za rezanje dovolj zategnjena.
- Pregledjte transportno varovalo za verigo, ki ne sme biti poškodovano, tako da se lahko varno pritrdi.
- Pregledjte, če so stanje in vijaki ustrezno priviti.
- Preverite količino in mastico na motornega olja.

### Tedensko vzdrževanje





- Pregledjte zaganjalnik, predvsem kabel in povratno vzmet.
- Očistite zunanjo površino svečke.
- Odstranite jo in preverite medprostor med elektrodami. Prilagodite ga na 0,6 mm, ali zamenjajte svečko.
- Očistite zračni filter.

### Mesečno vzdrževanje

- Izperite posodo za gorivo s bencinom.
- Očistite zunanjo površino uplinjača in območje okoli uplinjača.
- Očistite ventilator in območje okoli.

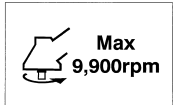
**ЗНАЧЕНИЕ СИМВОЛОВ ИЛИ ТАБЛИЧЕК**

**ВНИМАНИЕ:** Некоторые устройства не снабжены ими.

	<p><b>Символы</b>  <b>⚠ ПРЕДОСТЕРЕЖЕНИЕ</b>                      Ниже приведены символы, используемые для машины. Перед началом работы обязательно убедитесь в том, что Вы понимаете их значение.</p>		
	<p>Необходимо прочитать и в полном объеме понять и соблюдать следующие правила техники безопасности и предостережения. Халатное или ненадлежащее применение устройства может привести к серьезным или смертельным телесным повреждениям.</p>		<p>Отображает максимальную скорость вращения вала. Запрещается использовать режущий инструмент, если его максимальная скорость вращения меньше максимальной скорости вращения вала.</p>
	<p>Следует прочитать, понять и выполнять все предостережения и инструкции, указанные в данном руководстве и на устройстве.</p>		<p>При необходимости, например, при установке режущего инструмента, следует использовать перчатки.</p>
	<p>При эксплуатации данного устройства необходимо использовать средства защиты зрения, слуха, а также головной убор.</p>		<p>Используйте прочную обувь с нескользящей подошвой.</p>
	<p>Если на Вашем устройстве отображен данный значок, не рекомендуется использовать металлические/негибкие лезвия.</p>		<p>Если вращающиеся лезвия придут в соприкосновение с твердыми объектами в критической зоне, возможно возникновение упора лезвия. Может возникнуть ситуация, несущая опасность для оператора и оборудования. Это явление получило название упор лезвия. В результате оператор может потерять управление устройством, что может привести к серьезным и даже фатальным телесным повреждениям. Упор лезвия может произойти в местах с плохой видимостью.</p>
	<p>Расстояние до детей, наблюдателей и помощников должно составлять не менее 15 метров. Если кто-либо приближается к Вам, немедленно остановите двигатель и режущий инструмент.</p>		
	<p>Будьте осторожны, возможно отбрасывание различных предметов.</p>		<p>Указывает положение рукоятки. Не устанавливайте рукоятку выше этой точки.</p>
<p><b>Перед использованием инструмента</b></p> <ul style="list-style-type: none"> <li>• Тщательно изучите инструкцию.</li> <li>• Убедитесь, что режущий инструмент установлен и отрегулирован должным образом.</li> <li>• Запустите инструмент и проверьте настройки карбюратора. См. раздел «ТЕХОБСЛУЖИВАНИЕ».</li> </ul>			

**Содержание**

ДЕТАЛИ УСТРОЙСТВА .....74  
 ПРЕДОСТЕРЕЖЕНИЯ И ИНСТРУКЦИИ ПО ТЕХНИКЕ БЕЗОПАСНОСТИ .....75  
 СПЕЦИФИКАЦИИ .....76  
 ПОРЯДОК СБОРКИ .....77  
 ЭКСПЛУАТАЦИЯ .....78  
 ТЕХОБСЛУЖИВАНИЕ .....79

## ДЕТАЛИ УСТРОЙСТВА

Поскольку в данном руководстве описываются несколько моделей, возможны различия между рисунками и Вашим устройством. Воспользуйтесь инструкциями, прилагаемыми к Вашему инструменту.

1. Крышка топливного бака
2. Дроссельное пусковое устройство
3. Рукоятка стартера
4. Защитное приспособление режущего инструмента
5. Режущий инструмент
6. Труба приводного вала
7. Рукоятка
8. Петля
9. Выключатель зажигания
10. Ремень
11. Блокировка дроссельного регулятора
12. Рычаг заслонки
13. Двигатель
14. Угловая передача
15. Кольцевой гаечный ключ Combi
16. Инструкция по эксплуатации
17. Крышка масляного бака

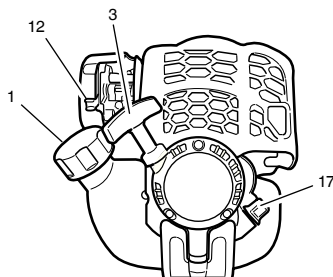
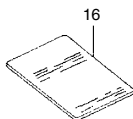
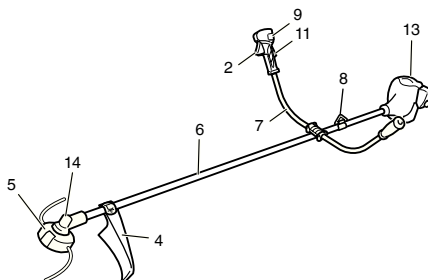
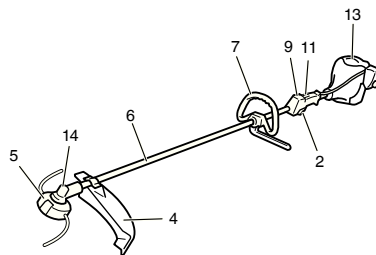

## ПРЕДОСТЕРЕЖЕНИЯ И ИНСТРУКЦИИ ПО ТЕХНИКЕ БЕЗОПАСНОСТИ

### Безопасность оператора

- Необходимо использовать защитную маску для лица и очки.
- Необходимо использовать длинные брюки из прочной ткани, ботинки и перчатки. Запрещается одевать широкую одежду, украшения, шорты, сандалии и ходить босиком. Следует подобрать волосы таким образом, чтобы их длина была выше плеч.
- Запрещается использование данного устройства в уставшем состоянии, при болезни или под влиянием алкоголя, наркотических веществ или медикаментов.
- Не позволяйте детям или некомпетентным лицам использовать устройство.
- Необходимо использовать средства защиты слуха. Следите за окружающей ситуацией. Обращайте внимание на людей, которые могут сообщать Вам о каких-то проблемах. Удаляйте защитное оборудование сразу после отключения двигателя.
- Используйте защитный головной убор.
- Запрещается запускать и эксплуатировать двигатель в закрытом помещении или здании. Вдыхание выхлопных газов может быть смертельным.
- Содержите рукоятки в чистом состоянии, не допускайте попадания на них масла или топливной смеси.
- Не прикасайтесь к режущему инструменту.
- Запрещается держать устройство за режущее оборудование.
- Если устройство отключено, убедитесь, что режущий инструмент остановился, прежде чем положить устройство.
- При длительном сроке использования необходимо периодически устраивать перерывы, чтобы избежать возможного синдрома белых пальцев, который вызывает вибрация.

### ⚠ ПРЕДОСТЕРЕЖЕНИЕ

- Антивибрационные системы не гарантируют защиту от синдрома белых пальцев или кистевого туннельного синдрома. Поэтому постоянные и регулярные пользователи должны внимательно следить за состоянием своих рук и пальцев. При появлении одного из вышеупомянутых симптомов следует немедленно обратиться за помощью к врачу.
- Если Вы пользуетесь какими-либо медицинскими электрическими/электронными устройствами, например, электронным стимулятором сердца, проконсультируйтесь с врачом, а также с изготовителем устройства, прежде чем эксплуатировать какое-либо электрическое оборудование.

### Безопасность устройства/машины

- Перед каждым использованием необходимо выполнять полную проверку устройства/машины. Поврежденные детали подлежат замене. Необходимо выполнять проверку отсутствия утечки топлива и проверку прочности посадки всех креплений.
- Перед применением устройства/машины необходимо произвести замену треснувших, сколотых или иным образом поврежденных деталей.
- Убедитесь, что защитное приспособление установлено надлежащим образом.
- При выполнении регулировки карбюратора не допускать в рабочую зону посторонних.
- Применяйте вспомогательное оборудование, рекомендуемое изготовителем именно для этого устройства/машины.

### ⚠ ПРЕДОСТЕРЕЖЕНИЕ

Запрещается вносить какие-либо изменения в конструкцию устройства/машины. Не применяйте устройство/машину для других целей, кроме тех, для которых оно предназначено.

### Безопасность при обращении с топливом

- Бензин следует заливать на улице и в местах, удаленных от открытого пламени или искрения.
- Используйте емкость, предназначенную для топлива и масла.
- Запрещается курить и позволять другим курить поблизости от топлива или устройства/машины, либо во время применения устройства/машины.
- Пролитое топливо необходимо удалить до запуска двигателя.
- Перед запуском двигателя следует отойти не менее чем на 3 м от места заправки.
- Выключите двигатель перед тем, как снять крышку топливного бака и крышку масляного бака.
- Оporожните топливный бак перед складированием устройства/машины. Рекомендуется сливать топливо после каждого применения. Если топливо остаётся в баке, необходимо проследить, чтобы бак не протекал.
- Хранить устройство/машину и топливо в месте, где топливные пары не могут достигнуть искр или огня из водонагревателей, электрических двигателей или выключателей, печей и т.п.

### ⚠ ПРЕДОСТЕРЕЖЕНИЕ

Топливо легко воспламеняется или взрывается, а также выделяет пары, поэтому будьте особенно внимательны при обращении с топливом.

### Безопасность при использовании

- Допускается резать только траву или кустарник.
- Перед каждым использованием необходимо производить проверку места предполагаемого использования. Следует удалить предметы, которые могут быть отброшены или втянуты.
- Если стрижка травы производится после распыления инсектицида, то для защиты органов дыхания следует использовать респиратор.
- Не допускать детей, животных, наблюдателей и помощников в опасную зону на расстоянии ближе 15 м. Если к Вам кто-то приближается, немедленно заглушите двигатель.
- Всегда держите двигатель с правой стороны тела.
- Крепко держите устройство/машину обеими руками.
- Сохраняйте устойчивое положение и равновесие. Не тянитесь.
- При работающем двигателе держите все части тела на расстоянии от глушителя и режущего инструмента.
- Держите режущий инструмент ниже уровня талии.
- При переходе на новый рабочий участок следует отключить двигатель и проследить, чтобы все режущие инструменты прекратили движение.
- Запрещается класть работающее устройство на землю.
- Необходимо отключить двигатель и дождаться полной остановки режущего инструмента, прежде, чем удалять обрезки или траву из режущего аппарата.
- При использовании электросилового оборудования всегда держите поблизости аптечку первой помощи.
- Запрещается запускать и эксплуатировать двигатель в закрытом помещении или здании и/или возле легковоспламеняющихся жидкостей. Вдыхание выхлопных газов может быть смертельным.

### Безопасность при техобслуживании

- Техобслуживание устройства/машины необходимо выполнять в соответствии с рекомендованными процедурами.
- Прежде чем производить техобслуживание, отсоедините свечу зажигания, за исключением случаев выполнения работ по регулировке карбюратора.
- При выполнении регулировки карбюратора не допускать в рабочую зону посторонних.
- Допускается использование только оригинальных запасных частей Hitachi, рекомендованных производителем.

## Транспортировка и хранение

- Переносить устройство/машину вручную разрешается только при отключенном двигателе и при отведённом в сторону от тела глушителе.
- Охладить двигатель, опорожнить топливный бак и заблокировать устройство/машину перед складированием или транспортировкой.
- Опорожнить топливный бак перед складированием устройства/машины. Рекомендуется сливать топливо после каждого применения. Если топливо остаётся в баке, необходимо проследить, чтобы бак не протекал.
- Необходимо хранить устройство/машину в недоступном для детей месте.
- Необходимо производить тщательную очистку устройства и хранить его в сухом месте.
- При транспортировке или хранении следует убедиться, что двигатель выключен.
- При транспортировке лезвие необходимо закрыть кожухом.

При возникновении ситуаций, не описанных в данном руководстве, надлежит соблюдать осторожность и действовать в соответствии со здравым смыслом. При возникновении вопросов обратитесь к представителю компании Hitachi. Обратите особое внимание на указания, сопровождающиеся следующими словами:

### ⚠ ПРЕДОСТЕРЕЖЕНИЕ

Указывает на высокую вероятность причинения телесного вреда или на смертельную опасность при несоблюдении инструкций.

### ОСТОРОЖНО

Указывает на вероятность причинения телесного вреда или повреждения оборудования при несоблюдении инструкций.















### ПРИМЕЧАНИЕ

Полезная информация для надлежащего функционирования и применения.

### ОСТОРОЖНО

Не разбирать возвратный стартер. Существует вероятность получения травмы из-за возвратной пружины.

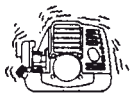
## СПЕЦИФИКАЦИИ

Модель	CG25EUS CG25EUS (L)
 Объем двигателя (мл)	25
 Свеча зажигания	NGK CMR5H или аналог
 Емкость топливного бака (л)	0,55
 Емкость системы смазки двигателя (мл)	80
 Сухая масса (кг)	CG25EUS.....5.2 CG25EUS (L) ... 5.0
 Уровень звукового давления LpA (дБ (A)) (EN27917)	  81,8 78,6
 Измеренный уровень акустической мощности LwA (дБ (A))	  101,8 98,6
 Номинальный уровень акустической мощности LwA (дБ (A))	104 101
 Уровень вибрации (м/с <sup>2</sup> ) (ISO7916)	 
CG25EUS Левая рукоятка Правая рукоятка	4,8 5,4 4,7 4,8
CG25EUS (L) Передняя рукоятка Задняя рукоятка	4,8 4,5 3,2 4,6

### ПРИМЕЧАНИЕ

Эквивалентные уровни шума/вибрации вычисляются в качестве взвешенной по времени энергии, общей для уровней шума/вибрации при различных рабочих условиях при следующем распределении по времени: Холостой ход 1/2, разгон 1/2.

\* Все данные подлежат изменению без уведомления.

## ПОРЯДОК СБОРКИ

### Приводной вал к двигателю (Рис. 1)

Ослабьте стопорный болт трубы (1) таким образом, чтобы острый конец болта не мешал установке трубы приводного вала. При установке трубы приводного вала необходимо удерживать стопорный болт направленным наружу, чтобы исключить помехи при выполнении внутренней подгонки.

Вставить приводной вал в корпус муфты двигателя таким образом, чтобы отмеченная точка (2) на трубе приводного вала соответствовала корпусу муфты.

### ПРИМЕЧАНИЕ

Если вставить приводной вал до отмеченной точки на трубе приводного вала затруднительно, следует повернуть приводной вал, держась за монтажный конец режущего аппарата, по часовой или против часовой стрелки. Затяните стопорный болт трубы, центрируя отверстие в трубе вала. Затем прочно затяните зажимной болт (3).

### Монтаж рукоятки

#### ⚠ ПРЕДОСТЕРЕЖЕНИЕ

При применении стальных/твердых лезвий на триммерах с прямолинейным валом или режущих инструментов для кустарника необходимо использовать защитную шину (4) и плечевой ремень с петлей. (Рис. 2)

Прикрепите рукоятку к трубе приводного вала под углом по отношению к двигателю.

Перед началом работы необходимо отрегулировать положение до наиболее удобной позиции.

### ПРИМЕЧАНИЕ

Если на Вашем устройстве имеется табличка размещения рукоятки на трубе приводного вала, следуйте указаниям.

### Снять с узла крепежную скобу рукоятки (5). (Рис. 3)

Установить рукоятки и слегка затяните крепежную скобу рукоятки посредством четырех болтов. Отрегулировать нужное положение. Затем прочно закрепить болтами.

Подсоедините защитную трубу к приводному валу или рукоятке, используя зажимы (6). (Рис. 4)

### Дроссельный провод/стопорный шнур (Рис. 6)

Снять крышку воздухоочистителя. (Рис. 5)

Присоединить штопорные шнуры. (Рис. 7)

Если в Вашем устройстве наружная сторона дросселя (7) имеет резьбу, накрутите его полностью на регулирующую подпорку кабеля (8) и затем натяните конец кабеля с помощью регулирующей гайки (9) напротив регулирующей подпорки кабеля (8).

Присоедините конец дроссельного провода (10) к карбюратору (11) и установите крышку шарнирного соединения (при наличии), если она входит в комплект инструментов, на шарнирное соединение.

Прикрепите крышку воздушного фильтра.

### Установка защитного приспособления лезвия (Рис. 8)

### ПРИМЕЧАНИЕ

Крепежная скоба защитного приспособления может быть уже установлена на коробке передач некоторых моделей.

Установите защитное приспособление на трубе приводного вала напротив угловой передачи. Прочно затяните крепежную скобу таким образом, чтобы защитное приспособление для лезвия не раскачивалось и смещалось во время эксплуатации.

### ОСТОРОЖНО

Некоторые защитные приспособления для лезвий снабжены острыми ограничителями шнура. Соблюдайте осторожность при обращении с ними.

При использовании триммерной головки с двухсекционным защитным приспособлением для лезвия следует использовать насадку. (Рис. 9)

### ПРИМЕЧАНИЕ

- При креплении насадки защитного приспособления следует удалить острый ограничитель шнура с защитного приспособления лезвия (если оно установлено).
- Если на Вашем устройстве имеется табличка размещения защитного приспособления на трубе приводного вала, следуйте приведенным указаниям.
- Чтобы снять насадку защитного приспособления изучите соответствующие чертежи. При этом необходимо использовать перчатки, так как насадка снабжена острым ограничителем шнура, затем вдавить по очереди четыре прямоугольных язычка на защитном приспособлении. (Рис. 10)

### Установка полуавтоматической головки режущего инструмента

#### 1. Функции

Осуществляет автоматическую подачу нейлоновой нити в случае ее износа при низкой частоте оборотов в минуту (не более 4500 об/мин).

### Технические характеристики

№ Кода	Тип крепежного винта	Направление вращения	Размер крепежного винта
6696454	Гайка	Против часовой стрелки	M10xP1,25-LH

Соответствующая нейлоновая леска

Диаметр лески: Ф3,0 мм Длина: 2 м

Диаметр лески: Ф2,4 мм Длина: 4 м

#### 2. Предостережения

- Катушка должна надежно крепиться к корпусу.
- Проверьте корпус, катушку и другие детали устройства на предмет трещин или других повреждений.
- Проверьте катушку и кнопку на предмет износа. Если отметка максимально допустимого износа на катушке больше не видна или если в основании кнопки имеется отверстие, необходимо немедленно произвести замену катушки или кнопки. (Рис. 11)
- Головка режущего инструмента должна надежно крепиться к картеру редуктора устройства.
- Для достижения наилучших показателей производительности и надежности рекомендуется использовать режущую леску производства компании Hitachi. Запрещается использовать проволоку или другие материалы, которые могут превратиться в представляющие опасность отлетающие объекты.
- В случае если головка режущего инструмента не осуществляет надлежащую подачу лески, необходимо убедиться в правильности установки нейлоновой лески и прочих компонентов. При возникновении вопросов обратитесь к представителю компании Hitachi.

#### 3. Установка (Рис. 12)

- Установите режущую головку на коробку передач травосилки/триммера. Крепежная (12) гайка имеет левостороннюю резьбу. Для затяжки необходимо крутить ее по часовой стрелке, для откручивания – против часовой стрелки.

### ПРИМЕЧАНИЕ

○ Так как в данном случае колпачок держателя режущего инструмента не используется, сохраните его для применения с металлическим режущим инструментом, если он входит в комплект.

- Вставьте ключ-шестигранник (13) в отверстие корпуса картера для того, чтобы закрепить держатель режущего инструмента.

## Установка режущего лезвия (Рис. 13)

(При наличии)

При установке режущего лезвия убедитесь, что на нем отсутствуют трещины или иные повреждения, а также в том, что режущие кромки ориентированы в нужном направлении.

### ПРИМЕЧАНИЕ

- При установке шляпки держателя режущего инструмента (14) убедитесь, что вогнутая сторона направлена вверх.
- Вставьте универсальный гаечный ключ (15) в отверстие угловой передачи и зафиксируйте держатель режущего инструмента (16). Необходимо помнить, что крепежный болт или гайка (17) режущего инструмента имеют левостороннюю резьбу (необходимо крутить по часовой стрелке для выкручивания/против часовой стрелки при затягивании). Затяните крепежный болт или гайку с помощью накидного гаечного ключа.

### ОСТОРОЖНО

- Перед началом эксплуатации убедитесь, что ножи установлены надлежащим образом.
- Если Ваше устройство оборудовано защитной крышкой режущего лезвия, перед началом эксплуатации следует проверить ее состояние и убедиться в отсутствии износа и трещин. При обнаружении повреждений или следов износа, необходимо заменить ее, так как она является расходным материалом.

## Установка режущей головки Brain

### ⚠ ПРЕДОСТЕРЕЖЕНИЕ

Для головок Hitachi или легированной головки Hitachi следует применять только гибкие, неметаллические шнуры, рекомендованные производителем. Недопустимо применять провод или проволочные тросы. Они могут переломиться и отлететь, что представляет опасность.

### ПРИМЕЧАНИЕ

При использовании легированной головки Hitachi (CH-100) начальная длина каждого режущего шнура должна составлять около 17 см. (Рис. 14)

## ЭКСПЛУАТАЦИЯ

### Машинное масло

- Необходимо использовать указанный тип машинного масла (универсальное масло, классификация SAE 10W-30). Недостаточное количество машинного масла или использование других типов масла может привести к поломке устройства.

### Заливка машинного масла

- Поместите устройство на чистую ровную поверхность.
- Откройте крышку масляного бака и убедитесь, что уровень моторного масла доходит до горловины масляного бака. (Рис. 15)
- В случае низкого уровня моторного масла или при первом использовании устройства необходимо заполнить бак моторным маслом до его горловины.
- Если при визуальном осмотре машинное масло явно содержит загрязняющие примеси или имеет изменившийся цвет, необходимо произвести замену масла.
- После заправки следует плотно затянуть крышку топливного бака.
- При первом использовании устройства необходимо осуществить замену машинного масла по прошествии примерно 10 часов эксплуатации. В дальнейшем машинное масло необходимо заменять через каждые 50 часов эксплуатации.

### ОСТОРОЖНО

- Во избежание ожогов необходимо позволить двигателю полностью остыть перед заменой машинного масла.
- Во избежание поломки устройства необходимо следить за тем, чтобы в процессе замены масла в бак не попал песок или грязь.

### Топливо

### ⚠ ПРЕДОСТЕРЕЖЕНИЕ

При заливке топлива или обращении с ним следует обеспечить надлежащую вентиляцию.

- Необходимо использовать только марочный 89 октановый неэтилированный бензин.
- Не рекомендуется использовать смесь бензина и машинного масла, так как это может привести к поломке стартера или ухудшению производительности устройства.

### Заправка топливом

### ⚠ ПРЕДОСТЕРЕЖЕНИЕ

- Перед заправкой необходимо отключить двигатель.
- При заправке топливный бак следует открывать медленно, чтобы сбросить возможное накопившееся избыточное давление.
- После заправки следует осторожно затянуть крышку топливного бака.
- Перед запуском аппарата необходимо отойти не менее чем на 3 метра от места заправки.

Перед заправкой топливом тщательно очистить участок вокруг крышки бака, чтобы предотвратить попадание грязи в бак.

### Запуск (Рис. 16)

### ОСТОРОЖНО

Перед запуском необходимо убедиться, что режущий инструмент не заденет никакие окружающие объекты.

1. Установить выключатель зажигания (18) в положение ON («вкл»). (Рис. 16)  
\* Несколько раз нажать на грушу для предварительной подкачки топлива (19), чтобы топливо потекло через баллон или обратную трубу. (При наличии) (Рис. 17)
2. Установить рычаг заслонки в положении CLOSED («закрыто») (20). (Рис. 18)
3. Быстро потянуть возвратный стартер, крепко удерживая рычаг в руке и не позволяя ему защёлкнуться назад.
4. Если Вы услышите, что двигатель начинает заводиться, верните рычаг заслонки в положение RUN («работа») (открыто). Затем снова быстро потяните возвратный стартер.

### ПРИМЕЧАНИЕ

Если двигатель не заводится, повторить операцию 2-4 раз.

5. После запуска двигателя дайте ему прогреться 2-3 минуты перед тем как подвергать его каким-либо нагрузкам.

### Резка (Рис. 19, 20, 21)

- При резке двигатель должен работать со скоростью более 6500 об/мин. Длительная эксплуатация при низком количестве оборотов может вызвать преждевременный износ муфты.
- Подрезать траву следует справа налево.
- Если вращающиеся лезвия придут в соприкосновение с твердыми объектами в критической зоне, возможно возникновение упора лезвия. Может возникнуть ситуация, несущая опасность для оператора и оборудования. Это явление получило название упор лезвия. В результате оператор может потерять управление устройством, что может привести к серьезным и даже фатальным телесным повреждениям. Упор лезвием может произойти в местах с плохой видимостью.

- Носить ремень следует так, как показано на рисунке (при его наличии). Лезвие вращается против часовой стрелки, поэтому для эффективной работы рекомендуется эксплуатировать устройство справа налево. Не подпускать к рабочей зоне наблюдающих лиц на расстояние ближе 15 м.

#### ПРИМЕЧАНИЕ

В случае возникновения опасной ситуации необходимо нажать на кнопку быстрого отключения или потянуть аварийный разъединительный клапан (при наличии).

#### ⚠ ПРЕДОСТЕРЕЖЕНИЕ

Если режущий инструмент натолкнулся на камни или другие предметы, необходимо отключить двигатель и проверить, не повредился ли инструмент и прилегающие детали. Если трава и стебли наматываются на инструмент, необходимо отключить двигатель и удалить их.

#### Остановка (Рис. 22)

Необходимо снизить скорость работы двигателя и в течение нескольких минут дать поработать ему на холостом ходу, затем повернуть выключатель зажигания.

#### ⚠ ПРЕДОСТЕРЕЖЕНИЕ

Режущий аппарат может поранить, если он продолжает вращаться после отключения двигателя или если источник питания отключен. Если устройство отключено, убедитесь, что режущий инструмент остановился, прежде чем положить устройство.

#### Полуавтоматическая головка режущего инструмента

- 6. Регулировка длины
- Установите минимальную скорость двигателя, слегка нажмите головкой о землю. При каждом таком нажатии нейлоновая леска подается на длину 3 см. (Рис. 23) Кроме того, регулировка длины нейлоновой лески может быть выполнена вручную, однако в этом случае необходимо полностью остановить двигатель устройства. (Рис. 24)
- Перед каждым использованием необходимо отрегулировать длину нейлоновой лески, которая должна составлять 11-14 сантиметров.

## ТЕХОБСЛУЖИВАНИЕ

ТЕХОБСЛУЖИВАНИЕ. ЗАМЕНА ИЛИ РЕМОНТ УСТРОЙСТВ И СИСТЕМ ДЛЯ СНИЖЕНИЯ ТОКСИЧНОСТИ ВЫХЛОПОВ МОЖЕТ ВЫПОЛНЯТЬСЯ В РЕМОНТНОЙ МАСТЕРСКОЙ ДЛЯ ДВИГАТЕЛЕЙ ИЛИ ИНДИВИДУАЛЬНЫМ СПЕЦИАЛИСТОМ.

#### Регулировка карбюратора (Рис. 25)

#### ⚠ ПРЕДОСТЕРЕЖЕНИЕ

- Во время регулировки карбюратора режущий аппарат может вращаться.
- Запрещается запускать двигатель без полностью установленного кожуха вентилятора и смонтированной трубы! Иначе муфта может отсоединиться и причинить телесные повреждения.

В карбюраторе топливо смешивается с воздухом. Карбюратор отрегулирован во время пробного пуска на заводе. Может потребоваться дополнительная регулировка в соответствии с климатом и высотой над уровнем моря. Карбюратор имеет одну возможность регулировки:  
**T = Регулировочный винт холостого хода.**

#### Регулировка холостого хода (T)

Проверить чистоту воздушного фильтра. Если скорость холостого хода верная, режущий аппарат не вращается. Если требуется регулировка, закручивать (по часовой стрелке) T-винт при работающем двигателе, чтобы режущий аппарат начал вращаться. Откручивать (против часовой стрелки)

винт, чтобы режущий аппарат остановился. Вы добились правильной скорости холостого хода, если двигатель плавно работает во всех положениях ниже числа оборотов, когда режущий аппарат начинает вращаться.

Если режущий аппарат продолжает вращаться после выполнения настройки скорости, следует обратиться к дилеру фирмы Hitachi.

#### ПРИМЕЧАНИЕ

- Стандартное число оборотов холостого хода составляет 3000 об/мин.
- Некоторые модели, проданные в областях с высокими требованиями в отношении регламентирования газообразных выбросов, не имеют карбюраторных настроек высокой и низкой скорости. Подобные настройки позволяют двигателю работать за рамками контрольных пределов газообразных выбросов. Для этих моделей единственной карбюраторной настройкой является скорость холостого хода.

#### ⚠ ПРЕДОСТЕРЕЖЕНИЕ

Если двигатель работает на холостом ходу, режущий аппарат ни в коем случае не должен вращаться.

#### Замена масла

Наличие примесей в машинном масле приводит к значительному сокращению срока службы двигателя. Необходимо производить регулярную проверку и замену машинного масла.

#### ОСТОРОЖНО

- Во избежание ожогов необходимо позволить двигателю полностью остыть перед заменой машинного масла.
- Во избежание поломки устройства необходимо следить за тем, чтобы в процессе замены масла в бак не попал песок или грязь.

Когда следует производить замену масла: При первом использовании устройства, после 10 часов эксплуатации или по прошествии 1 месяца, в зависимости от того, как используется устройство; в дальнейшем, после каждых 50 часов эксплуатации или каждые полгода, в зависимости от того, как используется устройство.

Указанное машинное масло: Универсальное машинное масло, классификация SAE 10W-30  
 Емкость системы смазки двигателя: 80 мл

1. Отключите переключатель зажигания.
2. Убедитесь в том, что крышка топливного бака надежно закрыта.
3. Откройте крышку масляного бака, переверните устройство таким образом, чтобы горловина масляного бака была направлена вниз, и слейте моторное масло в подготовленную емкость. (Рис. 26)
4. После полного слива масла необходимо поместить устройство в горизонтальном положении на чистую ровную поверхность.
5. Заполните масляный бак моторным маслом до горловины масляного бака. (Рис. 15)
6. Плотно закрутите крышку масляного бака вручную.

#### ПРИМЕЧАНИЕ

- Запрещается сливать отработанное топливо масло на землю или утилизировать в качестве бытовых отходов. Отработанное машинное масло должно утилизироваться в соответствии с установленным в данной местности порядком.

В случае сомнений необходимо обратиться к специалисту, осуществившему продажу устройства.

- Заполните масляный бак указанным количеством моторного масла. Недостаток или переизбыток машинного масла может привести к поломке двигателя.

- Качество машинного масла ухудшается со временем даже в случае если устройство не используется. Необходимо регулярно осуществлять замену машинного масла.

## Воздушный фильтр (Рис. 27)

Воздушный фильтр должен быть очищен от пыли и грязи во избежание:

- Неполноценная работа карбюратора
- Проблем при запуске
- Снижения мощности двигателя
- Излишнего износа деталей двигателя
- Ненормального расхода топлива

Воздушный фильтр следует очищать один раз в день (или чаще) при эксплуатации в пыльной области.

## Чистка воздушного фильтра

Необходимо снять крышку воздушного фильтра и сам фильтр (21). Промыть его в теплом мыльном растворе. Перед повторной сборкой проверить, чтобы фильтр был сухим. Воздушный фильтр, применявшийся некоторое время, невозможно очистить полностью. Поэтому его следует регулярно заменять на новый. Поврежденный фильтр подлежит обязательной замене.

## Топливный фильтр (Рис. 28)

Полностью слить топливо из топливного бака и извлечь из бака линию топливного фильтра. Извлечь фильтрующий элемент из держателя и промыть его теплой водой с моющим средством.

После этого тщательно смыть остатки моющего средства. Сжать, не выкручивая, чтобы удалить воду и просушить элемент на воздухе.

## ПРИМЕЧАНИЕ

Если из-за наличия пыли и грязи фильтр твердый, то необходимо заменить его.

## Свеча зажигания (Рис. 29)

На состояние свечи зажигания влияют:

- Неверная регулировка карбюратора
- Загрязненный воздушный фильтр
- Неблагоприятные условия работы (например, холодная погода)
- Переизбыток машинного масла

Эти факторы вызывают отложения на электродах свечи зажигания, что приводит к неполадкам и затруднениям при пуске. Если мощность двигателя снижается, он трудно запускается или плохо работает на холостом ходу, следует в первую очередь проверить свечу зажигания. Если свеча зажигания грязная, необходимо её очистить и проверить межэлектродный зазор. При необходимости выполнить повторную регулировку. Правильный зазор составляет 0,6 мм. Свечу зажигания следует заменять каждые 100 рабочих часов или раньше, если электроды сильно эродированы.

## ПРИМЕЧАНИЕ

В некоторых областях в соответствии с местным законодательством требуется применение резисторных свечей зажигания для подавления сигналов зажигания. Если эта машина изначально оснащена резисторной свечой зажигания, для замены следует использовать такой же тип свечи.

## Полуавтоматическая головка режущего инструмента

### Замена нейлоновой нити

- (1) Удалите катушку (24), крепко нажав на крепежные выступы пальцами, как показано на Рис. 31.
- (2) После удаления катушки извлеките бобину и удалите остатки лески.

- (3) Неравномерно согните нейлоновую леску, как показано на рисунке. Поместите петлю на конце лески в желобок (25), расположенный в центральной части бобины. Накрутите оба конца лески на бобину, при этом каждый конец должен находиться в соответствующей части бобины. (Рис. 32)
- (4) Просуньте каждый конец лески в фиксирующие отверстия (26), оставив снаружи примерно 10 см. (Рис. 33)
- (5) При установке бобины в катушку необходимо просунуть оба свободных конца лески в направляющие (27). (Рис. 34)

## ПРИМЕЧАНИЕ

При установке бобины в катушку постарайтесь совместить фиксирующие отверстия (26) с направляющими лески (27) для обеспечения более легкой подачи лески в дальнейшем.

- (6) Поместите катушку над корпусом таким образом, чтобы крепежные выступы на катушке совпадали с отверстиями на корпусе. Затем нажмите на катушку, пока она не встанет на место. При этом должен раздаться щелчок. (Рис. 35)
- (7) Исходная длина режущей лески должна составлять примерно 11–14 см с обеих сторон. (Рис. 36)

## Лезвие (Рис. 30)

### ⚠ ПРЕДОСТЕРЕЖЕНИЕ

При обращении с лезвием или при выполнении его техобслуживания необходимо использовать защитные перчатки.

- Необходимо использовать острое лезвие. Тупое лезвие может цепляться за посторонние предметы и вызывать удар. Если крепежная гайка повреждена или трудно затягивается, ее необходимо заменить.
- При замене лезвия следует приобрести лезвие марки, рекомендованной компанией Hitachi, с размером крепежного отверстия 25,4 мм (1 дюйм).
- При установке пыльного полотна (23) штампованная сторона должна находиться сверху. В случае использования лезвия с 3 или 4 зубцами (22), его можно использовать любой стороной.
- Необходимо применять лезвие, соответствующее типу работы.
- При замене лезвия необходимо использовать соответствующий инструмент.
- Если режущие кромки затупились, необходимо заточить их или отшлифовать, как показано на рисунке. Неверная заточка может вызвать чрезмерную вибрацию.
- Изогнутые, деформированные, треснувшие, поломанные лезвия подлежат утилизации.

## ПРИМЕЧАНИЕ

При заточке лезвия необходимо сохранить первоначальную форму радиуса на базе зубца для того чтобы избежать возникновения трещин.

## График техобслуживания

Ниже приведены некоторые общие инструкции по техобслуживанию. Для получения дополнительной информации обратитесь к представителю фирмы Hitachi.

## Ежедневное техобслуживание

- Необходимо производить очистку наружной поверхности устройства.
- Необходимо проверить целостность ремня.
- Проверьте предохранительный элемент для лезвия на наличие повреждений или трещин. В случае удара или возникновения трещин необходимо заменить предохранительный элемент.

- Убедитесь, что лезвие является острым, без повреждений и центрировано надлежащим образом. Режущий аппарат с нарушенным центрированием создает сильную вибрацию и может повредить устройство.
- Необходимо проверить прочность посадки гайки режущего инструмента.
- Проверка целостности защитного устройства для транспортировки цепи и прочности его крепления.
- Проверка прочности посадки гаек и винтов.
- Проверьте количество и качество машинного масла.

**Еженедельное техобслуживание**

- Проверка стартера, особенно шнура и возвратной пружины.
- Чистка наружной поверхности свечи зажигания.
- Демонтировать ее и проверить межэлектродный зазор. Отрегулировать его на 0,6 мм или заменить свечу зажигания.
- Чистка воздушного фильтра.

**Ежемесячное техобслуживание**

- Промывка топливного бака горючим.
- Чистка наружной поверхности карбюратора и прилегающего участка.
- Чистка вентилятора и прилегающего участка.

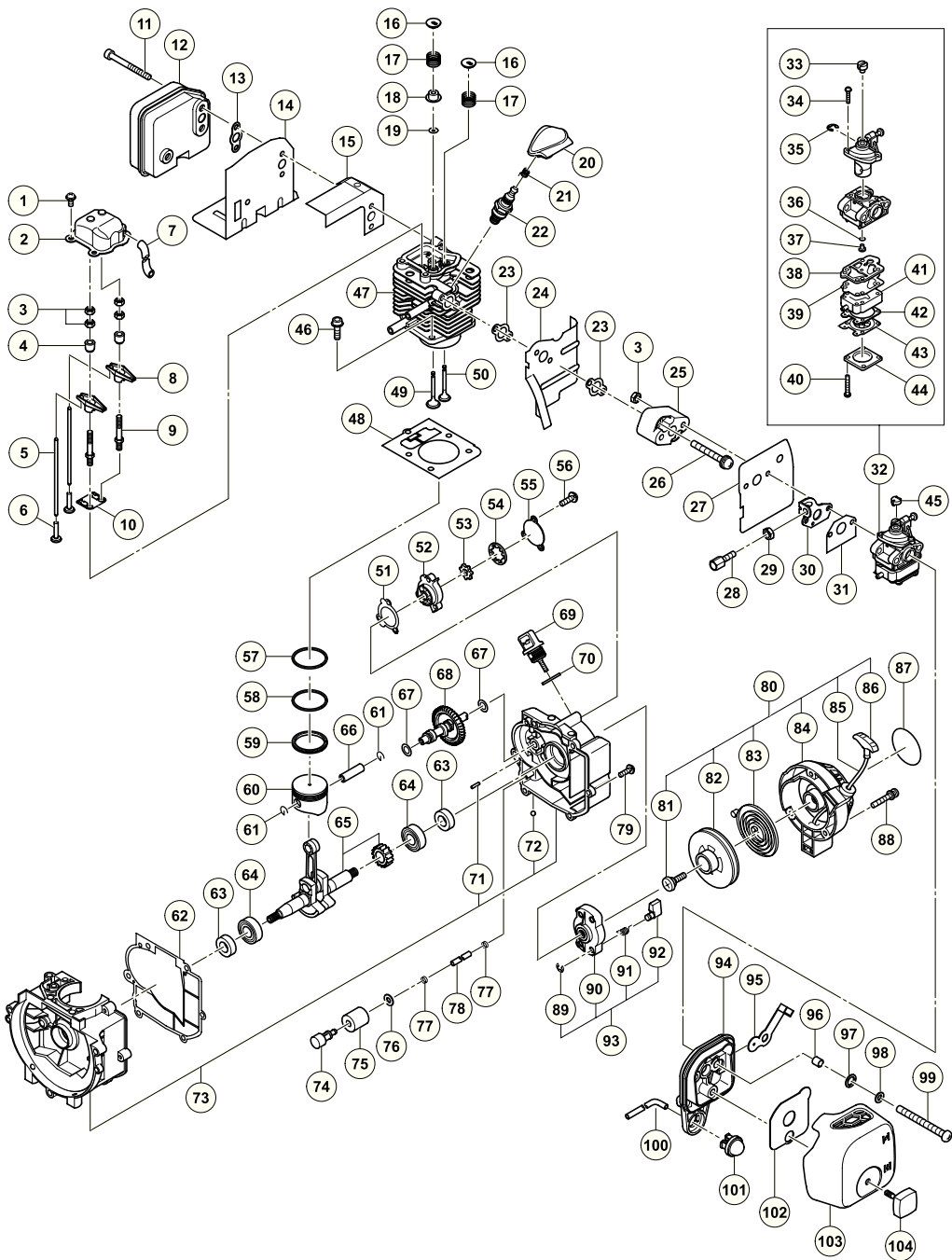

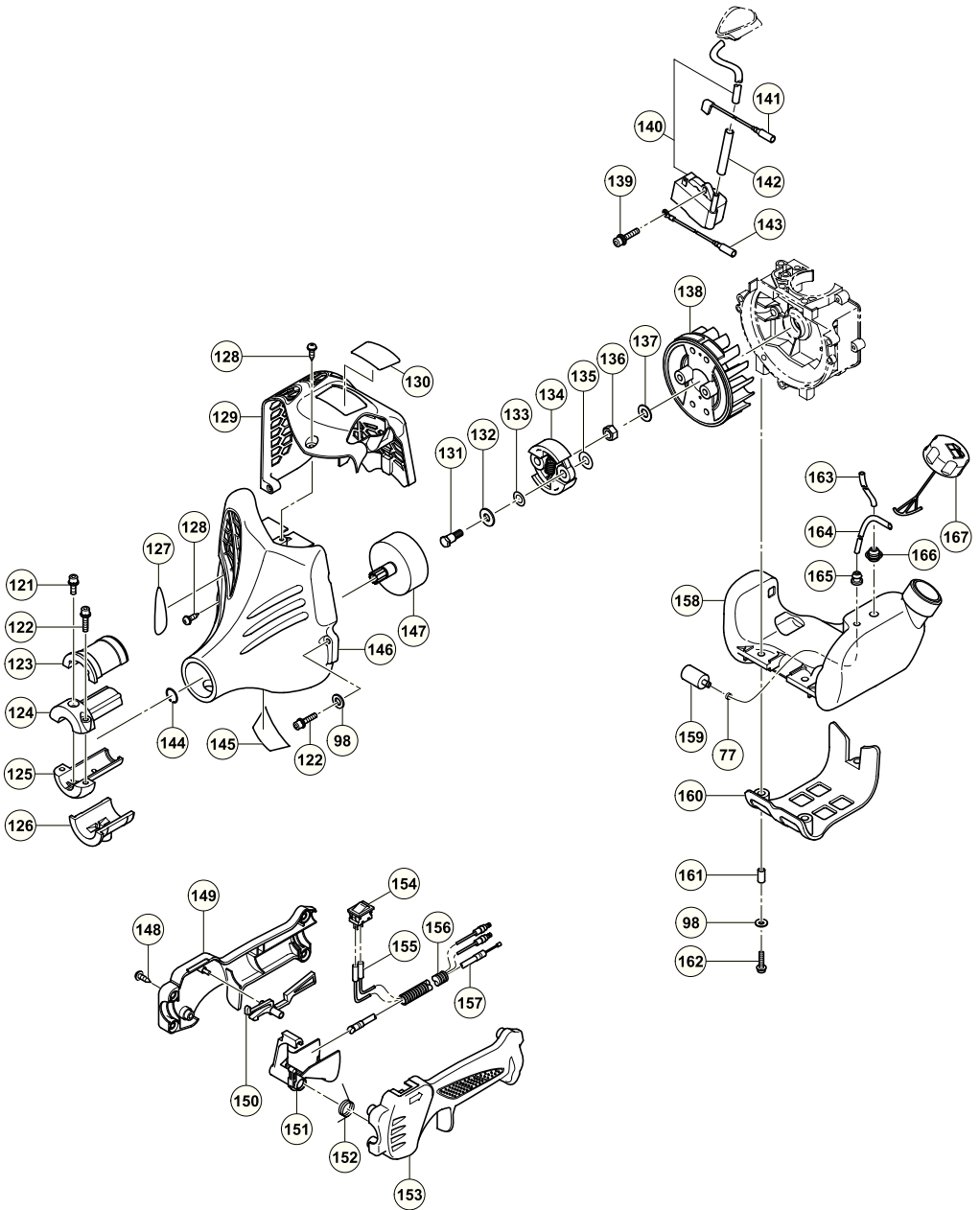



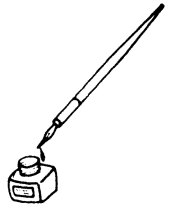

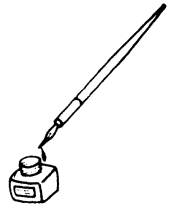

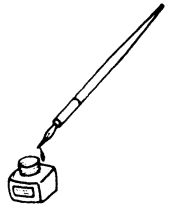



<p>English</p>	<p align="center"><b>EC DECLARATION OF CONFORMITY</b></p> <p align="center">(Applies to Europe only)</p> <p>We declare under our sole responsibility that this product is in conformity with Directive 2006/42/EC, 2004/108/EC and 2000/14/EC.</p> <p>The following standards have been taken into consideration. ISO 7112/7113/7916/7918/8380/11682 (EN ISO 12100-2, EN ISO 11806) Annex V (2000/14/EC): For information relating to noise emissions, see the chapter specifications.</p> <p>The European Standards Manager at Hitachi Koki Europe Ltd. is authorized to compile the technical file.</p> <p>This declaration is applicable to the product affixed CE marking.</p>	<p>Čeština</p>	<p align="center"><b>PROHLÁŠENÍ O SHODĚ S CE</b></p> <p align="center">(Platí pouze pro Evropu)</p> <p>Prohlášíme na svou výhradní zodpovědnost, že tento produkt je v souladu se směrnicemi rady 2006/42/EC, 2004/108/EC a 2000/14/EC.</p> <p>Následující normy byly zohledněny: ISO 7112/7113/7916/7918/8380/11682 (EN ISO 12100-2, EN ISO 11806) Příloha V (2000/14/EC): Ohledně informací o hlukových emisích viz specifikace kapitol.</p> <p>Vedoucí pracovníků pro Evropské normy v Hitachi Koki Europe Ltd. je oprávněný ke zpracování technického souboru.</p> <p>Toto prohlášení platí pro výrobek označený značkou CE.</p>
<p>Deutsch</p>	<p align="center"><b>ERKLÄRUNG ZUR KONFORMITÄT MIT CE-REGELN</b></p> <p align="center">(Gilt nur für Europa)</p> <p>Wir erklären unter unserer Alleinverantwortung, dass dieses Produkt konform zu den Richtlinien 2006/42/EG, 2004/108/EG und 2000/14/EG ist.</p> <p>Die nachfolgenden Standards wurden in Betracht gezogen. ISO 7112/7113/7916/7918/8380/11682 (EN ISO 12100-2, EN ISO 11806) Anhang V (2000/14/EG): Informationen zur Geräuschentwicklung finden Sie im Kapitel Spezifizierungen.</p> <p>Der Manager für europäische Standards bei der Hitachi Koki Europe Ltd. ist zum Verfassen der technischen Datei befugt.</p> <p>Diese Erklärung gilt für Produkte, die die CE-Markierung tragen.</p>	<p>Türkçe</p>	<p align="center"><b>AB UYGUNLUK BEYANI</b></p> <p align="center">(Sadece Avrupa ülkeleri için geçerlidir)</p> <p>Sorumluluğu tamamen kendimize ait olmak üzere, bu ürünün 2006/42/EC, 2004/108/EC ve 2000/14/EC direktiflerine uygun olduğunu beyan ederiz.</p> <p>Aşağıdaki standartlar dikkate alınmıştır. ISO 7112/7113/7916/7918/8380/11682 (EN ISO 12100-2, EN ISO 11806) Ek V (2000/14/EC): Gürültü emisyonları hakkında bilgi için, teknik özellikler bölümüne bakın.</p> <p>Hitachi Koki Europe Ltd. Avrupa Standartlar Müdürü, teknik dosyayı hazırlama yetkisine sahiptir.</p> <p>Bu beyan, üzerinde CE işareti bulunan ürünler için geçerlidir.</p>
<p>Ελληνικά</p>	<p align="center"><b>ΕΚ ΔΗΛΩΣΗ ΕΝΑΡΜ ΝΙΣΜ Υ</b></p> <p align="center">(Εφαρμόζεται μόνο για την Ευρώπη)</p> <p>Δηλώνουμε με δική μας ευθύνη ότι το παρόν προϊόν συμφώνει με τις Οδηγίες 2006/42/ΕC, 2004/108/ΕC και 2000/14/ΕC.</p> <p>Τα παρακάτω πρότυπα έχουν ληφθεί υπόψη. ISO 7112/7113/7916/7918/8380/11682 (EN ISO 12100-2, EN ISO 11806) Παράρτημα V (2000/14/ΕC): Για πληροφορίες σχετικά με την εκπομπή θορύβου, βλέπτε τις προδιαγραφές του κεφαλαίου.</p> <p>Ο υπεύθυνος για τα ευρωπαϊκά πρότυπα στην Hitachi Koki Europe Ltd. είναι εξουσιοδοτημένος να συντάσσει τον τεχνικό φάκελο.</p> <p>Αυτή η δήλωση ισχύει στο προϊόν με το σημάδι CE.</p>	<p>Română</p>	<p align="center"><b>DECLARAȚIE DE CONFORMITATE CE</b></p> <p align="center">(Valabil numai pentru Europa)</p> <p>Declarăm pe propria noastră răspundere că acest produs se conformează prevederilor Directivelor CE/42/2006, CE/108/2004 și CE/14/2000.</p> <p>S-a ținut cont de următoarele standarde. ISO 7112/7113/7916/7918/8380/11682 (EN ISO 12100-2, EN ISO 11806) Anexa V (2000/14/CE): Pentru informații legate de emisiile de zgomote, vedeți specificatiile capitoului.</p> <p>Managerul pentru standarde europene al Hitachi Koki Europe Ltd. este autorizat să întocmească fișa tehnică.</p> <p>Prezenta declarație se referă la produsul pe care este aplicat semnul CE.</p>
<p>Polski</p>	<p align="center"><b>DEKLARACJA ZGODNOŚCI Z CE</b></p> <p align="center">(Tylko dla Europy)</p> <p>Oświadczamy z pełną odpowiedzialnością, że niniejszy produkt spełnia wymogi Dyrektyw 2006/42/EC, 2004/108/EC i 2000/14/EC.</p> <p>Uwzględniono również następujące normy. ISO 7112/7113/7916/7918/8380/11682 (EN ISO 12100-2, EN ISO 11806) Załącznik V (2000/14/EC): Informacje na temat poziomu hałasu znajdują się w części Specyfikacje.</p> <p>Menedżer Standardów Europejskich w firmie Hitachi Koki Europ Ltd. Jest upoważniony do kompilowania pliku technicznego.</p> <p>To oświadczenie odnosi się do załączonego produktu z oznaczeniami CE.</p>	<p>Slovenščina</p>	<p align="center"><b>EC DEKLARACIJA O SKLADNOSTI</b></p> <p align="center">(Veja le za Evropo)</p> <p>S polno odgovornostjo izjavljamo, da je ta izdelek v skladu z Direktivami 2006/42/EC, 2004/108/EC in 2000/14/EC.</p> <p>Upoštevani so bili naslednji standardi: ISO 7112/7113/7916/7918/8380/11682 (EN ISO 12100-2, EN ISO 11806) Dodatek V (2000/14/EC): Za informacije v zvezi z emisijami hrupa glejte specifikacije poglavja.</p> <p>Direktor za evropske standarde podjetja Hitachi Koki Europe Ltd. je pooblaščen za sestavljanje tehničnih datotek.</p> <p>Deklaracija je označena na izdelku s pritrjeno CE oznacbo.</p>
<p>Magyar</p>	<p align="center"><b>EU MEGFELELŐSÉGI NYILATKOZAT</b></p> <p align="center">(Csak Európára vonatkozik)</p> <p>Kizárólagos felelősségünk tudatában kijelentjük, hogy ez a termék megfelel a 2006/42/EC, 2004/108/EC és 2000/14/EC irányelveknek.</p> <p>Az alábbi szabványokat vettük figyelembe: ISO 7112/7113/7916/7918/8380/11682 (EN ISO 12100-2, EN ISO 11806) V függelék (2000/14/EC): A zajkibocsátási adatokat illetően tekintse meg a Műszaki adatok c. fejezetet.</p> <p>Az Hitachi Koki Europe Ltd. Európai Szabványkezelője fel van hatalmazva a műszaki fájel elkészítésére.</p> <p>Ejelen nyilatkozat a terméken feltüntetett CE jelzésre vonatkozik.</p>	<p>Русский</p>	<p align="center"><b>ДЕКЛАРАЦИЯ СООТВЕТСТВИЯ ЕС</b></p> <p align="center">(Только для Европы)</p> <p>Заявляем в рамках нашей исключительной ответственности, что данный продукт соответствует Директивам 2006/42/EC, 2004/108/EC и 2000/14/EC.</p> <p>Приняты во внимание следующие стандарты. ISO 7112/7113/7916/7918/8380/11682 (EN ISO 12100-2, EN ISO 11806) Приложение V (2000/14/EC): Для информации относительно шумозащиты, смотрите соответствующую главу спецификации.</p> <p>Менеджер отдела европейских стандартов качества компании Hitachi Koki Europe Ltd. имеет право составлять технический файл.</p> <p>Данная декларация относится к изделиям, на которых имеется маркровка CE.</p>
<p>Representative office in Europe <b>Hitachi Power Tools Europe GmbH</b> Siemensring 34, 47877 Willich 1, F. R. Germany</p> <p>Technical file at: <b>Hitachi Koki Europe Ltd.</b> Clonshaugh Business &amp; Technology Park, Dublin 17, Ireland</p> <p>Head office in Japan <b>Hitachi Koki Co., Ltd.</b> Shinagawa Intercity Tower A, 15-1, Konan 2-chome, Minato-ku, Tokyo, Japan</p>		<p align="center">  <span style="margin-left: 20px;">30. 9. 2009</span>    <hr style="width: 100%;"/> <span style="margin-left: 20px;">K. Kato Board Director</span> </p>	

 **Hitachi Koki Co., Ltd.**

909

Code No. E99004791 G  
Printed in China